

50 Hz



## BAUREIHE e-NSC

HORIZONTALLE SPIRALGEHÄUSEPUMPEN  
AUSGESTATTET MIT **IE3** MOTOREN

ErP 2009/125/EC

Cod. 191002953 Rev. C Ed.03/2015

 **LOWARA**  
a xylem brand

## Xylect™

Xylect™ ist ein Pumpenauswahlprogramm mit umfangreicher Online-Datenbank zu Produktinformationen über das gesamte Pumpenprogramm sowie zugehörige Produkte. Die Software bietet viele Suchoptionen und hilfreiche Projektmanagement-Funktionen und hält aktuelle Informationen über tausende Produkte und Zubehörteile bereit.

Xylect™ ist wie folgt zugänglich:

Über die Website – [www.xylect.com](http://www.xylect.com)

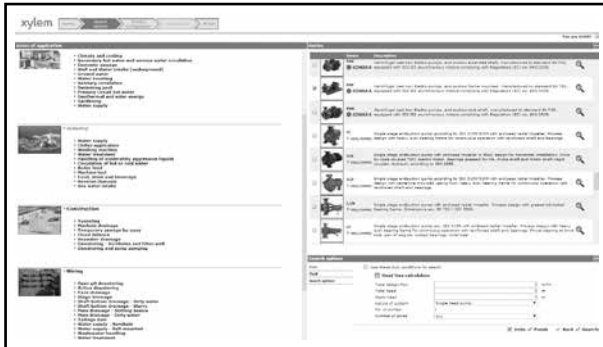

Über DVD – Loop 4U

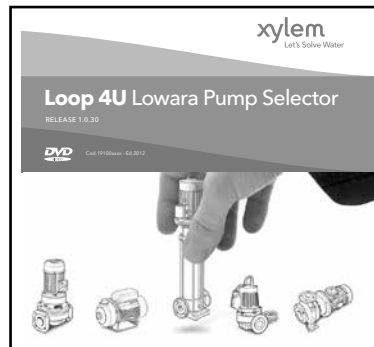

Über Handy-App



Weitere Informationen dazu finden Sie auf Seite 188-189.

## Ökodesign-Richtlinie (ErP)

Während der letzten zehn Jahre drängte das Europäische Parlament und der Europäische Rat auf die Übernahme bestimmter Maßnahmen zum Zwecke der Reduzierung des Energieverbrauchs und einer damit verbundenen Verringerung schädlicher Umweltbelastungen.

Durch die **Direktive 2005/32/EC** für energieverbrauchende Produkte (EuP) und die Direktive 2009/125/EC für energieverwandte Produkte (ErP), wurde ein Rahmen für die Anforderungen an umweltverträgliche Konstruktionen (Öko-Design) geschaffen.

Die beiden Kommissionsvorschriften (EC) Nr. 640/2009 und (EU) Nr. 4/2014 implementierten Vorgaben zu Öko-Design Anforderungen für **50Hz Drehstrommotoren**, die innerhalb der Europäischen Gemeinschaft, entweder als alleinstehende Einheiten oder in andere Produkte integriert, am Markt verkauft und in Betrieb genommen werden.

Die Vorschrift gibt vor, dass Motoren mit Nennleistungen von **7,5 bis 375 KW ab dem 1. Januar 2015** und Motoren mit Nennleistungen von **0,75 bis 375 KW ab dem 1. Januar 2017** die **Wirkungsgradhöhe IE3** (oder IE2 mit variabler Drehzahlregelung) erreichen müssen.

Die Kommissionsvorschrift (EU) Nr. 547/2012 implementierte zwei Direktiven mit Bezug auf die Öko-Design-Anforderungen für bestimmte Arten von Pumpen zur Förderung von sauberem Wasser, die innerhalb der Europäischen Gemeinschaft, entweder als alleinstehende Einheiten oder in andere Produkte integriert, am Markt verkauft und in Betrieb genommen werden.

Diese Vorschrift besagt, dass Wasserpumpen vom 1. Januar 2015 an einen **Mindesteffizienzindex (MEI) von 0,4** erreichen sollen. Dieser Index stammt aus einer Gleichung, welche hydraulische Wirkungsgrade am Wirkungsgrad-Bestpunkt (BEP), dann am Punkt mit 75% Fördermenge zum BEP (=Teillast) und letztlich am Punkt mit 110% Fördermenge zum BEP (=Überlast) berücksichtigt.

**Die Lowara Baureihe e-NSC mit ihren verschiedenen Baugrößen erfüllt die oben genannten Vorschriften, ist somit ErP konform und erreicht einen MEI Index von 0,4 oder darüber sowie auch die IE3 Motorenwirkungsgrade.**

**INHALTSVERZEICHNIS**

Allgemein .....	<b>5</b>
Anwendungen .....	<b>6</b>
Bezeichnungsschlüssel .....	<b>8</b>
Typenschild .....	<b>9</b>
Modellübersicht 50 Hz, 2-polig .....	<b>10</b>
Modellübersicht 50 Hz, 4-polig .....	<b>12</b>
Pumpenschnittzeichnung und Bezeichnung der wichtigsten Bauteile .....	<b>14</b>
Gleitringdichtungen .....	<b>21</b>
Motoren (ErP 2009/125/EC) .....	<b>22</b>
Pumpen (ErP 2009/125/EC) .....	<b>34</b>
Mindestwirkungsgradindex (MEI) .....	<b>35</b>
Kennfelder bei 50 Hz, 2-polig .....	<b>36</b>
Hydraulische Leistungstabelle bei 50 Hz, 2-polig .....	<b>37</b>
Kennfelder bei 50 Hz, 4-polig .....	<b>40</b>
Hydraulische Leistungstabelle bei 50 Hz, 4-polig .....	<b>41</b>
Kennlinien bei 50 Hz, 2-polig .....	<b>45</b>
Kennlinien bei 50 Hz, 4-polig .....	<b>74</b>
Abmessungen und Gewichte .....	<b>123</b>
NSC..H (e-NSC mit HYDROVAR) .....	<b>169</b>
Zubehör .....	<b>172</b>
Berichte und Deklarationen.....	<b>178</b>
Technischer Anhang .....	<b>181</b>

**BAUREIHE e-NSC  
KENNFELDER BEI 50 Hz, 2-POLIG**

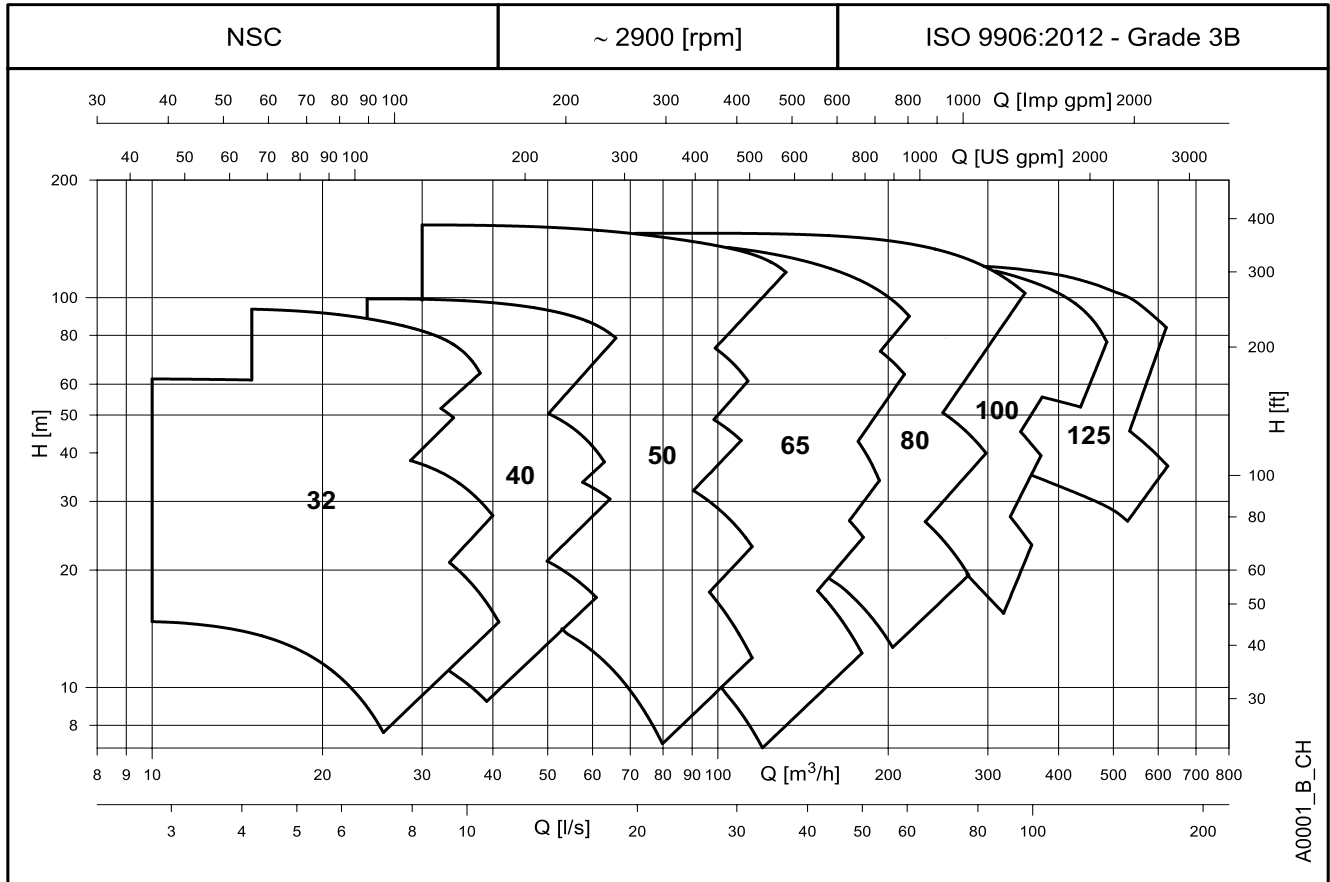

**KENNFELDER BEI 50 Hz, 4-POLIG**

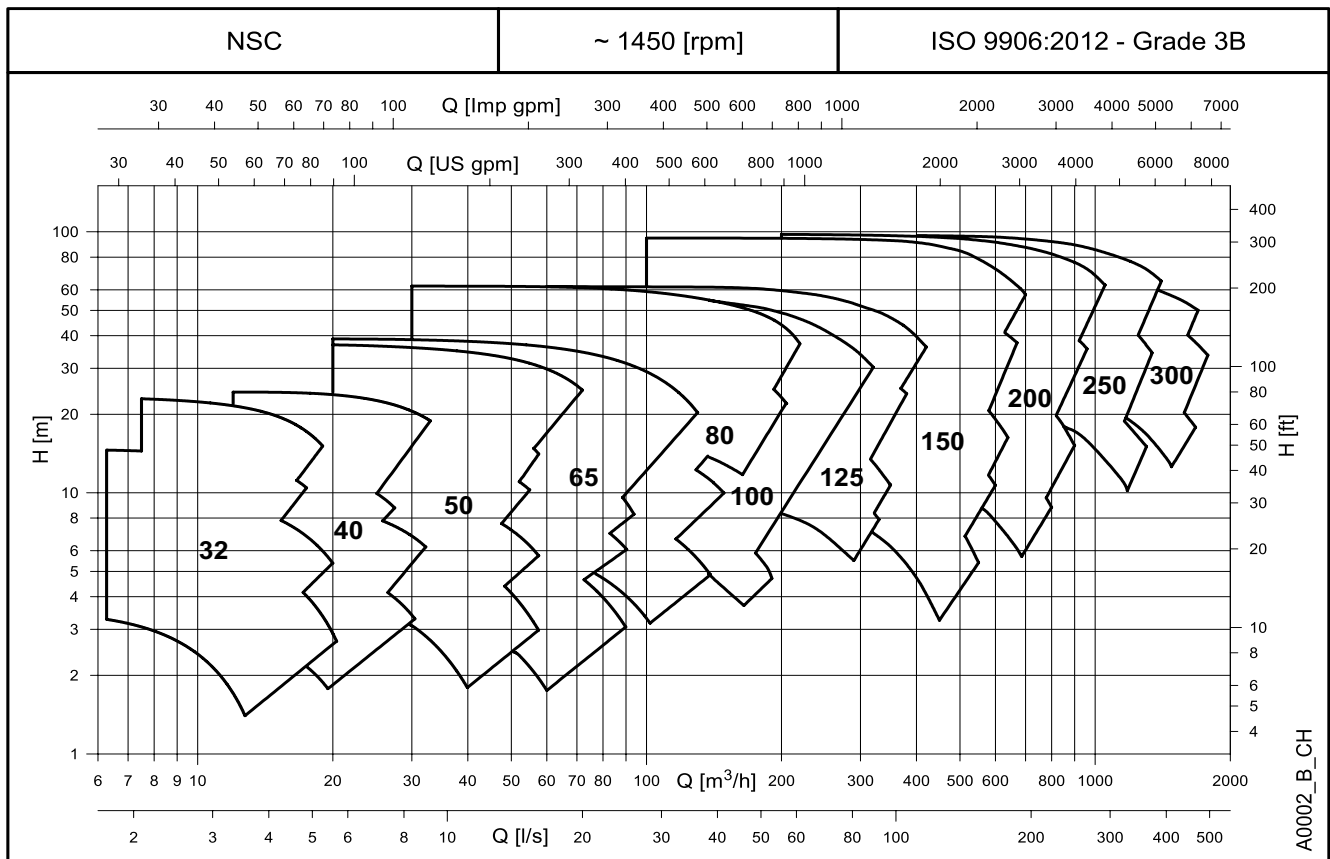

## BAUREIHE e-NSC ALLGEMEINE EINFÜHRUNG

Die neue **Lowara e-NSC** Baureihe ist das Ergebnis enger Zusammenarbeit zwischen unseren Kunden und uns; die neue Baureihe wurde überarbeitet und verbessert, um die Anforderungen im Bereich Gebäudetechnik in Punkto Leistung und Energieeinsparung über EU zu erfüllen. Zusätzlich kann die neue LOWARA e-NSC-Baureihe so maßgeschneidert werden, dass sie die Anforderungen der Industrie erfüllt, d.h. Aufrechterhaltung der Qualität in der Produktion, dauerhafte Verlässlichkeit und Robustheit im Betrieb.

### Pumpenkonstruktion

Die neue LOWARA e-NSC-Baureihe ist eine horizontale, einstufige Kreiselpumpe mit axialem Einlass und vertikalem Auslass. Die Pumpen verfügen über Flanschanschluss. Das Gehäuse und das Laufrad sind als Standardausführung aus Grauguss gefertigt. Auf Anfrage sind auch andere Materialien wie Edelstahl oder Duplexstahl lieferbar.

Die Pumpen sind mit Norm- Gleitringdichtungen und hocheffizienten IE3 Motoren ausgerüstet und werden in Prozessbauweise gebaut.

### Konstruktionsmerkmale:

#### Verlängerte Motorwelle

Blockausführung; das Laufrad wird über Passfederverbindung direkt auf der verlängerten Motorwelle montiert.



#### Grundplattenausführung

Pumpe mit Lagerträger und Motor sind über eine elastische Wellenkupplung (Sonderausführung mit Ausbaustück auf Anfrage) miteinander verbunden, ausgewuchtet und auf einer Grundplatte montiert.



#### Steckwelle

Die Norm-Motorwelle ist fest mit der Pumpensteckwelle verbunden, der Motor ist über einer Adapterlaterne mit dem Pumpengehäuse befestigt.



#### Pumpe m. freiem Wellenende

Version ohne Antrieb: Ist dafür geeignet, um mittels Kupplung an einen Normmotor der Bauform B3 angeschlossen zu werden.



### Hydraulische Daten:

- Max. Fördermenge: **640** m<sup>3</sup>/h, 2-poliger Version  
**1800** m<sup>3</sup>/h, 4-poliger Version
- Max. Förderhöhe: **160** m, 2-poliger Version  
**100** m, 4-poliger Version
- Hydraulische Leistung gem. ISO 9906:2012–Güteklasse 3B
- Temperaturbereich Fördermedien:  
Standard (mit GLRD BQ1EGG-WA und EPDM-Elastomere):  
**-25°C bis +120°C**  
auf Anfrage (je nach GLRD und Elastomere): **-20°C\* oder -25°C bis +120°C oder +140°C**
- Max. Betriebsdruck:  
Standardausführung (mit GLRD BQ1EGG-WA)  
**16 bar** @ 90°C und 10 bar @ 120°C (Graugussgehäuse)  
**16 bar** @ 120°C und 15,6 bar @ 140°C  
Sphärogussgehäuse  
**16 bar** @ 50°C und 14,8 bar @ 140°C  
Edelstahl-Feingussgehäuse  
**16 bar** @ 140°C (Duplex-Edelstahlgussgehäuse)  
auf Anfrage (mit anderer Gleitringdichtung)  
**16 bar** @ 120°C und 14,9 bar @ 140°C

\* Fluorelastomer: FPM (alte ISO-Norm), FKM (ASTM & neue ISO-Norm).

- Abmessungen der Anschlüsse nach EN 733 für die Baugrößen 32-125/200, 40-125/250, 50-125/250, 65-125/315, 80-160/315, 100-200/400, 125-250/400, 150-315/400

### Motordaten:

- Kurzschluss-Käfigläufermotor mit externer Lüftung (TEFC)
- 2- & 4- polige Ausführung
- **Schutzart IP55** als Motor (nach EN 60034-5), IPX5 als Elektropumpe (nach EN 60529)
- Motorleistungen nach EN 60034-1.
- **IE3** Wirkungsgradlevel ( 0,75 bis 375 kW )
- Isolationsklasse **155 (F)**
- Standardspannung:  
1 x 220-240 V 50 Hz bis 2,2 kW  
3 x 220-240/380-415 V 50 Hz bis 3 kW  
3 x 380-415/660-690 V 50 Hz ab 3 kW
- Maximale Umgebungstemperatur: 40°C

#### Anmerkung

- Drehrichtung im Uhrzeigersinn, auf die Welle gesehen
- Pumpe beinhaltet keine Gegenflansche

### Liste der wichtigsten Vorschriften

- Maschinen-Direktive MD 2006/42/EC
- Elektromagnetische Kompatibilitätsdirektive EMC 2004/108/EC
- Öko-Design-Anforderungen für Energiebezogene Produkte ErP 2009/125/EC, Verordnung (EC) No 640/2009, Verordnung (EU) No 4/2014, Verordnung (EU) No 547/2012

### und technischen Normen:

- EN 809, EN 60204-1 (Sicherheit)
- EN 1092-2 (Flansch aus Guss und und Sphäroguss)
- EN 1092-1 (Flansche aus Edelstahl und Duplex)
- EN 61000-6-1, EN 61000-6-3
- EN 60034-30:2009, IEC 60034-30-1:2014 (Elektromotoren)

## **BAUREIHE e-NSC GEBÄUDETECHNIK (COMMERCIAL BUILDING SERVICES CBS) ANWENDUNGEN & KUNDENVORTEILE**

### **Anwendungen**

Die **Lowara e-NSC-Baureihe** ist für vielerlei Anwendungen geeignet, die variable Betriebspunkte nutzen und einen verlässlichen, effizienten und kosteneinsparenden Betrieb fordern.

Die Lowara e-NSC Baureihe kann für folgende Anwendungen genutzt werden:

- **Heizung/Lüftung/Klimaanlagen**
  - Flüssigkeitstransfer in Heizungsanlagen
  - Flüssigkeitstransfer in Klimaanlagen
  - Flüssigkeitstransfer in Lüftungsanlagen
- **Wasserversorgung**
  - Druckerhöhung in Geschäftshäusern
  - Bewässerungsanlagen
  - Wassertransport für Treibhäuser
- **Brandbekämpfung**



### **Kundenvorteile:**

Folgende Vorteile ergeben sich durch die Nutzung der Lowara e-NSC Baureihe:

- **Leistung:** Die e-NSC Pumpen sind ErP 2015 konform, mit IE3 Motoren ausgerüstet und haben die richtige hydraulische Bandbreite für Anwendungen in der Gebäudetechnik. Die Standardversion in Graugussausführung (PN 16), 140°C maximaler Förderflüssigkeitstemperatur und EPDM-Elastomeren ist genau das, was der gebäudetechnische Markt braucht.
- **Zuverlässigkeit:** Die hohe Produktionsqualität, die robuste Konstruktion, die austauschbaren Norm-Gleitringdichtungen und Schleissringe garantieren einen Dauerbetrieb ohne Probleme sowie eine kurze Stillstandzeit bei Wartungen.
- **Vielseitigkeit:** Neben der Standardausführung bietet die e-NSC Baureihe zusätzliche Konfigurationsmöglichkeiten für Gehäuse, Laufrad, Elastomere und Motore. Damit läßt sich eine große Bandbreite von Anwendungen abdecken.
- **Gesamte Lebenszykluskosten:** Höchster hydraulischer und elektrischer Wirkungsgrad, die optionale Version mit angebautem Hydrovar sowie die schnelle und einfache Wartung ermöglichen es, die Betriebs- und Instandhaltungskosten zu reduzieren und Energie zu sparen.
- **Unterstützung vor/nach dem Kauf:** Wir arbeiten eng mit unseren Kunden zusammen, damit sie die richtige Pumpe für ihre individuelle Anwendung auswählen. Eine benutzerfreundliche Auswahl-Software, die mit vielerlei Auswahlwerkzeugen arbeitet, ist über Internet, auf DVD oder auf Apps (für Mobiltelefone) verfügbar. Erfahrene Ingenieure arbeiten mit vollem Einsatz an kommunalen Projekten.

### **Merkmale**

- Größen DN32 bis DN300.
- Große Leistungsbandbreite: bis 60 m Förderhöhe und 1800 m<sup>3</sup>/h Fördermenge.
- Nenndruck 16 bar.
- Großer Temperaturbereich für die Förderflüssigkeiten: -25°C bis +140°C.
- Große Bandbreite an verfügbaren Materialien – zur Förderung unterschiedlichster Flüssigkeiten.
- Große Bandbreite an Spannungen
- Hochleistungs- IE3 Motoren
- Variable Drehzahl durch optionalen HYDROVAR-Antrieb

## **BAUREIHE e-NSC INDUSTRIE ANWENDUNGEN & KUNDENVORTEILE**

Die e-NSC Baureihe mit ihren verschiedenen erhaltlichen Konfigurationen und Standardoptionen wurde für eine große Bandbreite von Anwendungen in der Industrie entwickelt, wie Prozesskühlung, Heizen, Waschen, Reinigen, Wärmerückgewinnung, Wassertransport, Druckerhöhung und Wasseraufbereitung.

Die e-NSC Baureihe kann in Maschinen eingebaut werden, wo Kompaktheit und hohe Leistung ein Muss sind oder innerhalb von industriellen Prozessen, wo der Anwender für das „Handling“ verschiedenster Förderflüssigkeiten eine robuste und verlässliche Konstruktion voraussetzt und benötigt.

Die Lowara e-NSC Baureihe kann in folgende industrielle Anwendungen genutzt werden:

- Fertigungsindustrie allgemein
- Stahlwerke
- Kraftwerke
- Getränkeindustrie
- Papierindustrie

### **Aufgabenbereiche der e-NSC-Baureihe:**

- **Prozesstechnik**
  - Prozesskühlung
  - Prozessheizung
  - Wärmetauscher
- **Wasserversorgung**
  - Druckerhöhung
  - Wasseraufbereitung
  - Wasch- und Reinigungstechnik



### **Kundenvorteile:**

- **Wirkungsgrad:** Neu entworfene Hydrauliken höchsten Wirkungsgrads, IE3-Motoren und die Option mit variabler Drehzahlregelung durch einen HYDROVAR Antrieb bilden die Basis für sehr niedrige Betriebskosten.
- **Zuverlässigkeit:** Verschiedene Gleitringdichtungsmaterialien und Optionen sind für eine optimale Konfiguration lieferbar. Die e-NSC besteht auch durch einfache Instandhaltung: alle zu wartenden Stellen sind einfach erreichbar und reduzieren damit die Stillstandszeit.
- **Know-how:** Die perfekte Konfiguration für eine Applikation können Anwender entweder über das Auswahlprogramm oder durch die Konsultation unserer erfahrenen Fachkräfte erhalten.
- **Globale Plattform:** Die e-NSC Baureihe wird in verschiedenen Fabriken auf der Welt gebaut, um sie unseren Kunden so nah wie möglich zu bringen. Jenseits unseres Bekenntnisses, die Klimabilanz zu verbessern, gewährleistet diese globale Plattform, dass die gleiche Konstruktion mit den gleichen Qualitätsprozessen überall verfügbar ist.

### **Merkmale**

- Größen DN32 bis DN300.
- Große Leistungsbandbreite: bis 60 m Förderhöhe und 1800 m<sup>3</sup>/h Fördermenge.
- Nenndruck 16 bar.
- Großer Temperaturbereich für die Förderflüssigkeiten: -25°C bis +140°C.
- Große Bandbreite an verfügbaren Materialien – zur Förderung unterschiedlichster Flüssigkeiten.
- Große Bandbreite an Spannungen
- Hochleistungs- IE3 Motoren
- Variable Drehzahl durch optionalen HYDROVAR-Antrieb

## BAUREIHE e-NSC BEZEICHNUNGSSCHLÜSSEL

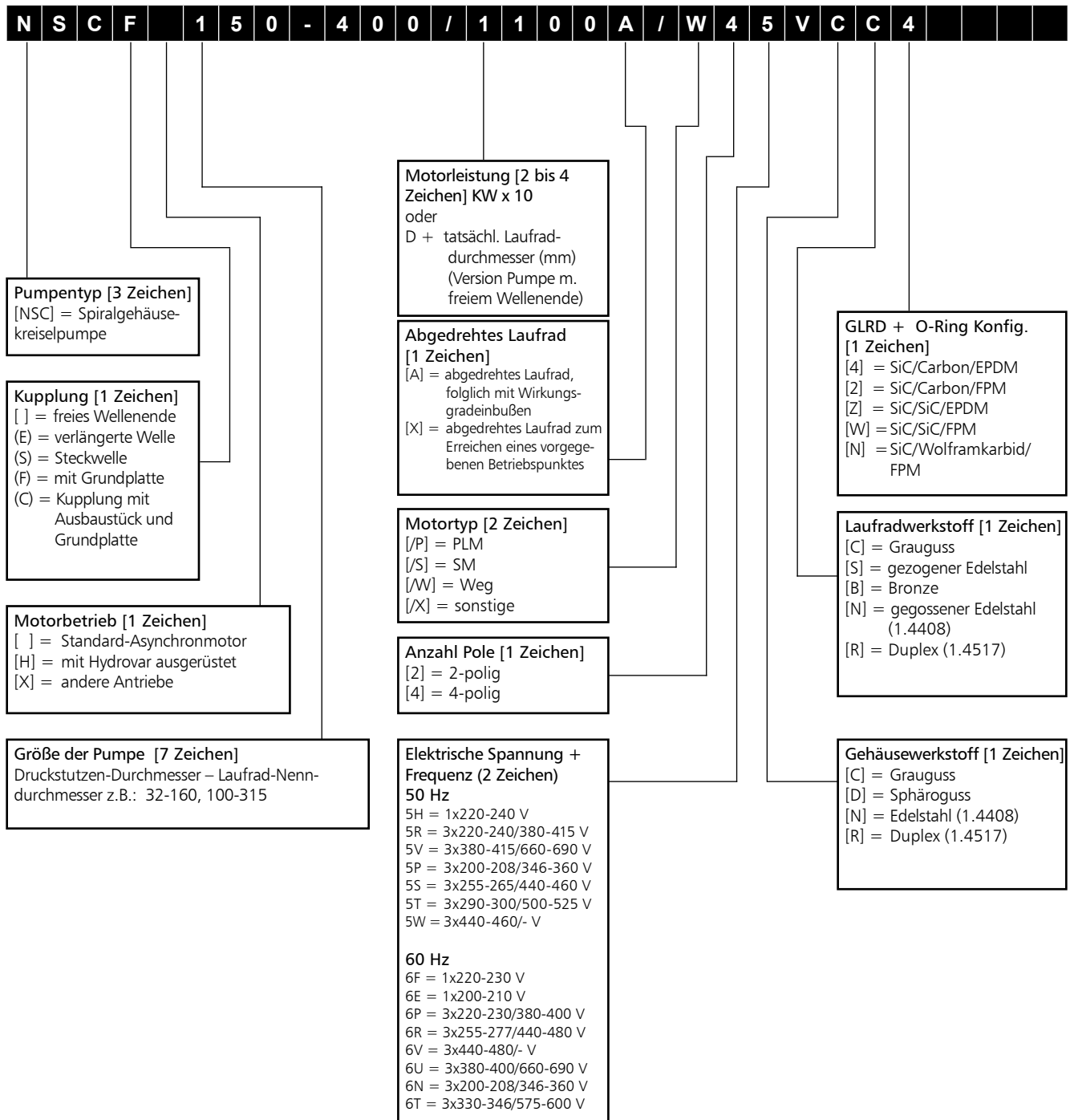

### BEISPIELE

#### NSCS 100-250/900/W25RCC4

Spiralgehäuse-Kreiselpumpe mit Steckwellenkupplung, DN 100 Druckstutzen-Nenn-durchmesser, 250 mm Laufrad-Nenn-durchmesser, 90 KW Motornennleistung, WEG IE3-Motortyp, 2-polig, 50Hz 220-240/380-415V, Graugussgehäuse, Graugusslaufrad, Gleitringdichtung mit Gleitflächen aus Siliziumkarbid/Kohle/EPDM.

#### NSCF 150-400/1100A/W45VCC4

Spiralgehäuse-Kreiselpumpe auf Grundplatte montiert mit Kupplung, DN 150 Druckstutzen-Nenn-durchmesser, 400 mm Laufrad-Nenn-durchmesser, 110 KW Motornennleistung, abgedrehtes Laufrad, WEG IE3 Motortyp, 4-polig, 50 Hz 380-415/660-690V, Graugussgehäuse, Graugusslaufrad, Gleitringdichtung mit Gleitflächen aus Siliziumkarbid/Kohle/EPDM.

#### NSC 150-400/D423CCZ

Spiralgehäusekreiselpumpe freies Wellende, DN 150 Druckstutzen-Nenn-durchmesser, 400 mm Laufrad-Nenn-durchmesser, 423 mm tatsächlicher Laufraddurchmesser, Graugussgehäuse, Graugusslaufrad, Gleitringdichtung mit Gleitflächen aus Siliziumkarbid/Siliziumkarbid/EPDM.

## BAUREIHE e-NSC TYPENSCHILD

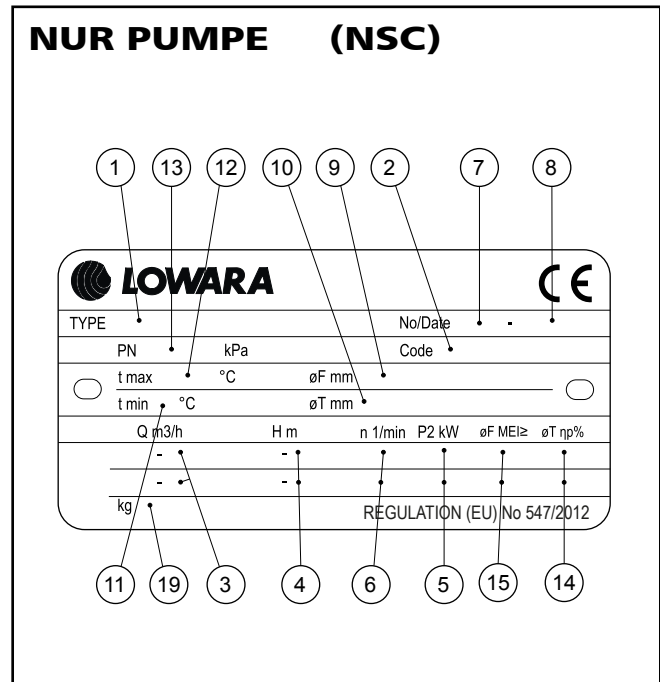
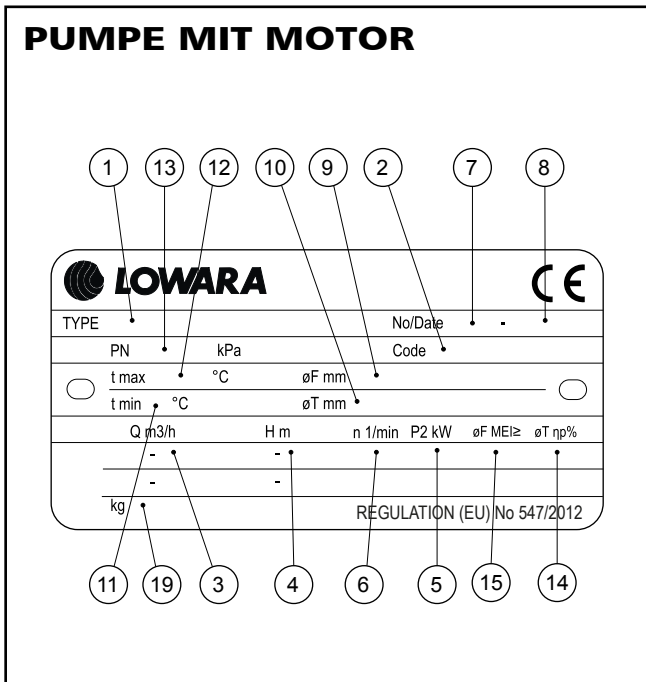

## ERKLÄRUNG

- |  |   |
|--|---|
| <ul style="list-style-type: none"> <li>1 – Pumpentyp</li> <li>2 – Artikelnummer</li> <li>3 – Fördermenge</li> <li>4 – Förderhöhe</li> <li>5 – Nennleistung oder max. Pumpenleistung</li> <li>6 – Drehzahl</li> <li>7 – Seriennummer oder Auftragsnummer</li> <li>8 – interne Auftragsnummer</li> <li>9 – voller Laufraddurchmesser (nur bei abgedrehten Laufrädern ausgefüllt)</li> <li>10 – abgedrehter Laufraddurchmesser (nur bei abgedrehten Laufrädern ausgefüllt)</li> </ul> | <ul style="list-style-type: none"> <li>11 – Mindest-Temperatur des Fördermediums</li> <li>12 – max. Temperatur des Fördermediums</li> <li>13 – max. Betriebsdruck</li> <li>14 – hydraulischer Wirkungsgrad im Wirkungsgradbestpunkt</li> <li>15 – Mindesteffizienzindex MEI (EU-Vorschrift Nr. 547/2012)</li> <li>19 – Gewicht</li> </ul> |
|--|---|

Hinweis für Pumpe mit Motor: elektrische Daten befinden sich auf dem Motorentypenschild

## BAUREIHE e-NSC MODELLÜBERSICHT BEI 50 Hz, 2-POLIG

BAUGRÖSSE NSC..2	kW	VERSION			
		NSCE	NSCS	NSCF	NSCC
32-125/11(*)	1,1	•	•	•	•
32-125/15(*)	1,5	•	•	•	•
32-125/22(*)	2,2	•	•	•	•
32-125/30	3	•	•	•	•
32-160/22(*)	2,2	•	•	•	•
32-160/30	3	•	•	•	•
32-160/40	4	•	•	•	•
32-160/55	5,5	•	•	•	•
32-200/40	4	•	•	•	•
32-200/55	5,5	•	•	•	•
32-200/75	7,5	•	•	•	•
32-250/92	9,2	•	-	-	-
32-250/110A	11	-	•	•	•
32-250/110	11	•	•	•	•
32-250/150	15	•	•	•	•
40-125/15(*)	1,5	•	•	•	•
40-125/22(*)	2,2	•	•	•	•
40-125/30	3	•	•	•	•
40-125/40	4	•	•	•	•
40-160/40	4	•	•	•	•
40-160/55	5,5	•	•	•	•
40-160/75	7,5	•	•	•	•
40-200/55	5,5	•	•	•	•
40-200/75	7,5	•	•	•	•
40-200/92	9,2	•	-	-	-
40-200/110A	11	-	•	•	•
40-200/110	11	•	•	•	•
40-250/110	11	•	•	•	•
40-250/150	15	•	•	•	•
40-250/185	18,5	•	•	•	•
40-250/220	22	•	•	•	•
50-125/30	3	•	•	•	•
50-125/40	4	•	•	•	•
50-125/55	5,5	•	•	•	•
50-125/75	7,5	•	•	•	•
50-160/75	7,5	•	•	•	•
50-160/92	9,2	•	-	-	-
50-160/110A	11	-	•	•	•
50-160/110	11	•	•	•	•
50-200/110	11	•	•	•	•
50-200/150	15	•	•	•	•
50-200/185	18,5	•	•	•	•
50-250/185	18,5	•	•	•	•
50-250/220	22	•	•	•	•
50-250/300	30	-	•	•	•

\* = verfügbar

Nsc1\_models-2p50-en\_a\_sc

BAUGRÖSSE NSC..2	kW	VERSION			
		NSCE	NSCS	NSCF	NSCC
50-315/370	37	-	•	•	•
50-315/450	45	-	•	•	•
50-315/550	55	-	•	•	•
50-315/750	75	-	•	•	•
65-125/40	4	•	•	•	•
65-125/55	5,5	•	•	•	•
65-125/75	7,5	•	•	•	•
65-125/92	9,2	•	-	-	-
65-125/110A	11	-	•	•	•
65-125/110	11	•	•	•	•
65-160/92	9,2	•	-	-	-
65-160/110A	11	-	•	•	•
65-160/110	11	•	•	•	•
65-160/150	15	•	•	•	•
65-160/185	18,5	•	•	•	•
65-200/110	11	•	•	•	•
65-200/150	15	•	•	•	•
65-200/185	18,5	•	•	•	•
65-200/220	22	•	•	•	•
65-200/300	30	-	•	•	•
65-250/300	30	-	•	•	•
65-250/370	37	-	•	•	•
65-250/450	45	-	•	•	•
65-250/550	55	-	•	•	•
65-315/550	55	-	•	•	•
65-315/750	75	-	•	•	•
65-315/900	90	-	•	•	•
80-160/110	11	•	•	•	•
80-160/150	15	•	•	•	•
80-160/185	18,5	•	•	•	•
80-160/220	22	•	•	•	•
80-200/220	22	-	•	•	•
80-200/300	30	-	•	•	•
80-200/370	37	-	•	•	•
80-200/450	45	-	•	•	•
80-250/370	37	-	•	•	•
80-250/450	45	-	•	•	•
80-250/550	55	-	•	•	•
80-250/750	75	-	•	•	•
80-316/900	90	-	•	•	•
80-316/1100	110	-	-	•	•
80-316/1320	132	-	-	•	•
80-316/1600	160	-	-	•	•

BAUGRÖSSE	kW	VERSION			
FH		2FHE	NSCS	NSCF	NSCC
32-250/55	5,5	•	-	-	-
32-250/75	7,5	•	-	-	-

\* = auch als Wechselstromausführung verfügbar

**NSCE** : verlängerte Welle

**NSCS** : Steckwelle (Blockpumpe Bauform B5 als kompaktes Blockaggregat ohne Zwischenkupplung)

**NSCF** : auf Grundplatte montiert

**NSCC** : auf Grundplatte montiert mit Ausbaurkupplung

## BAUREIHE e-NSC MODELLÜBERSICHT BEI 50 Hz, 2-POLIG

BAUGRÖSSE NSC	kW	VERSION			
		NSCE	NSCS	NSCF	NSCC
100-160/150	15	-	•	•	•
100-160/185	18,5	-	•	•	•
100-160/220	22	-	•	•	•
100-160/300	30	-	•	•	•
100-200/300	30	-	•	•	•
100-200/370	37	-	•	•	•
100-200/450	45	-	•	•	•
100-200/550	55	-	•	•	•
100-250/450	45	-	-	•	•
100-250/550	55	-	-	•	•
100-250/750	75	-	•	•	•
100-250/900	90	-	•	•	•
100-316/1100	110	-	-	•	•
100-316/1320	132	-	-	•	•
100-316/1600	160	-	-	•	•
125-200/450	45	-	•	•	•
125-200/550	55	-	•	•	•
125-200/750	75	-	•	•	•
125-200/900	90	-	•	•	•
125-315/1100	110	-	-	•	•
125-315/1320	132	-	-	•	•
125-315/1600	160	-	-	•	•
125-315/2000	200	-	-	•	•

☞ = verfügbar

Nsc\_models-2p50-en\_b\_sc

## BAUREIHE e-NSC MODELLÜBERSICHT BEI 50 Hz, 4-POLIG

BAUGRÖSSE NSC..4	kW	VERSION			
		NSCE	NSCS	NSCF	NSCC
32-125/02B	0,25	•	-	•	•
32-125/02A	0,25	•	-	•	•
32-125/02	0,25	•	-	•	•
32-125/03	0,37	•	-	•	•
32-160/02	0,25	•	-	•	•
32-160/03	0,37	•	-	•	•
32-160/05A	0,55	•	•	•	•
32-160/05	0,55	•	•	•	•
32-200/05	0,55	•	•	•	•
32-200/07	0,75	•	•	•	•
32-200/11	1,1	•	•	•	•
32-250/11	1,1	-	•	•	•
32-250/15A	1,5	•	-	-	-
32-250/15	1,5	•	•	•	•
32-250/22	2,2	•	•	•	•
40-125/02A	0,25	•	-	•	•
40-125/02	0,25	•	-	•	•
40-125/03	0,37	•	-	•	•
40-125/05	0,55	•	•	•	•
40-160/05	0,55	•	•	•	•
40-160/07	0,75	•	•	•	•
40-160/11	1,1	•	•	•	•
40-200/07	0,75	•	•	•	•
40-200/11	1,1	•	•	•	•
40-200/15A	1,5	•	•	•	•
40-200/15	1,5	•	•	•	•
40-250/15	1,5	•	•	•	•
40-250/22A	2,2	•	•	•	•
40-250/22	2,2	•	•	•	•
40-250/30	3	•	•	•	•
50-125/03	0,37	•	-	•	•
50-125/05	0,55	•	•	•	•
50-125/07	0,75	•	•	•	•
50-125/11	1,1	•	•	•	•
50-160/11A	1,1	•	•	•	•
50-160/11	1,1	•	•	•	•
50-160/15	1,5	•	•	•	•
50-200/15	1,5	•	•	•	•
50-200/22A	2,2	•	•	•	•
50-200/22	2,2	•	•	•	•
50-250/22	2,2	•	•	•	•
50-250/30	3	•	•	•	•
50-250/40	4	•	•	•	•
50-315/40	4	-	•	•	•
50-315/55	5,5	-	•	•	•
50-315/75	7,5	-	•	•	•
50-315/110	11	-	•	•	•

\* = verfügbar

Nsc1\_models-4p50-en\_a\_sc

BAUGRÖSSE NSC..4	kW	VERSION			
		NSCE	NSCS	NSCF	NSCC
65-125/05	0,55	•	•	•	•
65-125/07	0,75	•	•	•	•
65-125/11	1,1	•	•	•	•
65-125/15	1,5	•	•	•	•
65-160/11	1,1	-	•	•	•
65-160/15A	1,5	•	-	-	-
65-160/15	1,5	•	•	•	•
65-160/22A	2,2	•	•	•	•
65-160/22	2,2	•	•	•	•
65-200/15	1,5	•	•	•	•
65-200/22A	2,2	•	•	•	•
65-200/22	2,2	•	•	•	•
65-200/30	3	•	•	•	•
65-200/40	4	•	•	•	•
65-250/40	4	-	•	•	•
65-250/55A	5,5	-	•	•	•
65-250/55	5,5	-	•	•	•
65-250/75	7,5	-	•	•	•
65-315/55	5,5	-	•	•	•
65-315/75	7,5	-	•	•	•
65-315/110	11	-	•	•	•
65-315/150	15	-	•	•	•
80-160/15	1,5	•	•	•	•
80-160/22A	2,2	•	•	•	•
80-160/22	2,2	•	•	•	•
80-160/30	3	•	•	•	•
80-200/30	3	-	•	•	•
80-200/40	4	-	•	•	•
80-200/55A	5,5	-	•	•	•
80-200/55	5,5	-	•	•	•
80-250/55A	5,5	-	•	•	•
80-250/55	5,5	-	•	•	•
80-250/75	7,5	-	•	•	•
80-250/110	11	-	•	•	•
80-315/110A	11	-	•	•	•
80-315/110	11	-	•	•	•
80-315/150	15	-	•	•	•
80-315/185	18,5	-	•	•	•
80-315/220	22	-	•	•	•
80-400/185	18,5	-	•	•	•
80-400/220	22	-	•	•	•
80-400/300	30	-	•	•	•
80-400/370	37	-	•	•	•

BAUGRÖSSE FH	kW	VERSION			
		2FHE4	NSCS	NSCF	NSCC
32-250/07	0,75	•	-	-	-
32-250/11	1,1	•	-	-	-

## BAUREIHE e-NSC MODELLÜBERSICHT BEI 50 Hz, 4-POLIG

BAUGRÖSSE NSC..4	kW	VERSION			
		NSCE	NSCS	NSCF	NSCC
100-160/22A	2,2	-	•	•	•
100-160/22	2,2	-	•	•	•
100-160/30	3	-	•	•	•
100-160/40	4	-	•	•	•
100-200/40	4	-	•	•	•
100-200/55	5,5	-	•	•	•
100-200/75	7,5	-	•	•	•
100-250/55	5,5	-	-	•	•
100-250/75	7,5	-	•	•	•
100-250/110	11	-	•	•	•
100-315/110	11	-	•	•	•
100-315/150	15	-	•	•	•
100-315/185	18,5	-	•	•	•
100-315/220	22	-	•	•	•
100-315/300	30	-	•	•	•
100-400/300	30	-	•	•	•
100-400/370	37	-	•	•	•
100-400/450	45	-	•	•	•
125-200/55	5,5	-	•	•	•
125-200/75	7,5	-	•	•	•
125-200/110	11	-	•	•	•
125-250/75	7,5	-	-	•	•
125-250/110	11	-	•	•	•
125-250/150	15	-	•	•	•
125-315/185	18,5	-	•	•	•
125-315/220	22	-	•	•	•
125-315/300	30	-	•	•	•
125-315/370	37	-	•	•	•
125-400/370	37	-	•	•	•
125-400/450	45	-	•	•	•
125-400/550	55	-	•	•	•
125-400/750	75	-	•	•	•
150-200/110A	11	-	•	•	•
150-200/110	11	-	•	•	•
150-200/150A	15	-	•	•	•
150-200/150	15	-	•	•	•
150-250/150	15	-	•	•	•
150-250/185	18,5	-	•	•	•
150-250/220	22	-	•	•	•
150-250/300	30	-	•	•	•
150-315/300	30	-	•	•	•
150-315/370	37	-	•	•	•
150-315/450	45	-	•	•	•
150-400/450	45	-	-	•	•
150-400/550	55	-	•	•	•
150-400/750	75	-	•	•	•
150-400/900	90	-	•	•	•
150-400/1100	110	-	-	•	•
150-500/900	90	-	-	•	•
150-500/1100	110	-	-	•	•
150-500/1320	132	-	-	•	•
150-500/1600	160	-	-	•	•
150-500/2000	200	-	-	•	•

\* = verfügbar

Nsc2\_models-4p50-en\_a\_sc

BAUGRÖSSE NSC..4	kW	VERSION			
		NSCE	NSCS	NSCF	NSCC
200-250/185	18,5	-	•	•	•
200-250/220	22	-	•	•	•
200-250/300A	30	-	•	•	•
200-250/300	30	-	•	•	•
200-315/300	30	-	-	•	•
200-315/370	37	-	•	•	•
200-315/450	45	-	•	•	•
200-315/550	55	-	•	•	•
200-315/750	75	-	•	•	•
200-400/750A	75	-	-	•	•
200-400/750	75	-	-	•	•
200-400/900	90	-	-	•	•
200-400/1100	110	-	-	•	•
200-400/1320	132	-	-	•	•
200-500/1320	132	-	-	•	•
200-500/1600	160	-	-	•	•
200-500/2000	200	-	-	•	•
200-500/2500	250	-	-	•	•
200-500/3150	315	-	-	•	•
250-315/370	37	-	•	•	•
250-315/450	45	-	•	•	•
250-315/550	55	-	•	•	•
250-315/750	75	-	•	•	•
250-400/750	75	-	-	•	•
250-400/900	90	-	-	•	•
250-400/1100	110	-	-	•	•
250-400/1320	132	-	-	•	•
250-400/1600	160	-	-	•	•
250-400/2000	200	-	-	•	•
250-500/1600	160	-	-	•	•
250-500/2000	200	-	-	•	•
250-500/2500	250	-	-	•	•
250-500/3150	315	-	-	•	•
250-500/3550	355	-	-	•	•
300-350/750A	75	-	-	•	•
300-350/750	75	-	-	•	•
300-350/900	90	-	-	•	•
300-350/1100	110	-	-	•	•
300-400/1100	110	-	-	•	•
300-400/1320	132	-	-	•	•
300-400/1600	160	-	-	•	•
300-400/2000	200	-	-	•	•
300-400/2500	250	-	-	•	•
300-450/1600	160	-	-	•	•
300-450/2000	200	-	-	•	•
300-450/2500	250	-	-	•	•
300-450/3150	315	-	-	•	•

## BAUREIHE NSCE PUMPENSCHNITTZEICHUNG UND WICHTIGSTE BAUTEILE

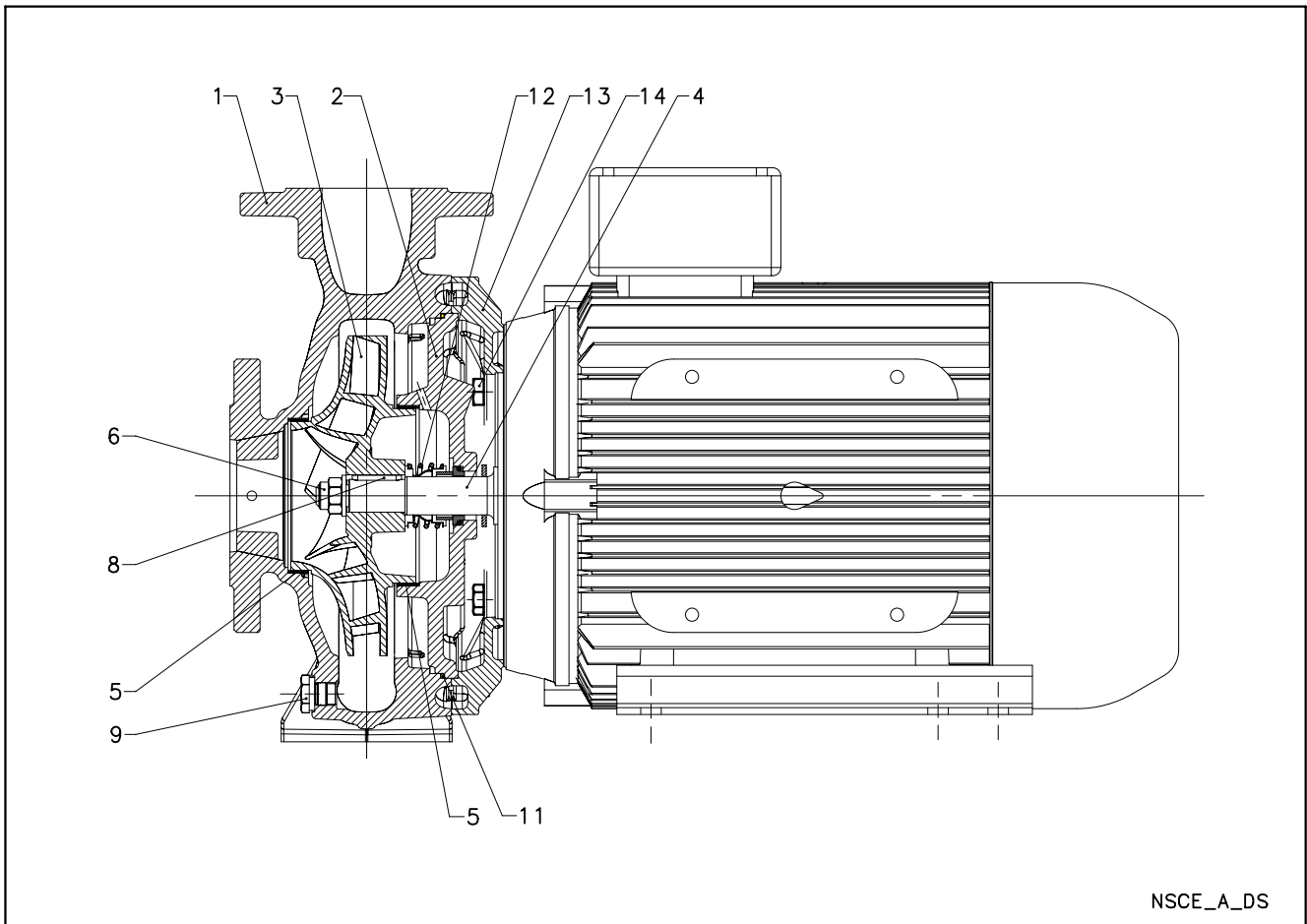

## WERKSTOFFE

TEILE-Nr.	BAUTEIL	WERKSTOFF	BEZEICHNUNG DER NORM	
			EUROPA	USA
1	Gehäuse	Grauguss	EN 1561 - GJL-250 (JL1040)	ASTM Class 35
2	rückseitiger Gehäusedeckel	Grauguss	EN 1561 - GJL-250 (JL1040)	ASTM Class 35
3	Laufgrad (32, 40, 50)	Edelstahl	EN 10088-1-X2CrNiMo17-12-2 (1.4404)	AISI 316L
	Laufgrad (65, 80)	Grauguss	EN 1561 - GJL-200 (JL1030)	ASTM Class 30
	Laufgrad (65, 80)	Bronze	EN 1982 - CuSn10-C (CC480K)	UNS C90700
4	Steckwelle	Edelstahl	EN 10088-1-X2CrNiMo17-12-2 (1.4404)	AISI 316L
5	Schleissring	Edelstahl	EN 10088-X5CrNi18-10 (1.4301)	AISI 304
6	Laufradmutter und Laufradscheibe	Edelstahl	EN 10088-1-X5CrNiMo17-12-2 (1.4401)	AISI 316
8	Laufgradpassfeder	Edelstahl	EN 10088-1-X2CrNiMo17-12-2 (1.4404)	AISI 316L
9	Stopfen	Messing, vernickelt	EN 12164-CuZn39Pb3 (CW614N)	-
11	O-ring	EPDM (Standard)		
12	Gleitringdichtung	Kohle/Siliziumkarbid/EPDM (Standard)		
13	Motorlaterne *	Aluminium	EN 1706-AC-AISI11Cu2 (Fe) (AC46100)	-
	Motorlaterne	Grauguss	EN 1561 - GJL-250 (JL1040)	ASTM Class 35
14	Spiralgehäuseschrauben und -bolzen	Stahl, verzinkt		

\*2/4-polig: 32/40/50-125, 32/140-160

## BAUREIHE 2FHE PUMPENSCHNITTZEICHUNG UND WICHTIGSTE BAUTEILE

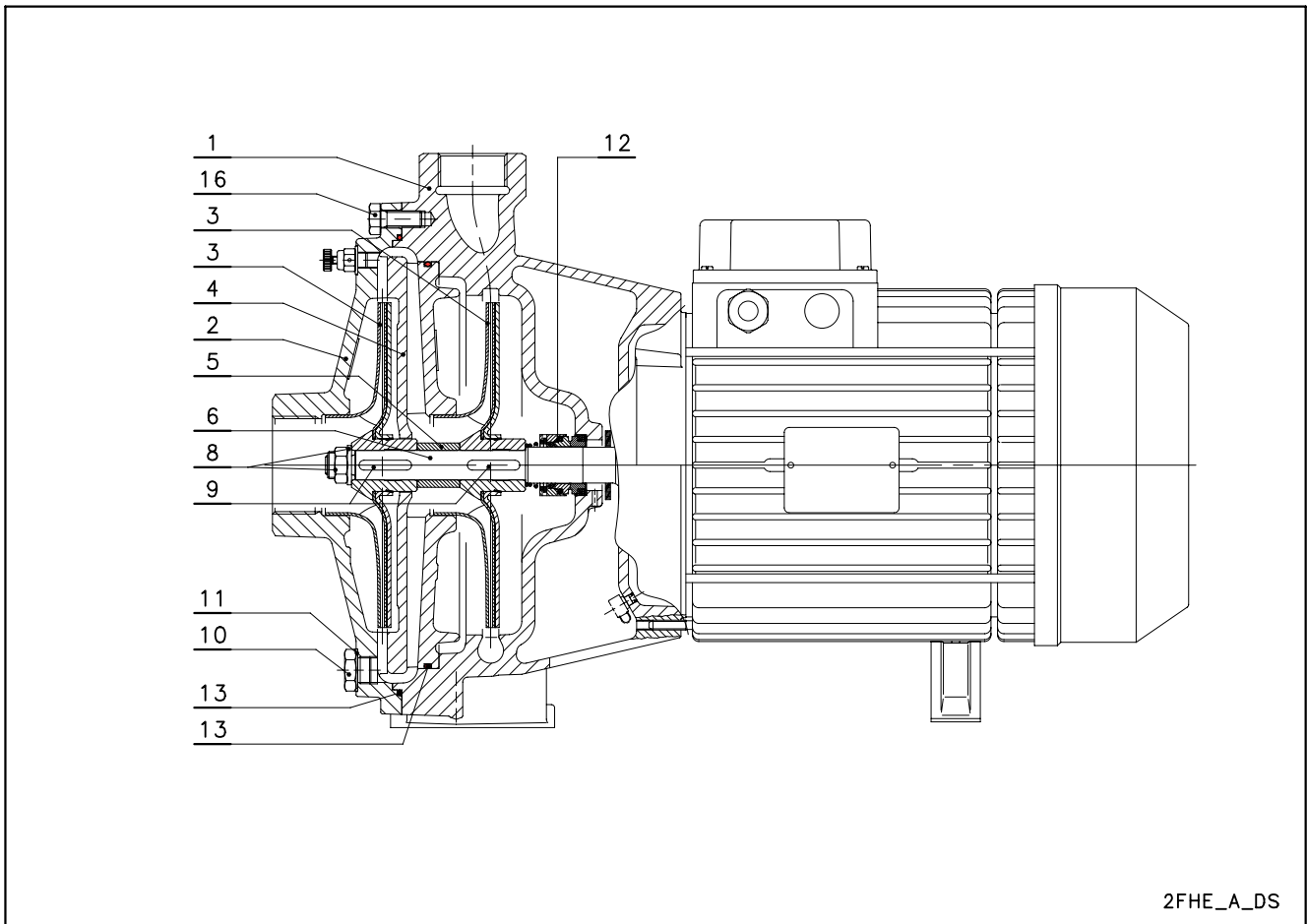

TEILE-Nr.	BAUTEIL	WERKSTOFF	BEZEICHNUNG DER NORM	
			EUROPA	USA
1	Pumpengehäuse	Grauguss	EN 1561-GJL-200 (JL1030)	ASTM Class 25
2	Sauggehäuse	Grauguss	EN 1561-GJL-200 (JL1030)	ASTM Class 25
3	Laufblad	Edelstahl	EN 10088-1-X2CrNiMo17-12-2 (1.4404)	AISI 316L
4	Diffusor	Grauguss	EN 1561-GJL-200 (JL1030)	ASTM Class 25
5	Distanzbuchse Laufblad	Edelstahl	EN 10088-1-X2CrNiMo17-12-2 (1.4404)	AISI 316L
6	Wellenende	Edelstahl	EN 10088-1-X2CrNiMo17-12-2 (1.4404)	AISI 316L
8	Laufbladmutter und Laufbladscheibe	Edelstahl	EN 10088-1-X2CrNiMo17-12-2 (1.4404)	AISI 316L
9	Passfeder	vernickeltes Messing	EN 10088-1-X2CrNiMo17-12-2 (1.4404)	AISI 316L
10	Befüllungs-/Entleerungsschraube	vernickeltes Messing	EN 12164-CuZn39Pb3 (CW614N)	-
11	Dichtung der Befüllungs-/Entleerungsschraube	Aluminium	EN 573-AW-Al99,5 (AW1050A)	-
12	Gleitringdichtung	Keramik/Kohle (Standard)		
13	Elastomere	NBR(Standard)		
14	Gehäuseschrauben	Stahl, verzinkt		

fh\_2fhe-en\_a\_tm

## BAUREIHE NSCS PUMPENSCHNITTZEICHUNG UND WICHTIGSTE BAUTEILE

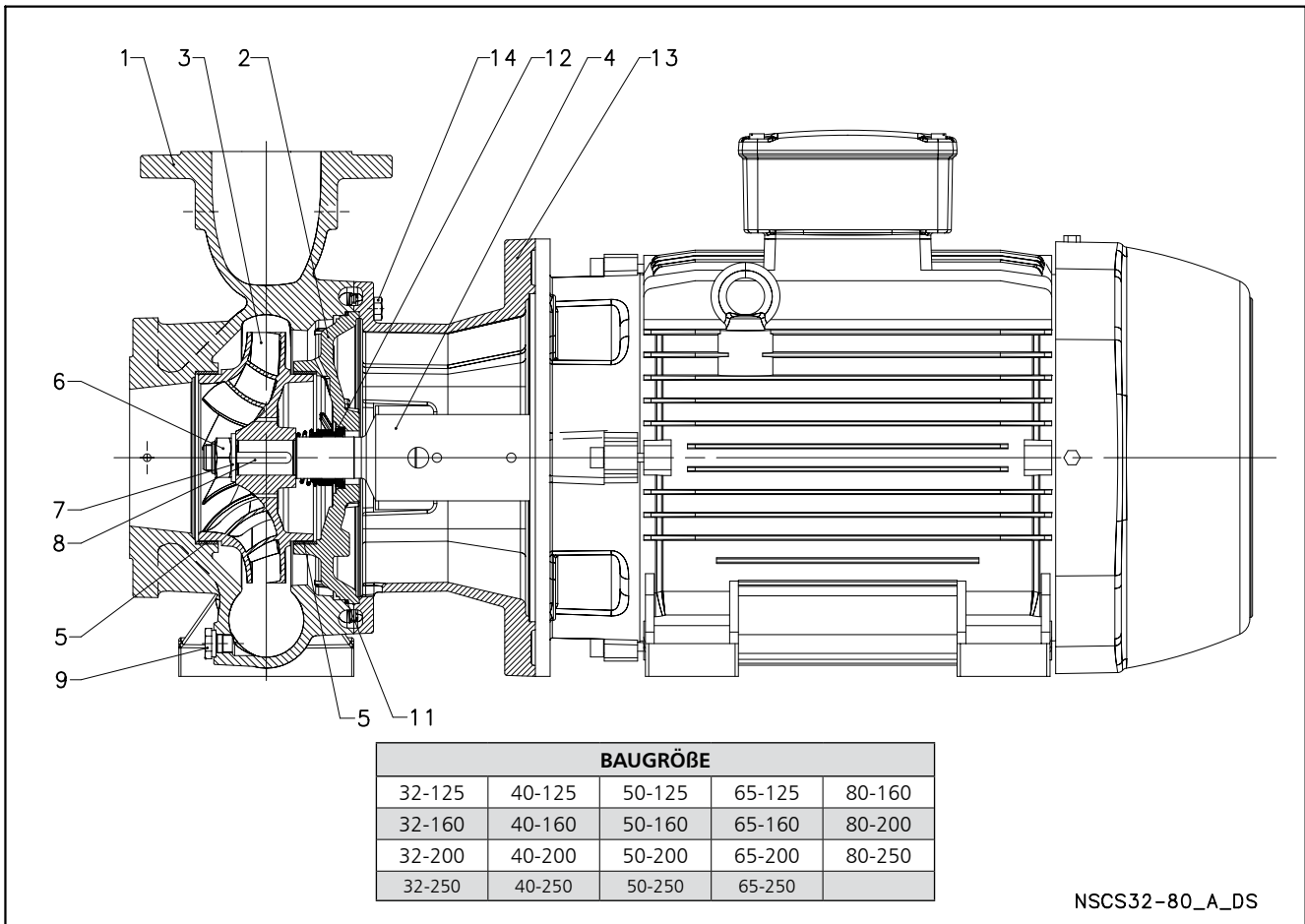

NSCS32-80\_A\_DS

TEILE-Nr.	BAUTEIL	WERKSTOFF	BEZEICHNUNG DER NORM	
			EUROPA	USA
1	Gehäuse	Grauguss	EN 1561 - GJL-250 (JL1040)	ASTM Class 35
2	rückseitiger Gehäusedeckel	Grauguss	EN 1561 - GJL-250 (JL1040)	ASTM Class 35
3	Laufgrad (32, 40, 50)	Edelstahl	EN 10088-1-X2CrNiMo17-12-2 (1.4404)	AISI 316L
	Laufgrad (65, 80)	Grauguss	EN 1561 - GJL-200 (JL1030)	ASTM Class 30
	Laufgrad (65, 80)	Bronze	EN 1982 - CuSn10-C (CC480K)	UNS C90700
4	Steckwelle	Edelstahl	EN 10088-1-X2CrNiMo17-12-2 (1.4404)	AISI 316L
	Steckwelle (65-250, 80-200, 80-250)	Edelstahl	EN 10088-1-X17CrNi16-2 (1.4057)	AISI 431
5	Schleissring	Edelstahl	EN 10088-X5CrNi18-10 (1.4301)	AISI 304
6	Laufradmutter und Laufradscheibe	Edelstahl	EN 10088-1-X5CrNiMo17-12-2 (1.4401)	AISI 316
8	Laufradpassfeder	Edelstahl	EN 10088-1-X2CrNiMo17-12-2 (1.4404)	AISI 316L
9	Stopfen	Messing, vernickelt	EN 12164-CuZn39Pb3 (CW614N)	-
11	O-ring	EPDM (Standard)		
12	Gleitringdichtung	Kohle/Siliziumkarbid/EPDM (Standard)		
13	Motorlaterne *	Aluminium	EN 1706-AC-AISI11Cu2 (Fe) (AC46100)	-
	Motorlaterne	Grauguss	EN 1561 - GJL-250 (JL1040)	ASTM Class 35
	Motorlaterne	Grauguss	EN 1561 - GJL-250 (JL1040)	ASTM Class 35
14	Spiralgehäuseschrauben und -bolzen	Stahl, verzinkt		

\*2/4-polig: 32/40/50-125, 32/140-160

## BAUREIHE NSCS PUMPENSCHNITTZEICHUNG UND WICHTIGSTE BAUTEILE

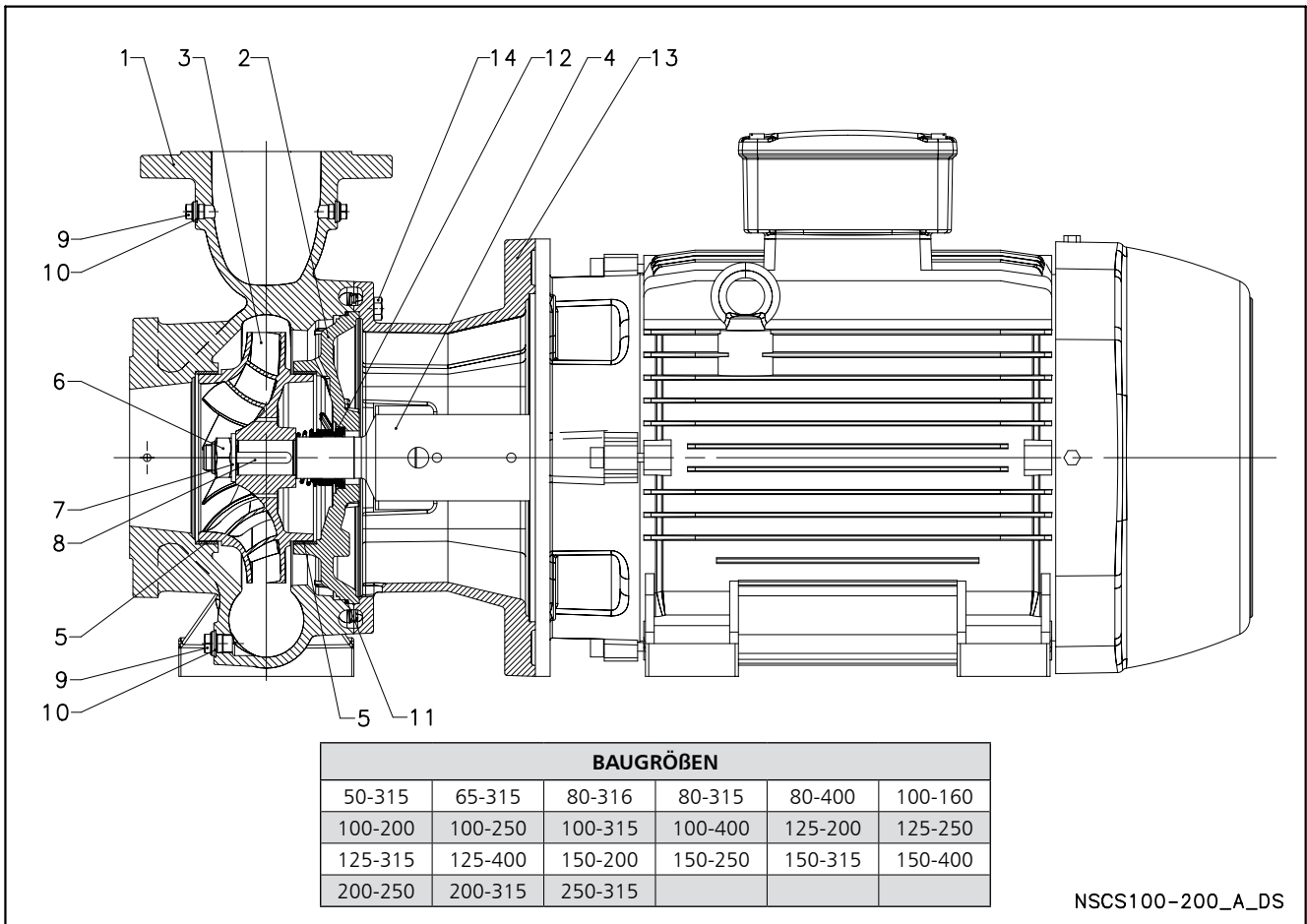

TEILE-Nr.	BAUTEIL	WERKSTOFF	BEZEICHNUNG DER NORM	
			EUROPA	USA
1	Gehäuse	Grauguss	EN 1561 - GJL-250 (JL1040)	ASTM Class 35
	Gehäuse (200-250, 200-315, 250/315)	Sphäroguss	EN 1563 - EN-GJS400-15 (EN-JS1030)	ASTM A536 40-60-18
2	Rückseitiger Gehäusedeckel	Grauguss	EN 1561 - GJL-250 (JL1040)	ASTM Class 35
	Rückseitiger Gehäusedeckel (200-250, 200-315, 250/315)	Sphäroguss	EN 1563 - EN-GJS400-15 (EN-JS1030)	ASTM A536 40-60-18
3	Laufgrad	Grauguss	EN 1561 - GJL-200 (JL1030)	ASTM Class 30
	Laufgrad	Bronze	EN 1982 - CuSn10-C (CC480K)	UNS C90700
4	Steckwelle	Edelstahl	EN 10088 - X17CrNi16-2 (1.4057)	AISI 431
5	Schleissring	Edelstahl	EN 10088 - X5CrNi18-10 (1.4301)	AISI 304
6	Laufradmutter	Edelstahl	A4 (~ 1.4401)	
7	Laufadscheibe	Edelstahl	A4 (~ 1.4401)	
8	Laufgradpassfeder	Edelstahl	EN 10088 - X6CrNiMo17-12-2 (1.4571)	AISI 316Ti
9	Stopfen	Messing, vernickelt	EN 10088 - X6CrNiMo17-12-2 (1.4571)	AISI 316Ti
10	Elastomere	asbestfreie, synthetische Faser AFM 34		
11	O-Ring	EPDM (Standard)		
12	Gleitringdichtung	Kohle/Siliziumkarbid/EPDM (Standard)		
14	Motorlaterne	Grauguss	EN 1561 - GJL-250 (JL1040)	ASTM Class 35
14	Spiralgehäuseschrauben und -bolzen	Stahl, verzinkt		

Nscs100-200-en\_a\_tm

## BAUREIHE NSC, NSCF, NSCC PUMPENSCHNITTZEICHUNG UND WICHTIGSTE BAUTEILE

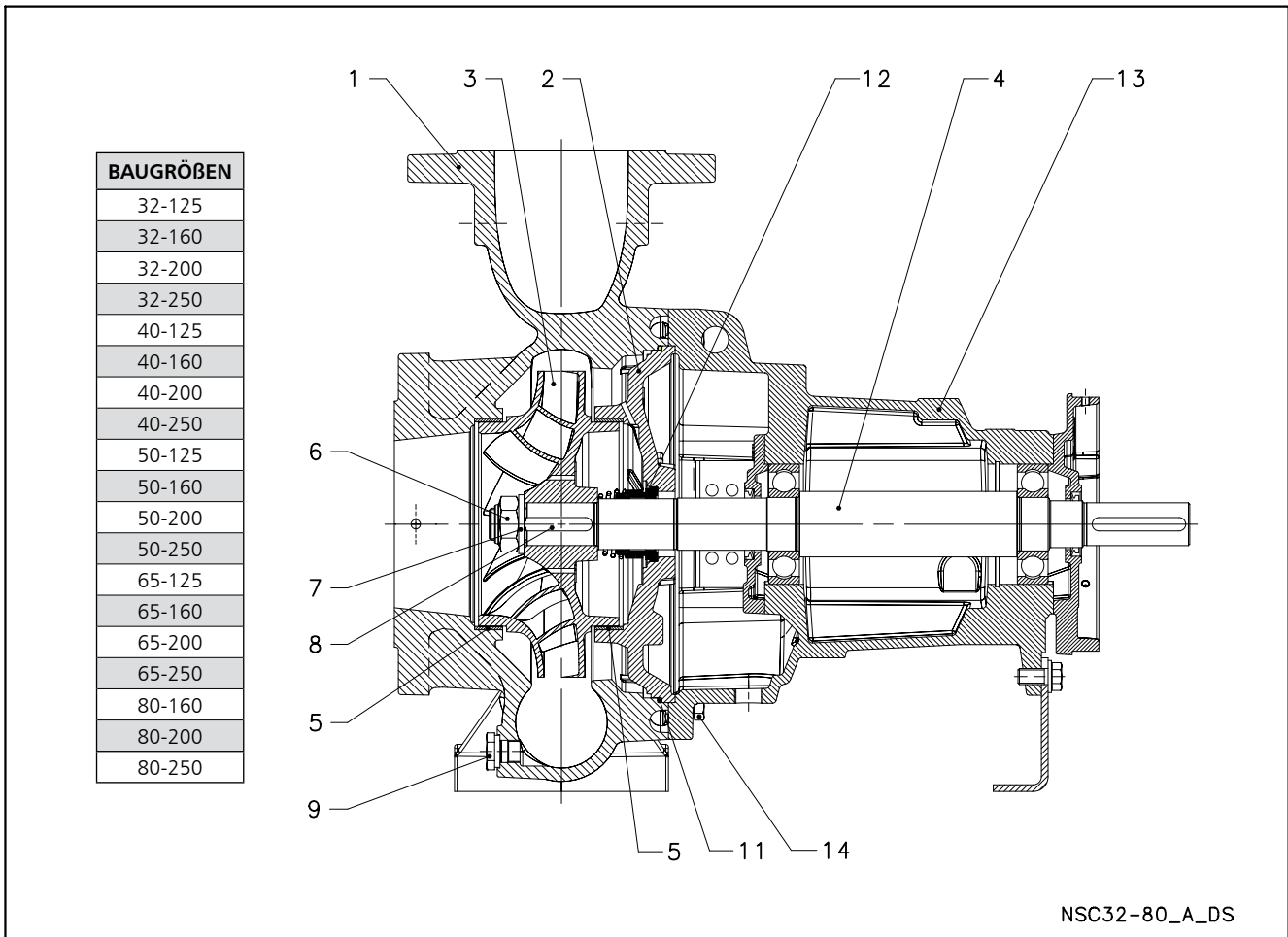

TEILE-Nr.	BAUTEIL	WERKSTOFF	BEZEICHNUNG DER NORM	
			EUROPA	USA
1	Gehäuse	Grauguss	EN 1561 - GJL-250 (JL1040)	ASTM Class 35
2	rückseitiger Gehäusedeckel	Grauguss	EN 1561 - GJL-250 (JL1040)	ASTM Class 35
3	Laufgrad (32, 40, 50)	Edelstahl	EN 10088-1-X2CrNiMo17-12-2 (1.4404)	AISI 316L
	Laufgrad (65, 80)	Grauguss	EN 1561 - GJL-200 (JL1030)	ASTM Class 30
	Laufgrad (65, 80)	Bronze	EN 1982 - CuSn10-C (CC480K)	UNS C90700
4	Steckwelle	Edelstahl	EN 10088-1-X2CrNiMo17-12-2 (1.4404)	AISI 316L
	Steckwelle (65-250, 80-200, 80-250)	Edelstahl	EN 10088-1-X17CrNi16-2 (1.4057)	AISI 431
5	Schleissring	Edelstahl	EN 10088-X5CrNi18-10 (1.4301)	AISI 304
6	Laufradmutter und Laufgradscheibe	Edelstahl	EN 10088-1-X5CrNiMo17-12-2 (1.4401)	AISI 316
8	Laufgradpassfeder	Edelstahl	EN 10088-1-X2CrNiMo17-12-2 (1.4404)	AISI 316L
9	Stopfen	Messing, vernickelt	EN 12164-CuZn39Pb3 (CW614N)	-
11	O-ring	EPDM (Standard)		
12	Gleitringdichtung	Kohle/Siliziumkarbid/EPDM (Standard)		
13	Motorlaterne *	Aluminium	EN 1706-AC-AISI11Cu2 (Fe) (AC46100)	-
	Motorlaterne	Grauguss	EN 1561 - GJL-250 (JL1040)	ASTM Class 35
	Motoradapter	Grauguss	EN 1561 - GJL-250 (JL1040)	ASTM Class 35
14	Spiralgehäuseschrauben und -bolzen	Stahl, verzinkt		

\*2/4-polig: 32/40/50-125, 32/140-160

## BAUREIHE NSC, NSCF, NSCC

### PUMPENSCHNITTZEICHUNG UND WICHTIGSTE BAUTEILE

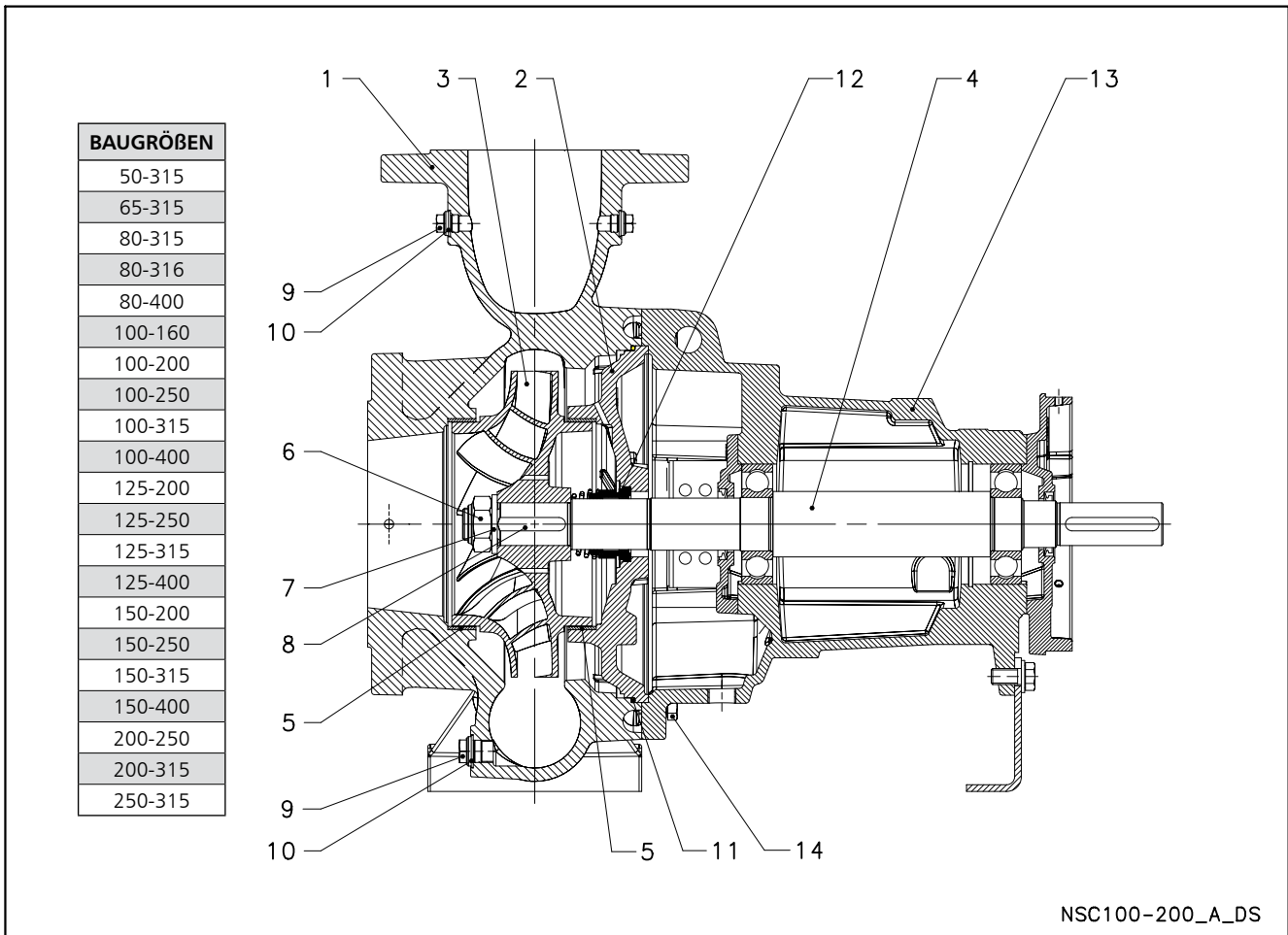

TEILE-Nr.	BAUTEIL	WERKSTOFF	BEZEICHNUNG DER NORM	
			EUROPA	USA
1	Gehäuse	Grauguss	EN 1561 - GJL-250 (JL1040)	ASTM Class 35
	Gehäuse (200-250, 200-315, 250/315)	Sphäroguss	EN 1563 - EN-GJS400-15 (EN-JS1030)	ASTM A536 40-60-18
2	Rückseitiger Gehäusedeckel	Grauguss	EN 1561 - GJL-250 (JL1040)	ASTM Class 35
	Rückseitiger Gehäusedeckel (200-250, 200-315, 250/315)	Sphäroguss	EN 1563 - EN-GJS400-15 (EN-JS1030)	ASTM A536 40-60-18
3	Laufgrad	Grauguss	EN 1561 - GJL-200 (JL1030)	ASTM Class 30
	Laufgrad	Bronze	EN 1982 - CuSn10-C (CC480K)	UNS C90700
4	Steckwelle	Edelstahl	EN 10088 - X17CrNi16-2 (1.4057)	AISI 431
5	Schleissring	Edelstahl	EN 10088 - X5CrNi18-10 (1.4301)	AISI 304
6	Laufadmutter	Edelstahl	A4 (~ 1.4401)	
7	Laufadscheibe	Edelstahl	A4 (~ 1.4401)	
8	Laufgradpassfeder	Edelstahl	EN 10088 - X6CrNiMo17-12-2 (1.4571)	AISI 316Ti
9	Stopfen	Messing, vernickelt	EN 10088 - X6CrNiMo17-12-2 (1.4571)	AISI 316Ti
10	Elastomere	asbestfreie, synthetische Faser AFM 34		
11	O-Ring	EPDM (Standard)		
12	Gleitringdichtung	Kohle/Siliziumkarbid/EPDM (Standard)		
14	Lagerträger	Grauguss	EN 1561 - GJL-250 (JL1040)	ASTM Class 35
14	Spiralgehäuseschrauben und -bolzen	Stahl, verzinkt		

Nsc100-200-en\_a\_tm

## BAUREIHEN NSC, NSCF, NSCC

### PUMPENSCHNITTZEICHUNG UND WICHTIGSTE BAUTEILE

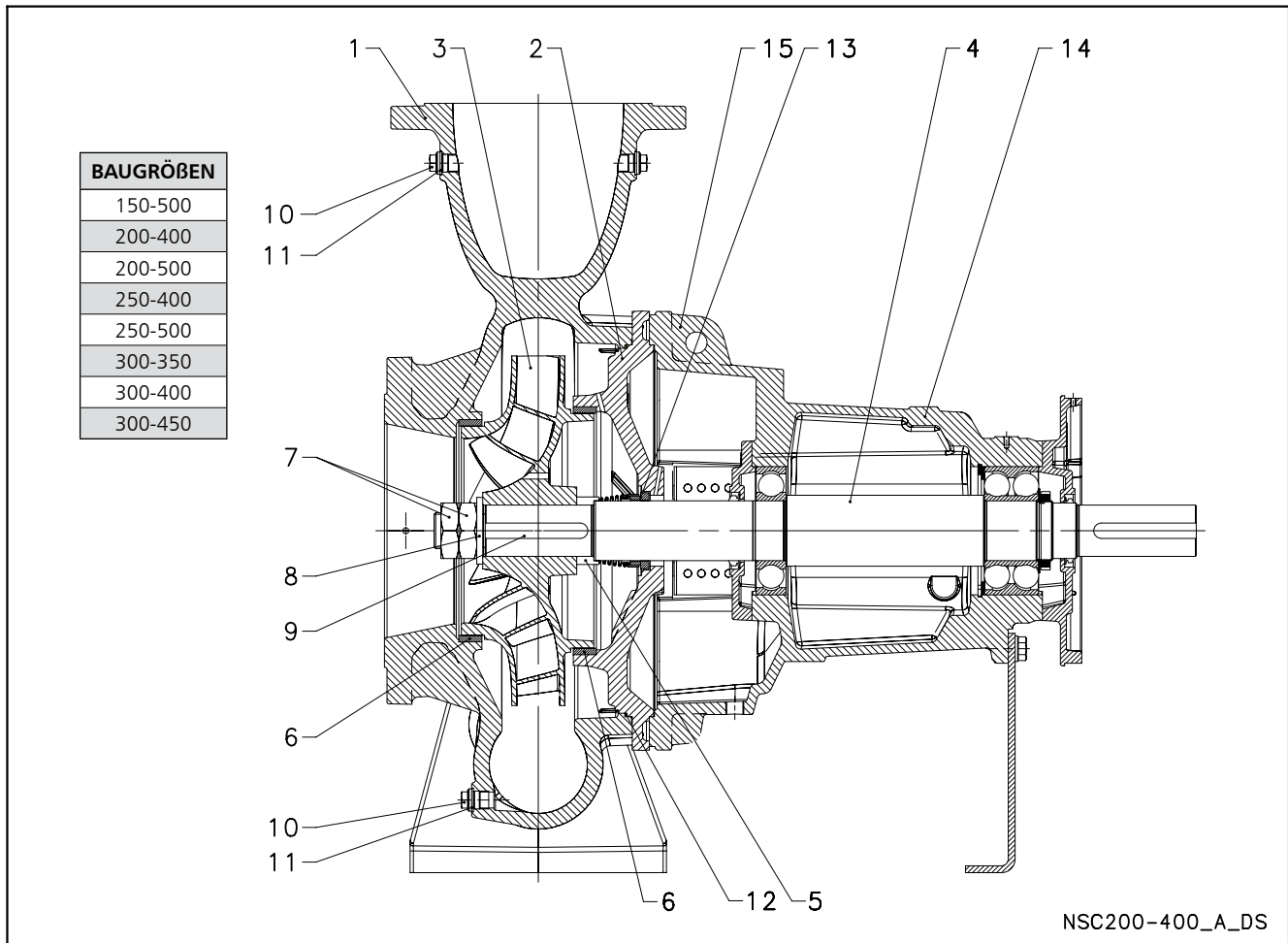

TEILE-Nr.	BAUTEIL	WERKSTOFF	BEZEICHNUNG DER NORM	
			EUROPA	USA
1	Gehäuse	Sphäroguss	EN 1563 - EN-GJS400-15 (EN-JS1030)	ASTM A536 40-60-18
2	Gehäusedeckel	Sphäroguss	EN 1563 - EN-GJS400-15 (EN-JS1030)	ASTM A536 40-60-18
3	Laufrad	Grauguss	EN 1561 - GJL-200 (JL1030)	ASTM Class 30
	Laufrad	Bronze	EN 1982 - CuSn10-C (CC480K)	UNS C90700
4	Welle	Edelstahl	EN 10088 - X17CrNi16-2 (1.4057)	AISI 431
5	Abstandsring	Edelstahl	EN 10088 - X17CrNi16-2 (1.4057)	AISI 431
6	Schleissring	Edelstahl	EN 10088 - X5CrNi18-10 (1.4301)	AISI 304
7	Laufradmutter	Edelstahl	A4 (~ 1.4401)	
8	Laufradscheibe	Edelstahl	A4 (~ 1.4401)	
9	Laufradpassfeder	Edelstahl	EN 10088 - X6CrNiMo17-12-2 (1.4571)	AISI 316Ti
10	Stopfen	Edelstahl	EN 10088 - X6CrNiMo17-12-2 (1.4571)	AISI 316Ti
11	Elastomere	asbestfreie, synthetische Faser AFM 34		
12	O-ring	EPDM (Standardausführung)		
13	Gleitringdichtung	Kohle/Siliziumkarbid/EPDM (Standardausführung)		
14	Lagerträger	Grauguss	EN 1561 - GJL-250 (JL1040)	ASTM Class 35
15	Spiralgehäuseschrauben	unlegierter Stahl		

Nsc200-400-en\_a\_tm

## BAUREIHE e-NSC GLEITRINGDICHTUNGEN

Gleitringdichtung mit Einbaumaßen gem. EN 12756 und ISO 3069.

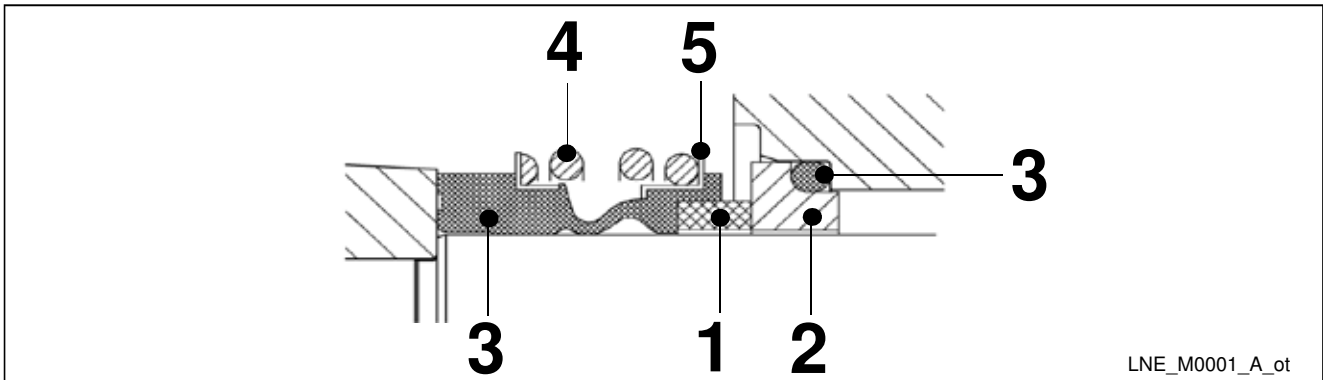

LNE\_M0001\_A\_ot

### WERKSTOFFE

	Nr. 1-2	Nr. 3	Nr. 4-5
B :	Kunstharz imprägnierte Kohle	E : EPDM	G: 1.4401
A :	Antimon imprägnierte Kohle	V : FKM*	
Q <sub>1</sub> :	Siliziumkarbid		
U <sub>3</sub> :	Wolframkarbid		

### GLEITRINGDICHTUNGEN

DICHTUNGSTYP	NUMMER					DRUCK (bar)	TEMPERATUR (°C)
	1 ROTIERENDES TEIL	2 STATIONÄRES TEIL	3 ELASTOMERE	4 FEDERN	5 SONSTIGE BAUTEILE		
<b>STANDARD-GLEITRINGDICHTUNG</b>							
B Q <sub>1</sub> E G G - WA	B	Q <sub>1</sub>	E	G	G	16/10	-25 ... +90/+120
<b>SONDER-GLEITRINGDICHTUNG</b>							
B Q <sub>1</sub> V G G	B	Q <sub>1</sub>	V	G	G	16	-20 ... +120 *)
Q <sub>1</sub> Q <sub>1</sub> E G G	Q <sub>1</sub>	Q <sub>1</sub>	E	G	G	16	-25 ... +120
Q <sub>1</sub> Q <sub>1</sub> V G G	Q <sub>1</sub>	Q <sub>1</sub>	V	G	G	16	-20 ... +120 *)
U <sub>3</sub> A E G G	U <sub>3</sub>	A	E	G	G	16	-25 ... +140
U <sub>3</sub> A V G G	U <sub>3</sub>	A	V	G	G	16	-20 ... +140 *)

\*) für warmes Wasser: +90° C

Ine-Int\_tipi-ten-mec-en\_b\_tc

### DRUCK/TEMPERATURGRENZEN

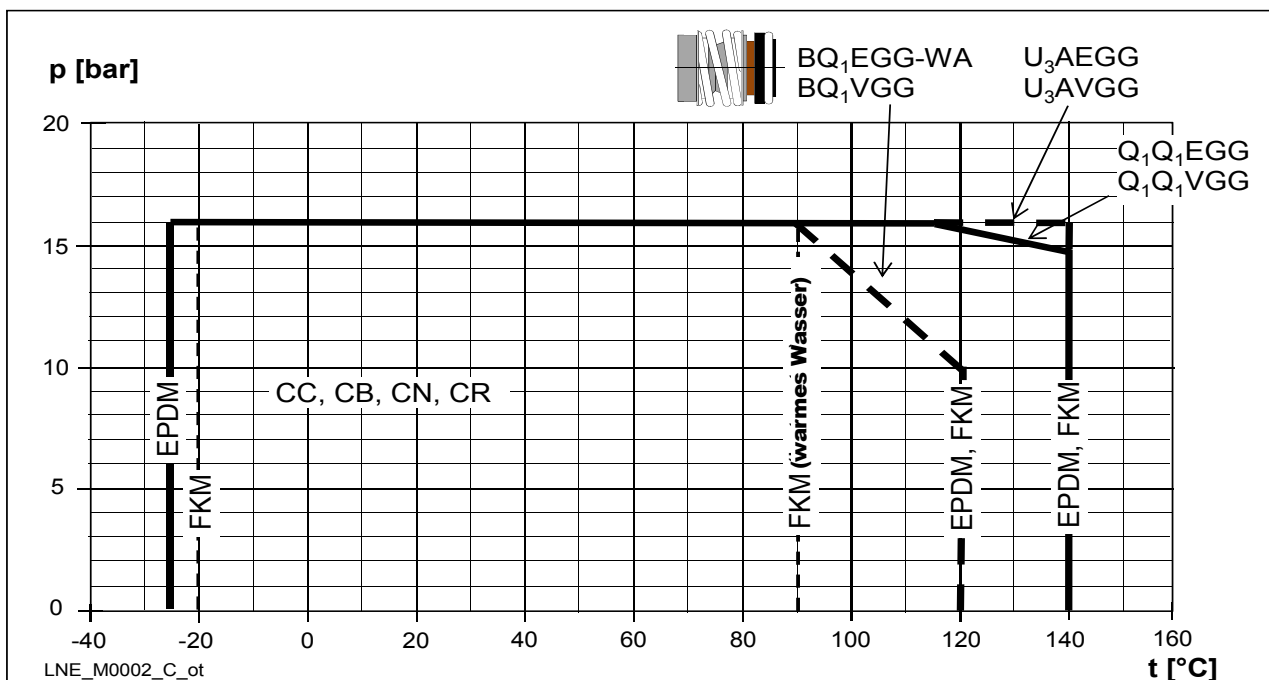

LNE\_M0002\_C\_ot

**BAUREIHE e-NSC  
MOTOREN**

Während der letzten zehn Jahre drängte die Europäische Kommission mit ihrem „Energie-Effizienz-Plan“ das Europäische Parlament und den Europäischen Rat dazu, spezifische Maßnahmen zu ergreifen mit dem Ziel, den Energieverbrauch und weitere negative Umwelteinflüsse zu reduzieren.

Durch die Richtlinie 2005/32/EC für energieverbrauchende Produkte (EuP) und die Richtlinie 2009/125/EC für energieverwandte Produkte (ErP), wurde ein Rahmen für die Anforderungen an Ökologische Konstruktionen (Öko-Designs) geschaffen.

Die zwei Kommissionsvorschriften (EC) Nr. 640/2009 und (EU) Nr. 4/2014 implementierten Vorgaben zu Öko-Design Anforderungen für Drehstrommotoren, die innerhalb der Europäischen Gemeinschaft, entweder als alleinstehende Einheiten oder in andere Produkte integriert, am Markt verkauft und in Betrieb genommen werden.

Die verschiedenen Motortypen, die davon betroffen sind, beinhalten 50 Hz Drehstrom-Oberflächenmotoren mit Ausgangsleistungen von 0,75 bis einschließlich 375 kW.

Die Bestimmungen haben auch folgende Fristen festgelegt:

ab	kW	Mindestwirkungsgradhöhe (IE)
16. Juni 2011	0,75 ÷ 375	IE2
27. Juli 2014	0,75 ÷ 375	neues Ausschlußkriterium
1. Januar 2015	< 7,5	IE2
	7,5 ÷ 375	IE3
		IE2 ausgerüstet mit variabler Drehzahlregelung
1. Januar 2017	0,75 ÷ 375	IE3
		IE2 ausgerüstet mit variabler Drehzahlregelung

- Kurzschluss-Käfigläufer mit externer Kühlung (TEFC)
- Nennleistung von 1,1 bis 200 kW für 2-polige und 0,25 bis 355 kW für 4-polige Baureihe
- Schutzart **IP 55**
- Isolationsklasse **155 (F)**
- Standard Drehstrom-Oberflächenmotoren  $\geq 0,75$  kW werden als **IE3** geliefert.
- IE Wirkungsgradhöhe gemäß EN 60034-30/2009 und IEC 60034-30-1/2014 ( $\geq 0,75$  kW).
- Elektrische Leistungen gemäß EN 60034-1.
- Kabeleinführung mit metrischem Gewinde gemäß EN 50262.
- **Wechselstromausführung:**  
220-240 V 50 Hz  
Integrierter Überlastschutz bis 1,5 kW. Bei höheren Leistungen ist der Schutz vom Betreiber vorzusehen.
- **Drehstromausführung:**  
220-240/380-415 V 50 Hz für Leistungen bis 3 kW.  
380-415/660-690 V 50 Hz für Leistungen über 3 kW.  
Überlastschutz ist vom Betreiber vorzusehen.
- PTC ist enthalten (einer pro Phase, 155°C)
- Maximale Umgebungstemperatur: 40°C.

**BAUREIHE NSCE  
WECHSELSTROMMOTOREN BEI 50 Hz, 2-POLIG**

P <sub>N</sub> kW	MOTORTYP	IEC- BAUGRÖÖE	BAUFORM	STROM- AUFNAHME IN (A)	KONDENSATOR		BETRIEBSDATEN BEI 230 V 50 Hz						
					220-240 V	$\mu$ F	V	min <sup>-1</sup>	Is / In	$\eta$ %	cos $\phi$	Tn Nm	Ts/Tn
1,1	SM90RB14S2/1115	90R	B14	6,88-6,65	30	450	2800	3,89	74,7	0,96	3,75	0,46	1,72
1,5	SM90RB14S2/1155	90R	B14	9,21-8,58	40	450	2810	4,00	76,1	0,98	5,15	0,39	1,74
2,2	PLM90B14S2/1225	90	B14	12,5-11,6	70	450	2825	4,47	82,4	0,97	7,43	0,53	1,87

\* R = reduzierte Motorgröße, verglichen mit Wellenende und Flansch

Nsce-motm-2p50-en\_a\_te

## BAUREIHE NSCE DREHSTROMMOTOREN BEI 50 Hz, 2-POLIG

P <sub>N</sub> kW	Effizienz $\eta_N$															IE	Produktions- jahr	
	%																	
	Δ 220 V Y 380 V			Δ 230 V Y 400 V			Δ 240 V Y 415 V			Δ 380 V Y 660 V			Δ 400 V Y 690 V					Δ 415 V
	4/4	3/4	2/4	4/4	3/4	2/4	4/4	3/4	2/4	4/4	3/4	2/4	4/4	3/4	2/4	4/4	3/4	2/4
1,1	84,0	84,7	83,4	84,4	84,5	82,5	84,3	84,0	81,4	84,0	84,0	81,4	84,0	84,0	81,4	84,0	84,0	81,4
1,5	85,6	86,5	85,8	85,9	86,4	84,9	86,0	86,0	84,0	85,6	86,0	84,0	85,6	86,0	84,0	85,6	86,0	84,0
2,2	86,5	87,4	86,8	86,4	86,9	85,7	86,6	86,7	85,0	86,4	86,7	85,0	86,4	86,7	85,0	86,4	86,7	85,0
3	87,2	88,5	88,3	87,5	88,2	87,5	87,5	87,8	86,4	87,2	87,8	86,4	87,2	87,8	86,4	87,2	87,8	86,4
4	89,1	90,1	89,2	89,1	90,1	89,2	89,1	90,1	89,2	89,1	90,3	90,4	89,6	90,4	89,9	89,6	90,1	89,2
5,5	89,5	89,6	88,0	89,5	89,6	88,0	89,5	89,6	88,0	89,5	90,3	89,9	89,7	90,0	89,0	89,6	89,6	88,0
7,5	90,6	90,5	89,0	90,6	90,5	89,0	90,6	90,5	89,0	90,6	91,0	90,2	90,8	90,8	89,6	90,7	90,5	89,0
9,2	90,8	91,0	89,7	90,8	91,0	89,7	90,8	91,0	89,7	90,8	91,4	90,8	91,1	91,3	90,3	91,1	91,0	89,7
11	91,3	92,0	91,1	91,3	92,0	91,1	91,3	92,0	91,1	91,3	92,2	92,2	91,6	92,2	91,7	91,7	92,0	91,1
15	92,5	92,4	91,2	92,5	92,4	91,2	92,5	92,4	91,2	92,7	93,3	92,9	93,1	93,3	92,7	92,5	92,4	91,2
18,5	92,6	93,1	92,4	92,6	93,1	92,4	92,6	93,1	92,4	92,6	93,2	93,0	92,9	93,3	92,8	92,9	93,1	92,4
22	93,0	92,7	91,3	93,0	92,7	91,3	93,0	92,7	91,3	93,0	93,2	92,4	93,1	93,0	91,9	93,0	92,7	91,3

P <sub>N</sub> kW	Hersteller		IEC- BAUGRÖSSE	BAU- FORM	Anz. Pole	f <sub>N</sub> Hz	BETRIEBSDATEN BEI 400 V /50 Hz																															
	Xylem Service Italia Srl Reg. No. 07520560967 Montecchio Maggiore Vicenza - Italia						cosφ	I <sub>s</sub> / I <sub>N</sub>	T <sub>N</sub> Nm	T <sub>s</sub> /T <sub>N</sub>	T <sub>m</sub> /T <sub>N</sub>																											
	Typ																																					
1,1	SM90RB14S2/311 PE		90R	SONDER	2	50	0,79	8,31	3,63	3,95	3,95																											
1,5	SM90RB14S2/315 PE		90R				0,80	8,80	4,96	4,31	4,10																											
2,2	PLM90B14S2/322 E3		90				0,80	8,77	7,28	3,72	3,70																											
3	PLM90B14S2/330 E3		90				0,79	7,81	9,93	4,26	3,94																											
4	PLM112RB14S2/340 E3		112R				0,85	9,13	13,2	3,82	4,32																											
5,5	PLM1122FHE/355 E3		112				0,85	10,5	18,1	4,74	5,11																											
	PLM112B14S2/355 E3		112																																			
7,5	PLM1322FHE/375 E3		132									0,85	10,2	24,4	3,43	4,76																						
	PLM132B14S2/375 E3		132																																			
9,2	PLM132B14S3/375 E3		132														0,85	10,1	30,0	3,73	4,81																	
	PLM132B14S2/392 E3		132																																			
11	PLM132B14S3/392 E3		132																			0,86	9,89	35,9	3,46	4,59												
	PLM132B14S2/3110 E3		132																																			
15	PLM132B14S3/3110 E3		132																								0,88	9,51	48,6	2,73	4,32							
	PLM160B34S3/3150 E3		160																																			
18,5	PLM160B34S3/3185 E3		160	0,88	9,81	59,9																										2,81	4,53					
	PLM160B34S3/3220 E3		160																																			
22	PLM160B34S3/3220 E3		160																															0,85	10,9	71,1	3,26	5,12

P <sub>N</sub> kW	Spannung V											n <sub>N</sub> min <sup>-1</sup>	Anmerkung: Beachten Sie die lokalen Vorschriften bezüglich Abfallsorgung.	Betriebsbedingungen **		
	Δ			Y			Δ			Y				Höhe über Meeres- spiegel (m)	Umgebungs- temp. min/max. °C	ATEX
	220 V	230 V	240 V	380 V	400 V	415 V	380 V	400 V	415 V	660 V	690 V					
1,1	4,19	4,14	4,16	2,42	2,39	2,40	2,41	2,38	2,38	1,39	1,37	2870 ÷ 2900	≤ 1000	-15 / 40	No	
1,5	5,56	5,49	5,51	3,21	3,17	3,18	3,21	3,18	3,19	1,85	1,84	2870 ÷ 2895				
2,2	7,97	7,90	7,98	4,6	4,56	4,61	4,57	4,54	4,57	2,64	2,62	2880 ÷ 2900				
3	11,0	11,0	11,2	6,35	6,33	6,44	6,29	6,27	6,34	3,63	3,62	2865 ÷ 2895				
4	13,6	13,4	13,4	7,87	7,75	7,74	7,80	7,62	7,61	4,50	4,40	2885 ÷ 2910				
5,5	18,1	17,9	18,1	10,4	10,4	10,4	10,6	10,5	10,7	6,10	6,05	2880 ÷ 2910				
7,5	24,8	24,4	24,3	14,3	14,1	14,0	14,4	14,1	14,2	8,32	8,16	2920 ÷ 2935				
9,2	30,6	30,1	30,2	17,6	17,4	17,5	17,5	17,2	17,3	10,1	9,93	2920 ÷ 2935				
11	35,7	35,0	34,9	20,6	20,2	20,2	20,6	20,2	20,2	11,9	11,7	2910 ÷ 2930				
15	47,6	46,1	45,2	27,5	26,6	26,1	27,5	26,6	26,1	15,9	15,3	2940 ÷ 2950				
18,5	58,3	56,7	55,6	33,7	32,7	32,1	34,0	33,0	32,7	19,6	19,0	2940 ÷ 2950				
22	72,9	73,1	73,7	42,1	42,2	42,6	40,9	40,4	40,6	23,6	23,3	2950 ÷ 2960				

\* R = reduzierte Motorgröße, verglichen mit Wellenende und Flansch

Nsce-IE3-mott-2p50-en\_a\_te

\*\* Betriebsbedingungen beziehen sich nur auf den Motor. Daten zur Pumpe entnehmen Sie bitte der Bedienungsanleitung.

## BAUREIHE NSCS

### DREHSTROMMOTOREN BEI 50 Hz, 2-POLIG (bis 22 kW)

P <sub>N</sub> kW	Effizienz $\eta_N$ %																		IE	Produktions- jahr
	$\Delta$ 220 V Y 380 V			$\Delta$ 230 V Y 400 V			$\Delta$ 240 V Y 415 V			$\Delta$ 380 V Y 660 V			$\Delta$ 400 V Y 690 V			$\Delta$ 415 V				
	4/4	3/4	2/4	4/4	3/4	2/4	4/4	3/4	2/4	4/4	3/4	2/4	4/4	3/4	2/4	4/4	3/4	2/4		
1,1	84,0	84,7	83,4	84,4	84,5	82,5	84,3	84,0	81,4	84,0	84,0	81,4	84,0	84,0	81,4	84,0	84,0	81,4		
1,5	85,6	86,5	85,8	85,9	86,4	84,9	86,0	86,0	84,0	85,6	86,0	84,0	85,6	86,0	84,0	85,6	86,0	84,0		
2,2	86,5	87,4	86,8	86,4	86,9	85,7	86,6	86,7	85,0	86,4	86,7	85,0	86,4	86,7	85,0	86,4	86,7	85,0		
3	87,2	88,5	88,3	87,5	88,2	87,5	87,5	87,8	86,4	87,2	87,8	86,4	87,2	87,8	86,4	87,2	87,8	86,4		
4	89,1	90,1	89,2	89,1	90,1	89,2	89,1	90,1	89,2	89,1	90,3	90,4	89,6	90,4	89,9	89,6	90,1	89,2		
5,5	89,5	89,6	88,0	89,5	89,6	88,0	89,5	89,6	88,0	89,5	90,3	89,9	89,7	90,0	89,0	89,6	89,6	88,0		
7,5	90,6	90,5	89,0	90,6	90,5	89,0	90,6	90,5	89,0	90,6	91,0	90,2	90,8	90,8	89,6	90,7	90,5	89,0		
11	91,8	92,3	91,5	91,8	92,3	91,5	91,8	92,3	91,5	91,8	92,3	91,9	92,2	92,5	91,8	92,3	92,4	91,5		
15	92,5	92,4	91,2	92,5	92,4	91,2	92,5	92,4	91,2	92,7	93,3	92,9	93,1	93,3	92,7	92,5	92,4	91,2		
18,5	92,6	93,1	92,4	92,6	93,1	92,4	92,6	93,1	92,4	92,6	93,2	93,0	92,9	93,3	92,8	92,9	93,1	92,4		
22	93,0	92,7	91,3	93,0	92,7	91,3	93,0	92,7	91,3	93,0	93,2	92,4	93,1	93,0	91,9	93,0	92,7	91,3		

P <sub>N</sub> kW	Hersteller		IEC- BAUGRÖSSE	BAU- FORM	Anz. Pole	f <sub>N</sub> Hz	BETRIEBSDATEN BEI 400 V / 50 Hz				
	Xylem Service Italia Srl Reg. No. 07520560967 Montecchio Maggiore Vicenza - Italia						cos $\phi$	I <sub>s</sub> / I <sub>N</sub>	T <sub>N</sub> Nm	T <sub>s</sub> /T <sub>N</sub>	T <sub>m</sub> /T <sub>N</sub>
	Typ										
1,1	SM80B5/311 PE	80	B5	2	50	0,79	8,31	3,63	3,95	3,95	
1,5	SM90RB5/315 PE	90R				0,80	8,80	4,96	4,31	4,10	
2,2	PLM90B5/322 E3	90				0,80	8,77	7,28	3,72	3,70	
3	PLM100RB5/330 E3	100R				0,79	7,81	9,93	4,26	3,94	
4	PLM112RB5/340 E3	112R				0,85	9,13	13,2	3,82	4,32	
5,5	PLM132RB5/355 E3	132R				0,85	10,5	18,1	4,74	5,11	
7,5	PLM132B5/375 E3	132				0,85	10,2	24,4	3,43	4,76	
11	PLM160B35/3110 E3	160				0,88	8,59	35,6	2,36	4,14	
15	PLM160B35/3150 E3	160				0,88	9,51	48,6	2,73	4,32	
18,5	PLM160B35/3185 E3	160				0,88	9,81	59,9	2,81	4,53	
22	PLM180RB35/3220 E3	180R	0,85	10,9	71,1	3,26	5,12				

P <sub>N</sub> kW	Spannung U <sub>N</sub> V										n <sub>N</sub> min <sup>-1</sup>	Betriebsbedingungen **				
	$\Delta$			Y			$\Delta$			Y		Höhe über Meeres- spiegel (m)	Umgebungs- temp. min/max. °C	ATEX		
	220 V	230 V	240 V	380 V	400 V	415 V	380 V	400 V	415 V	660 V					690 V	
	I <sub>N</sub> (A)											Anmerkung: Beachten Sie die lokalen Vorschriften bezüglich Abfallsorgung.	≤ 1000	-15 / 40	No	
1,1	4,19	4,14	4,16	2,42	2,39	2,40	2,41	2,38	2,38	1,39	1,37					2870 ÷ 2900
1,5	5,56	5,49	5,51	3,21	3,17	3,18	3,21	3,18	3,19	1,85	1,84					2870 ÷ 2895
2,2	7,97	7,90	7,98	4,6	4,56	4,61	4,57	4,54	4,57	2,64	2,62					2880 ÷ 2900
3	11,0	11,0	11,2	6,35	6,33	6,44	6,29	6,27	6,34	3,63	3,62					2865 ÷ 2895
4	13,6	13,4	13,4	7,87	7,75	7,74	7,80	7,62	7,61	4,50	4,40					2885 ÷ 2910
5,5	18,1	17,9	18,1	10,4	10,4	10,4	10,6	10,5	10,7	6,10	6,05					2880 ÷ 2910
7,5	24,8	24,4	24,3	14,3	14,1	14,0	14,4	14,1	14,2	8,32	8,16					2920 ÷ 2935
11	35,0	33,9	33,0	20,2	19,6	19,1	20,4	19,6	19,2	11,8	13,3					2935 ÷ 2950
15	47,6	46,1	45,2	27,5	26,6	26,1	27,5	26,6	26,1	15,9	15,3					2940 ÷ 2950
18,5	58,3	56,7	55,6	33,7	32,7	32,1	34,0	33,0	32,7	19,6	19,0					2940 ÷ 2950
22	72,9	73,1	73,7	42,1	42,2	42,6	40,9	40,4	40,6	23,6	23,3					2950 ÷ 2960

\* R = reduzierte Motorgröße, verglichen mit Wellenende und Flansch

Nscs-IE3-mott-2p50-en\_a\_te

\*\* Betriebsbedingungen beziehen sich nur auf den Motor. Daten zur Pumpe entnehmen Sie bitte der Bedienungsanleitung.

**BAUREIHE NSCS**
**DREHSTROMMOTOREN BEI 50 Hz, 2-POLIG (von 30 bis 90 kW)**

P <sub>N</sub> kW	Effizienz $\eta_N$									IE	Produktions- jahr
	$\Delta$ 380 V			$\Delta$ 400 V			$\Delta$ 415 V				
	Y 660 V			Y 690 V							
	4/4	3/4	2/4	4/4	3/4	2/4	4/4	3/4	2/4		
30	94,0	94,0	93,1	94,1	94,0	92,8	94,2	93,9	92,6	3	ab 1/2014
37	94,4	94,0	93,5	94,6	94,0	93,3	94,7	93,9	93,1		
45	94,8	94,9	94,6	95,1	95,1	94,6	95,3	95,2	94,5		
55	95,1	95,0	94,9	95,4	95,3	94,9	95,5	95,3	94,8		
75	95,4	95,2	94,6	95,6	95,3	94,5	95,7	95,3	94,4		
90	95,6	95,5	94,9	95,8	95,6	94,8	95,9	95,6	94,7		

P <sub>N</sub> kW	Hersteller		IEC- BAUGRÖSSE	BAU- FORM	Anz. Pole	f <sub>N</sub> Hz	BETRIEBSDATEN BEI 400 V / 50 Hz				
	WEG Equipamentos Eletricos S.A. Reg. No. 07.175.725/0010-50 Jaragua do Sul - SC (Brazil)						cos $\phi$	I <sub>s</sub> / I <sub>N</sub>	T <sub>N</sub> Nm	T <sub>s</sub> /T <sub>N</sub>	T <sub>m</sub> /T <sub>N</sub>
	Typ										
30	W22 200L B35 30KW E3		200	B35	2	50	0,86	7,30	96,60	2,60	2,90
37	W22 200L B35 37KW E3		200				0,86	7,30	119,20	2,60	2,90
45	W22 225S/M B35 45KW E3		225				0,88	8,00	144,70	2,70	3,20
55	W22 250S/M B35 55KW E3		250				0,89	7,90	177,10	2,80	2,90
75	W22 280S/M B35 75KW E3		280				0,90	7,60	240,3	2,30	2,90
90	W22 280S/M B35 90KW E3		280				0,90	7,40	288,4	2,20	2,80

P <sub>N</sub> kW	Spannung U <sub>N</sub>					n <sub>N</sub> min <sup>-1</sup>	Betriebsbedingungen **			
	$\Delta$			Y			Anmerkung: Beachten Sie die lokalen Vorschriften bezüglich Abfallentsorgung.	Höhe über Meeres- spiegel (m)	Umgebungs- temp. min/max. °C	ATEX
	380 V	400 V	415 V	660 V	690 V					
	I <sub>N</sub> (A)									
30	55,10	53,50	52,70	31,70	31,00	2960 ÷ 2970	≤ 1000	-15 / 40	No	
37	67,70	65,60	64,70	39,00	38,00	2960 ÷ 2970				
45	80,10	77,60	74,60	46,10	45,00	2965 ÷ 2970				
55	97,60	93,50	91,00	56,20	54,20	2960 ÷ 2965				
75	131,00	126,00	121,00	75,40	73,00	2975 ÷ 2980				
90	159,00	151,00	145,00	91,50	87,50	2975 ÷ 2980				

\*\* Betriebsbedingungen beziehen sich nur auf den Motor. Daten zur Pumpe entnehmen Sie bitte der Bedienungsanleitung.

Nscs-mott90-2p50-en\_b\_te

## BAUREIHE NSCF, NSCC DREHSTROMMOTOREN BEI 50 Hz, 2-POLIG (bis 18,5 kW)

P <sub>N</sub> kW	Effizienz η <sub>N</sub>																		IE	Produktions- jahr
	%																			
	Δ 220 V Y 380 V			Δ 230 V Y 400 V			Δ 240 V Y 415 V			Δ 380 V Y 660 V			Δ 400 V Y 690 V			Δ 415 V				
	4/4	3/4	2/4	4/4	3/4	2/4	4/4	3/4	2/4	4/4	3/4	2/4	4/4	3/4	2/4	4/4	3/4	2/4		
1,1	84,0	84,7	83,4	84,4	84,5	82,5	84,3	84,0	81,4	84,0	84,0	81,4	84,0	84,0	81,4	84,0	84,0	81,4		
1,5	84,6	85,8	85,4	85,5	86,3	85,2	85,9	86,2	84,8	84,6	85,8	84,8	84,6	85,8	84,8	84,6	85,8	84,8		
2,2	86,5	87,4	86,8	86,4	86,9	85,7	86,6	86,7	85,0	86,4	86,7	85,0	86,4	86,7	85,0	86,4	86,7	85,0		
3	88,7	89,5	89,1	89,1	89,5	88,4	89,1	89,1	87,7	88,7	89,1	87,7	88,7	89,1	87,7	88,7	89,1	87,7		
4	88,6	89,0	87,6	88,6	89,0	87,6	88,6	89,0	87,6	88,7	89,6	89,1	88,6	89,2	88,3	88,9	89,0	87,6		
5,5	90,1	89,8	88,0	90,1	89,8	88,0	90,1	89,8	88,0	90,2	90,5	89,5	90,3	90,2	88,8	90,1	89,8	88,0		
7,5	90,6	90,5	89,0	90,6	90,5	89,0	90,6	90,5	89,0	90,6	91,0	90,2	90,8	90,8	89,6	90,7	90,5	89,0		
11	91,8	92,3	91,5	91,8	92,3	91,5	91,8	92,3	91,5	91,8	92,3	91,9	92,2	92,5	91,8	92,3	92,4	91,5		
15	92,5	92,4	91,2	92,5	92,4	91,2	92,5	92,4	91,2	92,7	93,3	92,9	93,1	93,3	92,7	92,5	92,4	91,2		
18,5	92,6	93,1	92,4	92,6	93,1	92,4	92,6	93,1	92,4	92,6	93,2	93,0	92,9	93,3	92,8	92,9	93,1	92,4		

P <sub>N</sub> kW	Hersteller		IEC- BAUGRÖSSE	BAU- FORM	Anz. Pole	f <sub>N</sub> Hz	BETRIEBSDATEN BEI 400 V / 50 Hz				
	Lowara srl Unipersonale Reg. No. 03471820260 Montecchio Maggiore Vicenza - Italia						cosφ	I <sub>s</sub> / I <sub>N</sub>	T <sub>N</sub> Nm	T <sub>s</sub> /T <sub>N</sub>	T <sub>m</sub> /T <sub>n</sub>
	Typ										
1,1	SM80B3/311 PE		80	B3	2	50	0,79	8,31	3,63	3,95	3,95
1,5	PLM90B3/315 E3		90				0,86	8,04	4,96	3,34	3,27
2,2	PLM90B3/322 E3		90				0,80	8,77	7,28	3,72	3,70
3	PLM100B3/330 E3		100				0,84	9,65	9,84	3,59	4,26
4	PLM112B3/340 E3		112				0,86	9,41	13,2	3,95	4,46
5,5	PLM132B3/355 E3		132				0,83	10,0	17,9	3,33	4,65
7,5	PLM132B3/375 E3		132				0,85	10,2	24,4	3,43	4,76
11	PLM160B3/3110 E3		160				0,88	8,59	35,6	2,36	4,14
15	PLM160B3/3150 E3		160				0,88	9,51	48,6	2,73	4,32
18,5	PLM160B3/3185 E3		160				0,88	9,81	59,9	2,81	4,53

P <sub>N</sub> kW	Spannung U <sub>N</sub>										n <sub>N</sub> min <sup>-1</sup>	Betriebsbedingungen **				
	V											Höhe über Meeres- spiegel (m)	Umgebungs- temp. min/max. °C	ATEX		
	Δ			Y			Δ			Y						
	220 V	230 V	240 V	380 V	400 V	415 V	380 V	400 V	415 V	660 V	690 V	Anmerkung: Beachten Sie die lokalen Vorschriften bezüglich Abfallsorgung.	≤ 1000	-15 / 40	No	
	I <sub>N</sub> (A)															
1,1	4,19	4,14	4,16	2,42	2,39	2,4	2,41	2,38	2,38	1,39	1,37					2870 ÷ 2900
1,5	5,35	5,11	5,04	3,09	2,95	2,91	3,09	2,96	2,91	1,78	1,71					2865 ÷ 2890
2,2	7,97	7,90	7,98	4,6	4,56	4,61	4,57	4,54	4,57	2,64	2,62					2880 ÷ 2900
3	10,2	10,0	10,1	5,91	5,79	5,82	5,94	5,83	5,87	3,43	3,37					2895 ÷ 2920
4	13,3	13,1	13,1	7,69	7,56	7,55	7,70	7,56	7,57	4,45	4,36					2885 ÷ 2905
5,5	18,9	18,8	18,9	10,9	10,9	10,9	10,7	10,6	10,7	6,2	6,14					2925 ÷ 2940
7,5	24,8	24,4	24,3	14,3	14,4	14,0	14,4	14,1	14,2	8,32	8,16					2920 ÷ 2935
11	35,0	33,9	33,0	20,2	19,6	19,1	20,4	19,6	19,2	11,8	11,3					2935 ÷ 2950
15	47,6	46,1	45,2	27,5	26,6	26,1	27,5	26,6	26,1	15,9	15,3	2940 ÷ 2950				
18,5	58,3	56,7	55,6	33,7	32,7	32,1	34	33,0	32,7	19,6	19,0	2940 ÷ 2950				

\*\* Betriebsbedingungen beziehen sich nur auf den Motor. Daten zur Pumpe entnehmen Sie bitte der Bedienungsanleitung.

**BAUREIHE NSCF, NSCC**
**DREHSTROMMOTOREN BEI 50 Hz, 2-POLIG (von 22 bis 200 kW)**

P <sub>N</sub> kW	Effizienz $\eta_N$									IE	Produktions- jahr
	%										
	$\Delta$ 380 V Y 660 V			$\Delta$ 400 V Y 690 V			$\Delta$ 415 V				
	4/4	3/4	2/4	4/4	3/4	2/4	4/4	3/4	2/4		
22	93,4	93,2	92,7	93,7	93,3	92,5	93,8	93,3	92,3	3	ab 11/2014
30	94,0	94,0	93,1	94,1	94,0	92,8	94,2	93,9	92,6		
37	94,4	94,0	93,5	94,6	94,0	93,3	94,7	93,9	93,1		
45	94,8	94,9	94,6	95,1	95,1	94,6	95,3	95,2	94,5		
55	95,1	95,0	94,9	95,4	95,3	94,9	95,5	95,3	94,8		
75	95,4	95,2	94,6	95,6	95,3	94,5	95,7	95,3	94,4		
90	95,6	95,5	94,9	95,8	95,6	94,8	95,9	95,6	94,7		
110	96,0	95,7	94,8	96,1	95,7	94,7	96,1	95,7	94,6		
132	96,1	95,8	95,3	96,3	95,9	95,2	96,4	95,9	95,1		
160	96,4	96,1	95,7	96,6	96,2	95,6	96,7	96,2	95,5		
200	96,5	96,4	96,0	96,7	96,5	96,0	96,8	96,5	95,9		

P <sub>N</sub> kW	Hersteller		IEC- BAUGRÖSSE	BAU- FORM	Anz. Pole	f <sub>N</sub> Hz	BETRIEBSDATEN BEI 400 V / 50 Hz				
	WEG Equipamentos Eletricos S.A. Reg. No. 07.175.725/0010-50 Jaragua do Sul - SC (Brazil)						cos $\phi$	I <sub>s</sub> / I <sub>N</sub>	T <sub>N</sub> Nm	T <sub>s</sub> /T <sub>N</sub>	T <sub>m</sub> /T <sub>N</sub>
	Typ										
22	W22 180M B3 22kW E3	180	B3	2	50	0,87	8,00	71,10	2,50	3,30	
30	W22 200L B3 30kW E3	200				0,86	7,30	96,60	2,60	2,90	
37	W22 200L B3 37kW E3	200				0,86	7,30	119,20	2,60	2,90	
45	W22 225S/M B3 45kW E3	225				0,88	8,00	144,70	2,70	3,20	
55	W22 250S/M B3 55kW E3	250				0,89	7,90	177,1	2,80	2,90	
75	W22 280S/M B3 75kW E3	280				0,90	7,60	240,3	2,30	2,90	
90	W22 280S/M-B3 90kW E3	280				0,90	7,40	288,4	2,20	2,80	
110	W22 315S/M-B3 110kW E3	315				0,89	7,60	352,5	2,50	3,00	
132	W22 315S/M-B3 132kW E3	315				0,90	7,50	423,0	2,10	2,80	
160	W22 315S/M-B3 160kW E3	315				0,91	7,90	512,7	2,30	2,80	
200	W22 315L-B3 200kW E3	315				0,90	8,20	640,9	2,60	2,80	

P <sub>N</sub> kW	Spannung U <sub>N</sub>					n <sub>N</sub> min <sup>-1</sup>	Betriebsbedingungen **		
	V						Höhe über Meeres- spiegel (m)	Umgebungs- temp. min/max. °C	ATEX
	$\Delta$		Y						
	380 V	400 V	415 V	660 V	690 V				
	I <sub>N</sub> (A)								
22	40,70	39,00	37,90	23,40	22,60	2950 ÷ 2960	≤ 1000	-15 /+ 40	No
30	55,10	53,50	52,70	31,70	31,00	2960 ÷ 2970			
37	67,70	65,60	64,70	39,00	38,00	2960 ÷ 2970			
45	80,10	77,60	74,60	46,10	45,00	2965 ÷ 2970			
55	97,60	93,50	91,00	56,20	54,20	2960 ÷ 2965			
75	131,0	126,0	121,0	75,40	73,00	2975 ÷ 2980			
90	159,0	151,0	145,0	91,50	87,50	2975 ÷ 2980			
110	193,0	186,0	181,0	111,0	108,0	2975 ÷ 2980			
132	232,0	220,0	212,0	134,0	128,0	2975 ÷ 2980			
160	274,0	263,0	253,0	158,0	152,0	2975 ÷ 2980			
200	346,0	332,0	319,0	199,0	192,0	2975 ÷ 2980			

Anmerkung: Beachten Sie die lokalen Vorschriften bezüglich Abfallsorgung.

\*\* Betriebsbedingungen beziehen sich nur auf den Motor. Daten zur Pumpe entnehmen Sie bitte der Bedienungsanleitung.

Nscf-mott200-2p50-en\_b\_te

## BAUREIHE NSCE DREHSTROMMOTOREN BEI 50 Hz, 4-POLIG

P <sub>N</sub> kW	Effizienz η <sub>N</sub> %																		Produktions- jahr					
	Δ 220 V Y 380 V			Δ 230 V Y 400 V			Δ 240 V Y 415 V			Δ 380 V Y 660 V			Δ 400 V Y 690 V			Δ 415 V				IE				
	4/4	3/4	2/4	4/4	3/4	2/4	4/4	3/4	2/4	4/4	3/4	2/4	4/4	3/4	2/4	4/4	3/4	2/4						
0,25	-	-	-	-	-	-	-	-	-	-	-	-	-	-	-	-	-	-	-	-	-	-	06/2011	
0,37	-	-	-	-	-	-	-	-	-	-	-	-	-	-	-	-	-	-	-	-	-	-		-
0,55	-	-	-	-	-	-	-	-	-	-	-	-	-	-	-	-	-	-	-	-	-	-		-
0,75	80,4	81,3	79,8	81,1	81,4	79,1	81,4	81,2	78,4	80,4	81,2	78,4	80,4	81,2	78,4	80,4	81,2	78,4	80,4	81,2	78,4	2	ab 11/2014	
1,1	84,9	85,7	84,7	85,3	85,5	83,8	85,3	85,0	82,7	84,9	85,0	82,7	84,9	85,0	82,7	84,9	85,0	82,7	84,9	85,0	82,7	3		-
1,5	86,6	87,0	85,7	86,7	86,9	84,5	86,4	85,9	83,3	86,4	85,9	83,3	86,4	85,9	83,3	86,4	85,9	83,3	86,4	85,9	83,3	3		-
2,2	87,6	88,6	88,3	88,2	88,8	87,9	88,5	88,7	87,4	87,6	88,6	87,4	87,6	88,6	87,4	87,6	88,6	87,4	87,6	88,6	87,4	3		-
3	88,5	89,2	88,5	88,6	88,9	87,6	88,6	88,6	86,8	88,5	88,6	86,8	88,5	88,6	86,8	88,5	88,6	86,8	88,5	88,6	86,8	3		-
4	88,6	89,1	87,9	88,6	89,1	87,9	88,6	89,1	87,9	88,6	89,2	88,9	88,6	89,2	88,4	88,8	89,1	87,9	88,6	89,1	87,9	3		-
																								-

P <sub>N</sub> kW	Hersteller		IEC- BAUGRÖSSE	BAU- FORM	Anz. Pole	f <sub>N</sub> Hz	BETRIEBSDATEN BEI 400 V / 50 Hz				
	Xylem Service Italia Srl Reg. No. 07520560967 Montecchio Maggiore Vicenza - Italia						cosφ	I <sub>s</sub> / I <sub>N</sub>	T <sub>N</sub> Nm	T <sub>s</sub> /T <sub>N</sub>	T <sub>m</sub> /T <sub>N</sub>
	Typ										
0,25	SM471B5/302		71	B5	4	50	0,59	3,58	1,71	3,16	2,63
0,37	SM471B5/304		71				0,60	3,39	2,57	3,40	2,47
0,55	SM490RB14S2/305		90R				0,67	3,95	3,77	2,45	2,38
0,75	LLM490RB14S2/307		90R				0,75	5,78	5,03	2,77	3,31
1,1	PLM4902FHE/311 E3		90	SONDER	4	50	0,71	6,22	7,28	2,75	3,44
	PLM490B5S2/311 E3		90				0,68	6,92	9,89	3,29	4,01
1,5	PLM490B5S2/315 E3		90				0,78	7,47	14,5	2,38	3,69
2,2	PLM4100B5S3/322 E3		100				0,74	7,75	19,7	2,48	4,21
3	PLM4100B5S3/330 E3		100				0,79	8,32	26,3	3,19	4,02
4	PLM4112B5S3/340 E3		112								

P <sub>N</sub> kW	Spannung U <sub>N</sub> V											n <sub>N</sub> min <sup>-1</sup>	Betriebsbedingungen **		
	Δ			Y			Δ			Y			Höhe über Meeres- spiegel (m)	Umgebungs- temp. min/max. °C	ATEX
	220 V	230 V	240 V	380 V	400 V	415 V	380 V	400 V	415 V	660 V	690 V				
	I <sub>N</sub> (A)														
0,25	1,68	1,71	1,77	0,97	0,99	1,02	-	-	-	-	-	1375 ÷ 1400			
0,37	2,46	2,53	2,62	1,42	1,46	1,51	-	-	-	-	-	1355 ÷ 1380			
0,55	2,98	3,03	3,1	1,72	1,75	1,79	-	-	-	-	-	1380 ÷ 1400			
0,75	3,08	3,03	3,01	1,78	1,75	1,74	1,78	1,75	1,74	1,03	1,01	1410 ÷ 1430			
1,1	4,61	4,59	4,62	2,66	2,65	2,67	2,64	2,63	2,65	1,53	1,52	1435 ÷ 1445			
1,5	6,34	6,41	6,41	3,66	3,70	3,70	3,65	3,68	3,69	2,11	2,13	1440 ÷ 1450			
2,2	8,19	8,04	7,97	4,73	4,64	4,60	4,70	4,62	4,56	2,71	2,67	1445 ÷ 1455			
3	11,5	11,5	11,5	6,66	6,62	6,67	6,63	6,59	6,63	3,83	3,81	1450 ÷ 1460			
4	14,8	14,6	14,5	8,52	8,40	8,36	8,40	8,23	8,19	4,85	4,75	1445 ÷ 1455			

\* R = reduzierte Motorgröße, verglichen mit Wellenende und Flansch

Nsce-IE3-mott-4p50-en\_a\_te

\*\* Betriebsbedingungen beziehen sich nur auf den Motor. Daten zur Pumpe entnehmen Sie bitte der Bedienungsanleitung.

## BAUREIHE NSCS DREHSTROMMOTOREN BEI 50 Hz, 4-POLIG

P <sub>N</sub> kW	Effizienz $\eta_N$																		Produktions- jahr			
	%																					
	$\Delta$ 220 V Y 380 V			$\Delta$ 230 V Y 400 V			$\Delta$ 240 V Y 415 V			$\Delta$ 380 V Y 660 V			$\Delta$ 400 V Y 690 V			$\Delta$ 415 V				IE		
4/4	3/4	2/4	4/4	3/4	2/4	4/4	3/4	2/4	4/4	3/4	2/4	4/4	3/4	2/4	4/4	3/4	2/4					
0,55	-	-	-	-	-	-	-	-	-	-	-	-	-	-	-	-	-	-	-	-	-	2011
0,75	80,4	81,3	79,8	81,1	81,4	79,1	81,4	81,2	78,4	80,4	81,2	78,4	80,4	81,2	78,4	80,4	81,2	78,4	80,4	81,2	78,4	2
1,1	84,9	85,7	84,7	85,3	85,5	83,8	85,3	85	82,7	84,9	85	82,7	84,9	85	82,7	84,9	85	82,7	84,9	85	82,7	3
1,5	86,6	87	85,7	86,7	86,9	84,5	86,4	85,9	83,3	86,4	85,9	83,3	86,4	85,9	83,3	86,4	85,9	83,3	86,4	85,9	83,3	
2,2	87,6	88,6	88,3	88,2	88,8	87,9	88,5	88,7	87,4	87,6	88,6	87,4	87,6	88,6	87,4	87,6	88,6	87,4	87,6	88,6	87,4	
3	88,5	89,2	88,5	88,6	88,9	87,6	88,6	88,6	86,8	88,5	88,6	86,8	88,5	88,6	86,8	88,5	88,6	86,8	88,5	88,6	86,8	
4	88,6	89,1	87,9	88,6	89,1	87,9	88,6	89,1	87,9	88,6	89,2	88,9	88,6	89,2	88,4	88,8	89,1	87,9	88,6	89,1	87,9	
5,5	90,4	90,9	89,7	90,4	90,9	89,7	90,4	90,9	89,7	90,4	91,0	90,5	90,9	91,1	90,2	90,9	90,9	89,7	90,4	90,9	89,7	
7,5	90,4	91,2	90,4	90,4	91,2	90,4	90,4	91,2	90,4	90,4	91,2	91,1	90,7	91,3	90,8	90,9	91,2	90,4	90,4	91,2	90,4	
11	91,5	92,2	91,4	91,5	92,2	91,4	91,5	92,2	91,4	91,5	92,4	92,4	91,9	92,5	92	91,9	92,2	91,4	91,5	92,2	91,4	
15	92,2	92,2	90,8	92,2	92,2	90,8	92,2	92,2	90,8	92,5	93,0	92,7	92,5	92,7	91,8	92,2	92,2	90,8	92,5	93,0	92,7	

P <sub>N</sub> kW	Hersteller		IEC- BAUGRÖSSE	BAU- FORM	Anz. Pole	f <sub>N</sub> Hz	BETRIEBSDATEN BEI 400 V / 50 Hz				
	Xylem Service Italia Srl Reg. No. 07520560967 Montecchio Maggiore Vicenza - Italia						cos $\phi$	I <sub>s</sub> / I <sub>N</sub>	T <sub>N</sub> Nm	T <sub>s</sub> /T <sub>N</sub>	T <sub>m</sub> /T <sub>N</sub>
	Typ										
0,55	SM480B5/305		80	B5	4	50	0,67	3,95	3,77	2,45	2,38
0,75	LLM480B5/307		80				0,75	5,78	5,03	2,77	3,31
1,1	PLM490B5/311 E3		90				0,71	6,22	7,28	2,75	3,44
1,5	PLM490B5/315 E3		90				0,68	6,92	9,89	3,29	4,01
2,2	PLM4100B5/322 E3		100				0,78	7,47	14,5	2,38	3,69
3	PLM4100B5/330 E3		100				0,74	7,75	19,7	2,48	4,21
4	PLM4112B5/340 E3		112				0,79	8,32	26,3	3,19	4,02
5,5	PLM4132B5/355 E3		132				0,76	7,64	35,9	2,85	3,65
7,5	PLM4132B5/375 E3		132				0,79	7,70	49,1	2,69	3,57
11	PLM4160B35/3110 E3		160				B35			0,81	7,19
15	PLM4160B35/3150 E3		160	0,77	8,23	97,2				2,97	3,99

P <sub>N</sub> kW	Spannung U <sub>N</sub>											n <sub>N</sub> min <sup>-1</sup>	Anmerkung: Beachten Sie die lokalen Vorschriften bezüglich Abfallentsorgung.	Betriebsbedingungen **		
	V													Höhe über Meeres- spiegel (m)	Umgebungs- temp. min/max. °C	ATEX
	$\Delta$			Y			$\Delta$			Y						
220 V	230 V	240 V	380 V	400 V	415 V	380 V	400 V	415 V	660 V	690 V	I <sub>N</sub> (A)					
0,55	2,98	3,03	3,1	1,72	1,75	1,79	-	-	-	-	-	1380 ÷ 1400				
0,75	3,08	3,03	3,01	1,78	1,75	1,74	1,78	1,75	1,74	1,03	1,01	1410 ÷ 1430				
1,1	4,61	4,59	4,62	2,66	2,65	2,67	2,64	2,63	2,65	1,53	1,52	1435 ÷ 1445				
1,5	6,34	6,41	6,41	3,66	3,7	3,7	3,65	3,68	3,69	2,11	2,13	1440 ÷ 1450				
2,2	8,19	8,04	7,97	4,73	4,64	4,6	4,70	4,62	4,56	2,71	2,67	1445 ÷ 1455				
3	11,5	11,5	11,5	6,66	6,62	6,67	6,63	6,59	6,63	3,83	3,81	1450 ÷ 1460				
4	14,8	14,6	14,5	8,52	8,40	8,36	8,40	8,23	8,19	4,85	4,75	1445 ÷ 1455				
5,5	20,0	19,7	19,4	11,6	11,4	11,2	11,7	11,5	11,4	6,75	6,62	1455 ÷ 1465				
7,5	26,6	26,1	25,8	15,4	15,1	14,9	15,5	15,2	15,1	8,95	8,75	1450 ÷ 1460				
11	38,3	37,3	37,5	22,1	21,8	21,7	21,9	21,4	21,3	12,6	12,3	1465 ÷ 1470				
15	51,8	52,0	52,7	29,9	30,0	30,4	30,5	30,7	31,4	17,6	17,7	1465 ÷ 1475				

\*\* Betriebsbedingungen beziehen sich nur auf den Motor. Daten zur Pumpe entnehmen Sie bitte der Bedienungsanleitung.

## BAUREIHE NSCS

### DREHSTROMMOTOREN BEI 50 Hz, 4-POLIG (von 18,5 bis 90 kW)

P <sub>N</sub> kW	Effizienz ' η <sub>N</sub> %									IE	Produktions- jahr
	Δ 380 V Y 660 V			Δ 400 V Y 690 V			Δ 415 V				
	4/4	3/4	2/4	4/4	3/4	2/4	4/4	3/4	2/4		
18,5	93,1	92,9	92,5	93,3	92,9	92,2	93,4	92,8	91,8	3	ab 1/2014
22	93,4	93,1	92,8	93,6	93,0	92,4	93,6	92,8	91,9		
30	94,1	94,1	93,5	94,2	94,0	93,0	94,2	93,9	92,5		
37	94,3	94,5	94,1	94,6	94,6	94,0	94,7	94,6	93,8		
45	94,7	94,7	94,3	94,8	94,8	94,2	94,8	94,8	94,0		
55	95,1	94,9	94,7	95,3	95,0	94,6	95,4	94,9	94,4		
75	95,4	95,2	94,8	95,6	95,2	94,7	95,7	95,2	94,6		
90	95,6	95,4	95,1	95,8	95,5	95,0	95,9	95,5	94,9		

P <sub>N</sub> kW	Hersteller		IEC- BAUGRÖSSE	BAU- FORM	Anz. Pole	f <sub>N</sub> Hz	BETRIEBSDATEN BEI 400 V / 50 Hz				
	WEG Equipamentos Eletricos S.A. Reg. No. 07.175.725/0010-50 Jaragua do Sul - SC (Brazil)						cosφ	I <sub>s</sub> / I <sub>N</sub>	T <sub>N</sub> Nm	T <sub>s</sub> /T <sub>N</sub>	T <sub>m</sub> /T <sub>N</sub>
	Typ										
18,5	W22 180M4-B35 18.5kW E3		180	B35	4	50	0,82	7,30	120,20	2,70	3,00
22	W22 180L4-B35 22kW E3		180				0,83	7,30	142,90	2,80	3,30
30	W22 200L4-B35 30kW E3		200				0,82	7,30	193,60	2,50	3,00
37	W22 225S/M4-B35 37kW E3		225				0,86	7,80	238,70	2,70	3,00
45	W22 225S/M4-B35 45kW E3		225				0,85	7,90	290,40	2,80	3,20
55	W22 250S/M4-B35 55kW E3		250				0,86	7,90	354,90	2,80	3,30
75	W22 280S/M4-B35 75kW E3		280				0,87	7,60	482,30	2,30	2,80
90	W22 280S/M4-B35 90kW E3		280				0,86	7,40	578,80	2,30	2,80

P <sub>N</sub> kW	Spannung U <sub>N</sub> V					n <sub>N</sub> min <sup>-1</sup>	Betriebsbedingungen **		
	Δ			Y			Höhe über Meeres- spiegel (m)	Umgebungs- temp. min/max. °C	ATEX
	380 V	400 V	415 V	660 V	690 V				
18,5	35,90	34,90	34,40	20,70	20,20	1470	≤ 1000	-15 / +40	No
22	42,10	40,90	40,40	24,20	23,70	1470			
30	57,70	56,10	55,40	33,20	32,50	1480			
37	68,50	65,60	63,90	39,40	38,00	1480			
45	83,90	79,40	78,60	48,30	46,00	1480			
55	100,0	96,90	94,40	57,60	56,20	1480			
75	136,0	130,0	127,0	78,30	75,40	1485			
90	164,0	158,0	154,0	94,40	91,60	1485			

Anmerkung: Beachten Sie die lokalen Vorschriften bezüglich Abfallsorgung.

\*\* Betriebsbedingungen beziehen sich nur auf den Motor. Daten zur Pumpe entnehmen Sie bitte der Bedienungsanleitung.

**BAUREIHE NSCF, NSCC**
**DREHSTROMMOTOREN BEI 50 Hz, 4-POLIG (von 0,25 bis 15 kW)**

P <sub>N</sub> kW	Effizienz η <sub>N</sub> %																		Produktions- jahr			
	Δ 220 V Y 380 V			Δ 230 V Y 400 V			Δ 240 V Y 415 V			Δ 380 V Y 660 V			Δ 400 V Y 690 V			Δ 415 V				IE		
	4/4	3/4	2/4	4/4	3/4	2/4	4/4	3/4	2/4	4/4	3/4	2/4	4/4	3/4	2/4	4/4	3/4	2/4				
0,25	-	-	-	-	-	-	-	-	-	-	-	-	-	-	-	-	-	-	-	-	-	06/2011
0,37	-	-	-	-	-	-	-	-	-	-	-	-	-	-	-	-	-	-	-	-	-	-
0,55	-	-	-	-	-	-	-	-	-	-	-	-	-	-	-	-	-	-	-	-	-	-
0,75	80,4	81,3	79,8	81,1	81,4	79,1	81,4	81,2	78,4	80,4	81,2	78,4	80,4	81,2	78,4	80,4	81,2	78,4	80,4	81,2	78,4	2
1,1	84,9	85,7	84,7	85,3	85,5	83,8	85,3	85	82,7	84,9	85	82,7	84,9	85	82,7	84,9	85	82,7	84,9	85	82,7	3
1,5	86,6	87,0	85,7	86,7	86,9	84,5	86,4	85,9	83,3	86,4	85,9	83,3	86,4	85,9	83,3	86,4	85,9	83,3	86,4	85,9	83,3	
2,2	87,6	88,6	88,3	88,2	88,8	87,9	88,5	88,7	87,4	87,6	88,6	87,4	87,6	88,6	87,4	87,6	88,6	87,4	87,6	88,6	87,4	
3	88,5	89,2	88,5	88,6	88,9	87,6	88,6	88,6	86,8	88,5	88,6	86,8	88,5	88,6	86,8	88,5	88,6	86,8	88,5	88,6	86,8	
4	88,6	89,1	87,9	88,6	89,1	87,9	88,6	89,1	87,9	88,6	89,2	88,9	88,6	89,2	88,4	88,8	89,1	87,9	88,6	89,1	87,9	
5,5	90,4	90,9	89,7	90,4	90,9	89,7	90,4	90,9	89,7	90,4	91,0	90,5	90,9	91,1	90,2	90,9	90,9	89,7	90,4	90,9	89,7	
7,5	90,4	91,2	90,4	90,4	91,2	90,4	90,4	91,2	90,4	90,4	91,2	91,1	90,7	91,3	90,8	90,9	91,2	90,4	90,4	91,2	90,4	
11	91,5	92,2	91,4	91,5	92,2	91,4	91,5	92,2	91,4	91,5	92,4	92,4	91,9	92,5	92	91,9	92,2	91,4	91,4	92,2	91,4	
15	92,2	92,2	90,8	92,2	92,2	90,8	92,2	92,2	90,8	92,5	93,0	92,7	92,5	92,7	91,8	92,2	92,2	90,8	92,2	92,2	90,8	

P <sub>N</sub> kW	Hersteller		IEC- BAUGRÖSSE	BAU- FORM	Anz. Pole	f <sub>N</sub> Hz	BETRIEBSDATEN BEI 400 V /50 Hz				
	Xylem Service Italia Srl Reg. No. 07520560967 Montecchio Maggiore Vicenza - Italia						cosφ	I <sub>s</sub> / I <sub>N</sub>	T <sub>N</sub> Nm	T <sub>s</sub> /T <sub>N</sub>	T <sub>m</sub> /T <sub>n</sub>
	Typ										
0,25	SM471B3/302		71	B3	4	50	0,59	3,58	1,71	3,16	2,63
0,37	SM471B3/304		71				0,60	3,39	2,57	3,40	2,47
0,55	SM480B3/305		80				0,67	3,95	3,77	2,45	2,38
0,75	LLM480B3/307		80				0,75	5,78	5,03	2,77	3,31
1,1	PLM490B3/311 E3		90				0,71	6,22	7,28	2,75	3,44
1,5	PLM490B3/315 E3		90				0,68	6,92	9,89	3,29	4,01
2,2	PLM4100B3/322 E3		100				0,78	7,47	14,5	2,38	3,69
3	PLM4100B3/330 E3		100				0,74	7,75	19,7	2,48	4,21
4	PLM4112B3/340 E3		112				0,79	8,32	26,3	3,19	4,02
5,5	PLM4132B3/355 E3		132				0,76	7,64	35,9	2,85	3,65
7,5	PLM4132B3/375 E3		132				0,79	7,70	49,1	2,69	3,57
11	PLM4160B3/3110 E3		160				0,81	7,19	71,5	2,45	3,26
15	PLM4160B3/3150 E3		160				0,77	8,23	97,2	2,97	3,99

P <sub>N</sub> kW	Spannung U <sub>N</sub> V											n <sub>N</sub> min <sup>-1</sup>	Betriebsbedingungen **		
	Δ			Y			Δ			Y			Höhe über Meeres- spiegel (m)	Umgebungs- temp. min/max. °C	ATEX
	220 V	230 V	240 V	380 V	400 V	415 V	380 V	400 V	415 V	660 V	690 V				
0,25	1,68	1,71	1,77	0,97	0,99	1,02	-	-	-	-	-	1375 ÷ 1400	≤ 1000	-15 / 40	No
0,37	2,46	2,53	2,62	1,42	1,46	1,51	-	-	-	-	-	1355 ÷ 1380			
0,55	2,98	3,03	3,1	1,72	1,75	1,79	-	-	-	-	-	1380 ÷ 1400			
0,75	3,08	3,03	3,01	1,78	1,75	1,74	1,78	1,75	1,74	1,03	1,01	1410 ÷ 1430			
1,1	4,61	4,59	4,62	2,66	2,65	2,67	2,64	2,63	2,65	1,53	1,52	1435 ÷ 1445			
1,5	6,34	6,41	6,41	3,66	3,70	3,70	3,65	3,68	3,69	2,11	2,13	1440 ÷ 1450			
2,2	8,19	8,04	7,97	4,73	4,64	4,6	4,70	4,62	4,56	2,71	2,67	1445 ÷ 1455			
3	11,5	11,5	11,5	6,66	6,62	6,67	6,63	6,59	6,63	3,83	3,81	1450 ÷ 1460			
4	14,8	14,6	14,5	8,52	8,40	8,36	8,40	8,23	8,19	4,85	4,75	1445 ÷ 1455			
5,5	20,0	19,7	19,4	11,6	11,4	11,2	11,7	11,5	11,4	6,75	6,62	1455 ÷ 1465			
7,5	26,6	26,1	25,8	15,4	15,1	14,9	15,5	15,2	15,1	8,95	8,75	1450 ÷ 1460			
11	38,3	37,3	37,5	22,1	21,8	21,7	21,9	21,4	21,3	12,6	12,3	1465 ÷ 1470			
15	51,8	52,0	52,7	29,9	30,0	30,4	30,5	30,7	31,4	17,6	17,7	1465 ÷ 1475			

\*\* Betriebsbedingungen beziehen sich nur auf den Motor. Daten zur Pumpe entnehmen Sie bitte der Bedienungsanleitung.

Nscf-IE3-mott15-4p50-en\_a\_te

**BAUREIHE NSCF, NSCC**
**DREHSTROMMOTOREN BEI 50 Hz, 4-POLIG (von 18,5 bis 315 kW)**

P <sub>N</sub> kW	Effizienz η <sub>N</sub> %									IE	Produktions- jahr
	Δ 380 V Y 660 V			Δ 400 V Y 690 V			Δ 415 V				
	4/4	3/4	2/4	4/4	3/4	2/4	4/4	3/4	2/4		
18,5	93,1	92,9	92,5	93,3	92,9	92,2	93,4	92,8	91,8	3	ab 11/2014
22	93,4	93,1	92,8	93,6	93,0	92,4	93,6	92,8	91,9		
30	94,1	94,1	93,5	94,2	94,0	93,0	94,2	93,9	92,5		
37	94,3	94,5	94,1	94,6	94,6	94,0	94,7	94,6	93,8		
45	94,7	94,7	94,3	94,8	94,8	94,2	94,8	94,8	94,0		
55	95,1	94,9	94,7	95,3	95,0	94,6	95,4	94,9	94,4		
75	95,4	95,2	94,8	95,6	95,2	94,7	95,7	95,2	94,6		
90	95,6	95,4	95,1	95,8	95,5	95,0	95,9	95,5	94,9		
110	96,2	95,9	95,5	96,3	95,9	95,4	96,3	95,8	95,2		
132	96,3	96,0	95,6	96,4	96,0	95,5	96,4	95,9	95,3		
160	96,3	96,2	95,8	96,5	96,2	95,7	96,6	96,2	95,5		
200	96,5	96,5	96,2	96,7	96,5	96,1	96,7	96,5	95,9		
250	96,8	96,6	96,4	96,9	96,6	96,2	96,9	96,5	96,0		
280	96,8	96,7	96,4	96,9	96,7	96,3	97,0	96,7	96,2		
315	96,8	96,7	96,5	96,9	96,7	96,4	97,0	96,7	96,3		
355	96,8	96,8	96,6	96,9	96,8	96,5	97,0	96,8	96,4		

P <sub>N</sub> kW	Hersteller		IEC- BAUGRÖSSE	BAU- FORM	Anz. Pole	f <sub>N</sub> Hz	BETRIEBSDATEN BEI 400 V / 50 Hz				
	WEG Equipamentos Eletricos S.A. Reg. No. 07.175.725/0010-50 Jaragua do Sul - SC (Brazil)						cosφ	I <sub>s</sub> / I <sub>N</sub>	T <sub>N</sub> Nm	T <sub>s</sub> /T <sub>N</sub>	T <sub>m</sub> /T <sub>N</sub>
	Typ										
18,5	W22 180M4-B3 18.5kW E3	180	B3	4	50	0,82	7,30	120,20	2,70	3,00	
22	W22 180L4-B3 22kW E3	180				0,83	7,30	142,90	2,80	3,30	
30	W22 200L4-B3 30kW E3	200				0,82	7,30	193,60	2,50	3,00	
37	W22 225S/M4-B3 37kW E3	225				0,86	7,80	238,70	2,70	3,00	
45	W22 225S/M4-B3 45kW E3	225				0,85	7,90	290,40	2,80	3,20	
55	W22 250S/M4-B3 55kW E3	250				0,86	7,90	354,90	2,80	3,30	
75	W22 280S/M4-B3 75kW E3	280				0,87	7,60	482,30	2,30	2,80	
90	W22 280S/M4-B3 90kW E3	280				0,86	7,40	578,80	2,30	2,80	
110	W22 315S/M4-B3 110kW E3	315				0,86	7,50	705,00	2,60	2,70	
132	W22 315S/M4-B3 132kW E3	315				0,86	7,60	846,00	2,90	3,00	
160	W22 315S/M4-B3 160kW E3	315				0,87	7,60	1025,0	2,60	2,60	
200	W22 315L4-B3 200kW E3	315				0,87	7,60	1282,0	2,50	2,50	
250	W22 315L4-B3 250kW E3	315				0,86	8,00	1602,0	2,70	2,60	
280	W22 355M/L4-B3 280kW E3	355				0,86	7,30	1795,0	2,30	2,40	
315	W22 355M/L4-B3 315kW E3	355				0,86	7,30	2019,0	2,30	2,40	
355	W22 355M/L4-B3 355kW E3	355				0,86	7,20	2275,0	2,40	2,50	

P <sub>N</sub> kW	Spannung U <sub>N</sub> V					n <sub>N</sub> min <sup>-1</sup>	Betriebsbedingungen **		
	Δ			Y			Höhe über Meeres- spiegel (m)	Umgebungs- temp. min/max. °C	ATEX
	380 V	400 V	415 V	660 V	690 V				
	I <sub>N</sub> (A)								
18,5	35,90	34,90	34,40	20,70	20,20	1470	≤ 1000	-20 / +40	No
22	42,10	40,90	40,40	24,20	23,70	1470			
30	57,70	56,10	55,40	33,20	32,50	1480			
37	68,50	65,60	63,90	39,40	38,00	1480			
45	83,90	79,40	78,60	48,30	46,00	1480			
55	100,0	96,90	94,40	57,60	56,20	1480			
75	136,0	130,0	127,0	78,30	75,40	1485			
90	164,0	158,0	154,0	94,40	91,60	1485			
110	200,0	192,0	187,0	115,0	111,0	1490			
132	239,0	230,0	224,0	138,0	133,0	1490			
160	287,0	275,0	268,0	165,0	159,0	1490			
200	358,0	343,0	335,0	206,0	199,0	1490			
250	451,0	433,0	422,0	260,0	251,0	1490			
280	505,0	485,0	472,0	291,0	281,0	1490			
315	575,0	552,0	538,0	331,0	320,0	1490			
355	640,0	615,0	599,0	368,0	357,0	1490			

\*\* Betriebsbedingungen beziehen sich nur auf den Motor. Daten zur Pumpe entnehmen Sie bitte der Bedienungsanleitung.



## BAUREIHE e-NSC PUMPEN

Während der letzten zehn Jahre drängte die Europäische Kommission mit ihrem „Energie-Effizienz-Plan“ das Europäische Parlament und den Europäischen Rat dazu, spezifische Maßnahmen zu ergreifen mit dem Ziel, den Energieverbrauch und weitere negative Umwelteinflüsse zu reduzieren. Durch die Richtlinie 2005/32/EC für energieverbrauchende Produkte (EuP) und die Richtlinie 2009/125/EC für energieverwandte Produkte (ErP), wurde ein Rahmen für die Anforderungen an Ökologische Konstruktionen (Öko-Designs) geschaffen.

Die Kommissionsvorschrift (EU) Nr. 547/2013 implementierte zwei Direktiven mit Bezug auf Öko-Design-Anforderungen für einige Pumpentypen, die sauberes Wasser fördern und die innerhalb der Europäischen Gemeinschaft, entweder als alleinstehende Einheiten oder in andere Produkte integriert, am Markt verkauft und in Betrieb genommen werden.

Für end-suction Blockpumpen (ESCC in der Vorschrift) und end-suction Pumpen mit eigenem Lager (ESOB in der Vorschrift) bezieht sich die Wirkungsgradbewertung auf folgendes:

- Nur die Pumpe und nicht Pumpe und Motoranbau (Elektro- oder Verbrennungsmotor) zusammen;
- Pumpen mit nur einem Laufrad;
- Pumpen mit einem Nenndruck PN nicht höher als 16 bar (1600 kPa);
- Pumpen mit einer Mindestnennfördermenge nicht unter 6 m<sup>3</sup>/h;
- Pumpen mit einer maximalen Nennleistung an der Welle nicht über 150 kW;
- Pumpen sind für eine Betriebsdrehzahl von 2900 min<sup>-1</sup> ausgelegt (für Pumpenaggregate bedeutet dies 2-polige 50Hz Motoren) und ihre Förderhöhe ist nicht größer als 140 m;
- Pumpen sind für eine Betriebsdrehzahl von 1450 min<sup>-1</sup> ausgelegt (für Pumpenaggregate bedeutet dies 4-polige 50Hz Motoren) und ihre Förderhöhe ist nicht größer als 90 m;
- Die Pumpen verwenden sauberes Wasser mit einem Temperaturbereich von -10°C bis +120°C (der Test wird mit kaltem Wasser bei einer Temperatur nicht über 40°C ausgeführt).

Gemäß den Definitionen, die in der Vorschrift festgelegt wurden, entsprechen die Pumpenbauarten NSCE und NSCS den „end suction Blockpumpen“, während die Bauarten NSC, NSCF und NSCC den „end suction Pumpen mit eigenem Lager“ entsprechen. Diese Vorschrift besagt, dass Wasserpumpen einen Mindesteffizienzindex MEI erreichen sollen. Dieser Index stammt aus einer Gleichung, welche hydraulische Wirkungsgrade am Wirkungsgradhöchstpunkt (=BEP), dann am Punkt mit 75% Fördermenge zum BEP (=Teil-Last) und letztlich am Punkt mit 110% Fördermenge zum BEP (=Überlast) berücksichtigt.

Die Vorschrift hat folgende Fristen für die Umsetzung festgelegt:

ab	Mindesteffizienzindex (MEI)
1. Januar 2013	MEI ≥ 0,1
1. Januar 2015	MEI ≥ 0,4

### Verordnung (EU) Nr. 547/2012 – Anhang II – Punkt 2 (Anforderungen Produktinformation)

- 1) Mindesteffizienzindex (50 Hz): s. Hinweis MEI im Abschnitt Betriebsdaten.
- 2) „Der Referenzwert MEI für Wasserpumpen mit dem besten Wirkungsgrad ist > 0,70“
- 3) Herstellungsjahr: ab Januar 2013.
- 4) Hersteller: Xylem Service Italia srl – reg. No 07520560967 – Montecchio Maggiore, Vicenza, Italien.
- 5) Bestimmung des Produkttyps: s. Hinweis PUMPENTYP in der Tabelle Betriebsdaten.
- 6) Pumpen-Wirkungsgrad bei abgedrehtem Laufrad: fällt nicht unter die Verordnung.
- 7) Pumpenkennlinien einschließlich Leistungskurve: s. Kennlinien auf den folgenden Seiten.
- 8) „Der Wirkungsgrad einer Pumpe mit einem korrigierten Laufrad ist gewöhnlich niedriger als der einer Pumpe mit vollem Laufraddurchmesser. Durch die Korrektur des Laufrads wird die Pumpe an einen bestimmten Betriebspunkt angepasst, wodurch sich der Energieverbrauch verringert. Der Mindesteffizienzindex (MEI) bezieht sich auf den vollen Laufraddurchmesser“.
- 9) „Der Betrieb dieser Wasserpumpe bei unterschiedlichen Betriebspunkten kann effizienter und wirtschaftlicher sein, wenn sie z. B. mittels einer variablen Drehzahlsteuerung gesteuert wird, die den Pumpenbetrieb an das System anpasst“.
- 10) Hinweise zur Demontage, Recycling oder Entsorgung nach Nutzungsende: beachten Sie die jeweiligen Gesetze und örtlichen Verordnungen zur Abfalltrennung und -entsorgung. Siehe Bedienungsanleitung.
- 11) „Nur für die Verwendung bei unter -10°C bestimmt“: trifft für diese Produkte nicht zu.
- 12) „Nur für die Verwendung bei über 120°C bestimmt“: trifft für diese Produkte nicht zu.
- 13) Sonderinstruktionen für Pumpen gem. Punkt 11 und 12: trifft für diese Produkte nicht zu.
- 14) „Informationen zum Effizienzwert sind unter [www.europump.org](http://www.europump.org) (Abschnitt Ecodesign) abrufbar“.
- 15) Die Grafiken mit Referenzwert MEI = 0,7 und MEI = 0,4 sind unter [www.europump.org/efficiencycharts](http://www.europump.org/efficiencycharts) (Suchbegriff „ESCC 1450 rpm“, „ESCC 2900 rpm“, „ESOB 1450 rpm“, „ESOB 2900 rpm“) verfügbar.

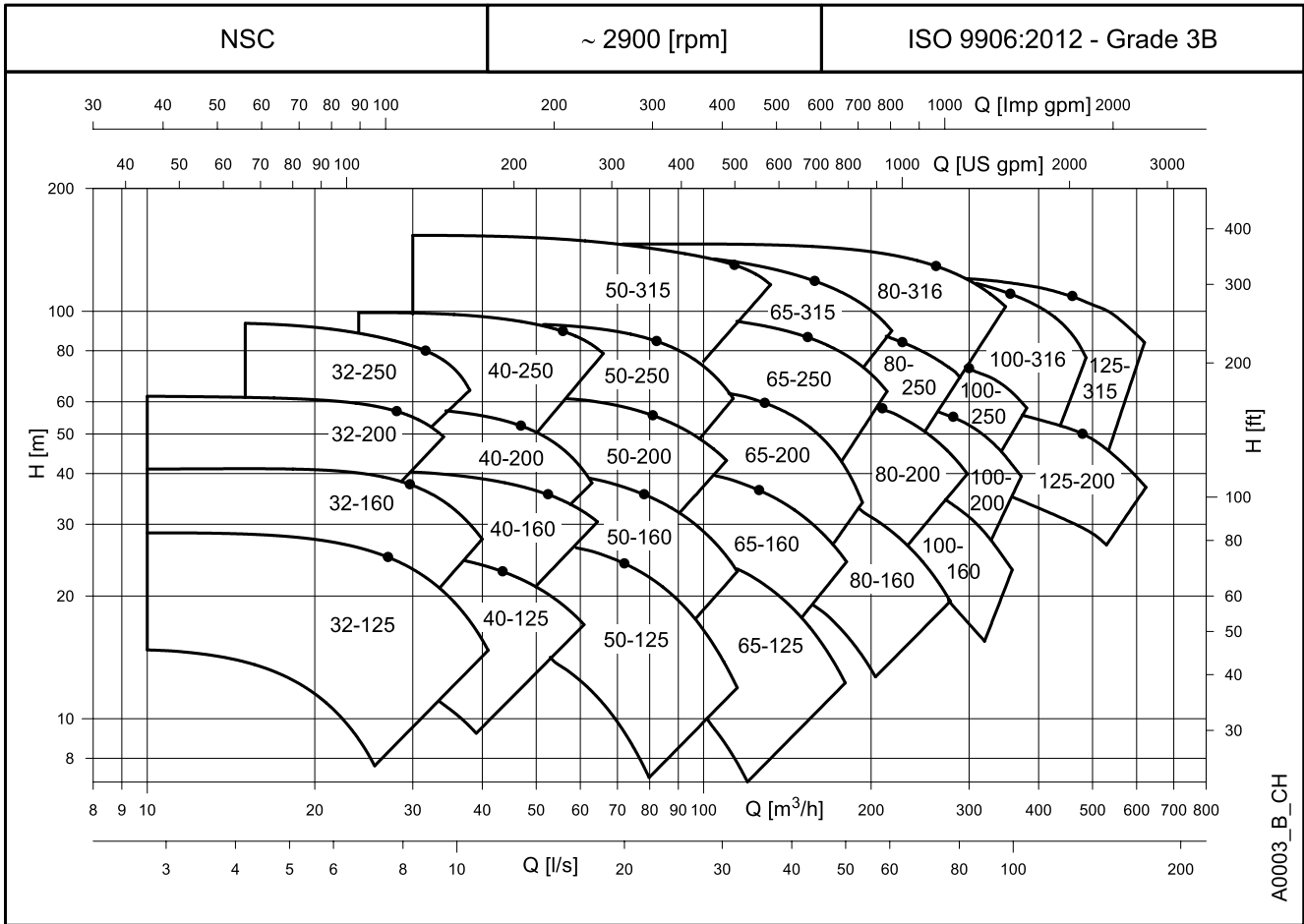

**BAUREIHE e-NSC  
KENNFELDER BEI 50 Hz, 2-POLIG**

## BAUREIHE e-NSC 32, 40, 50

### TABELLE DER HYDRAULISCHEN LEISTUNGEN BEI 50 Hz, 2-POLIG

PUMPEN-TYP	P <sub>N</sub> kW	ØF (1)	η <sub>p</sub> % (2)	ØT (3)	Q = FÖRDERMENGE													
					l/s	1,7	2,6	3,5	4,4	5,2	6,1	7,0	7,9	8,8	9,6	10,5	11,4	
					0	6	9	13	16	19	22	25	28	32	35	38	41	
					H = FÖRDERHÖHE IN METER WASSERSÄULE													
32-125/11*	1,1		65,2	106	15,1	15,0	14,8	14,3	13,5	12,2	10,4	8,0						
32-125/15*	1,5		66,5	117	18,6		18,3	18,0	17,3	16,3	14,9	13,0	10,6					
32-125/22*	2,2		68,8	132	23,9		23,7	23,4	22,9	22,2	21,1	19,7	17,9	15,7	12,9			
32-125/30	3	145	70,6		29,1		28,7	28,3	27,7	26,9	25,7	24,3	22,5	20,3	17,7	14,6		
32-160/22*	2,2		66,7	134	24,7		24,7	24,4	24,4	23,5	21,8	19,3						
32-160/30	3		68,2	147	30,0		29,9	30,0	29,9	29,4	28,3	26,5	23,9	20,6				
32-160/40	4		69,9	160	35,8		35,7	35,8	35,7	35,5	34,8	33,6	31,7	29,1	25,8			
32-160/55	5,5	171	71,2		41,2		41,1	41,1	40,9	40,5	39,7	38,3	36,3	33,6	30,2			
32-200/40	4		61,8	169	41,5		41,2	41,0	40,5	39,4	37,3	33,5						
32-200/55	5,5		63,5	186	50,8		50,5	50,2	49,9	49,2	47,9	45,7	42,0					
32-200/75	7,5	205	65,4		62,5		61,7	61,4	60,9	60,1	58,8	56,6	53,2	48,1				
2FHE32-250/55	5,5		54,0	182	79,0		70,8	66,3	60,6	53,3	44,0							
2FHE32-250/75	7,5	200	55,0		99,0		91,5	86,9	81,1	73,9	64,9	53,7						
32-250/92	9,2		50,0	226	69,6		69,6	68,9	68,9	66,9	64,2	60,9	55,9					
32-250/110A	11		50,0	226	69,6		69,9	68,9	66,9	64,2	60,9	55,9						
32-250/110	11		51,2	239	78,6			78,1	76,4	74,0	70,9	67,1	61,2					
32-250/150	15	259	52,7		93,7			93,2	92,0	89,9	87,2	84,0	80,1	74,5	64,7			

PUMPEN-TYP	P <sub>N</sub> kW	ØF (1)	η <sub>p</sub> % (2)	ØT (3)	Q = FÖRDERMENGE													
					l/s	2,7	4,1	5,5	6,9	8,4	9,8	11,2	12,6	14,1	15,5	16,9	18,3	
					0	10	15	20	25	30	35	40	45	51	56	61	66	
					H = FÖRDERHÖHE IN METER WASSERSÄULE													
40-125/15*	1,5		74,9	101	14,7	14,6	14,5	14,0	13,3	12,2	10,8							
40-125/22*	2,2		76,6	113	18,6		18,4	18,0	17,5	16,6	15,5	14,0						
40-125/30	3		78,2	124	22,6		22,4	22,1	21,6	20,9	20,0	18,7	17,3	15,5				
40-125/40	4	136	79,9		27,4		27,0	26,6	26,0	25,2	24,2	22,9	21,4	19,7				
40-160/40	4		72,0	136	27,5		27,4	27,2	26,8	26,1	25,0	23,5	21,6					
40-160/55	5,5		74,5	150	33,7		33,7	33,5	33,2	32,6	31,8	30,7	29,2	27,3	25,0			
40-160/75	7,5	165	76,2		41,2		41,0	40,7	40,3	39,7	38,8	37,6	36,2	34,3	32,2			
40-200/55	5,5		65,2	161	37,4		37,2	36,9	36,2	34,8	32,6	28,9	23,4					
40-200/75	7,5		66,8	177	45,6		45,4	45,1	44,6	43,7	42,2	39,7	36,1	30,8				
40-200/92	9,2		67,9	188	51,8		51,3	50,8	50,1	48,9	47,0	44,2	40,2	34,5				
40-200/110A	11		67,9	188	51,8		51,3	50,8	50,1	48,9	47,0	44,2	40,2	34,5				
40-200/110	11	199	68,9		58,5		57,9	57,5	56,8	55,8	54,3	52,1	49,0	44,6	38,6			
40-250/110	11		64,1	208	63,4		63,7	63,4	62,3	60,5	57,9	53,8						
40-250/150	15		65,6	228	77,0			77,0	76,4	75,1	73,2	70,5	66,6					
40-250/185	18,5		66,7	243	88,2			88,1	87,7	86,7	85,2	83,0	80,0	76,0				
40-250/220	22	257	67,8		99,4			99,1	98,8	98,1	96,9	95,0	92,6	89,4	85,1	78,7		

PUMPEN-TYP	P <sub>N</sub> kW	ØF (1)	η <sub>p</sub> % (2)	ØT (3)	Q = FÖRDERMENGE													
					l/s	4,611	8	10,44	13,35	16,27	19,18	22,1	25,01	27,92	30,84	33,753	36,667	
					0	17	27	38	48	59	69	80	90	101	111	122	132	
					H = FÖRDERHÖHE IN METER WASSERSÄULE													
50-125/30	3		72,1	116	18,4		17,4	16,4	14,9	12,7	10,1	7,1						
50-125/40	4		73,4	126	21,8		20,9	20,0	18,7	16,8	14,4	11,6	8,4					
50-125/55	5,5		75,2	139	26,8		25,9	25,1	24,0	22,4	20,3	17,8	14,9	11,6				
50-125/75	7,5	148	76,5		30,6		29,7	29,0	27,9	26,4	24,6	22,3	19,5	16,5	13,0			
50-160/75	7,5		75,2	156	33,8		33,1	32,3	31,1	29,2	26,7	23,7	20,2					
50-160/92	9,2		76,3	166	38,5		37,8	37,1	36,0	34,3	32,1	29,3	26,1	22,3				
50-160/110A	11		76,3	166	38,5		37,9	37,3	36,4	35,2	33,6	31,6	29,3	26,5	23,5			
50-160/110	11	176	77,4		43,6		42,9	42,2	41,2	39,7	37,7	35,1	32,1	28,6	24,6			
50-200/110	11		73,9	179	45,1		44,6	44,2	43,2	41,5	38,9	35,2						
50-200/150	15		75,6	197	55,1		54,6	54,3	53,5	52,2	50,3	47,4	43,6	38,6				
50-200/185	18,5	209	76,7		62,4		61,9	61,5	60,9	59,8	58,1	55,8	52,5	48,3				
50-250/185	18,5		70,0	220	67,8		67,8	67,4	66,4	64,1	60,4	54,7	46,7					
50-250/220	22		70,9	232	75,8			75,5	74,6	72,8	69,7	65,0	58,3					
50-250/300	30	256	72,7	256	93,3			93,0	92,3	91,1	88,9	85,6	80,9	74,4	65,8			
50-315/370	37		61,2	264	101,7	100,8	100,2	98,3	95,3	92,0	88,9	86,1	82,2					
50-315/450	45		62,1	278	112,7		112,4	111,2	108,8	105,6	102,2	98,8	95,3	90,2				
50-315/550	55		63,2	298	131,0		128,6	127,8	126,6	124,6	121,7	117,8	113,6	109,3	104,3			
50-315/750	75	322	64,2		154,0		151,9	151,6	151,0	149,7	147,3	143,8	139,4	134,9	130,3	125,0	117,1	

Die hydraulischen Leistungen entsprechen ISO 9906:2012 – Grad 3B (ex ISO 9906:1999) – Anhang A).

i0\_2p50-en\_b\_th

(1) Außendurchmesser eines kompletten Laufrads (2) Hydraulikeffizienz der Pumpe (3) Außendurchmesser eines abgedrehten Laufrads

\* Auch in Wechselstromausführung lieferbar

### BAUREIHE e-NSC 65, 80

### TABELLE DER HYDRAULISCHEN LEISTUNGEN BEI 50 Hz, 2-POLIG

PUMPEN-TYP	P <sub>N</sub> kW	ØF (1)	ηp % (2)	ØT (3)	Q = FÖRDERMENGE													
					l/s	6	11,78	17,1	22,41	27,72	33,03	38,34	43,65	48,97	54,28	59,588	65	
					m <sup>3</sup> /h	0	23	42	62	81	100	119	138	157	176	195	215	234
H = FÖRDERHÖHE IN METER WASSERSÄULE																		
65-125/40	4		77,8	113	16,4		16,2	15,0	12,9	10,2	7,2							
65-125/55	5,5		79,3	124	19,8		19,8	18,9	17,1	14,7	11,7							
65-125/75	7,5		81,0	136	24,1		24,1	23,4	22,0	19,8	17,1	13,9	10,5					
65-125/92	9,2		82,4	146	27,9		28,0	27,4	26,2	24,3	21,8	18,8	15,4					
65-125/110A	11		82,4	146	27,9		27,9	26,7	24,4	21,0	16,8	12,2	15,4					
65-125/110	11	148	82,7		28,7		28,9	28,3	27,1	25,3	22,8	19,8	16,4	12,9				
65-160/92	9,2		81,3	151	31,1		30,6	29,6	27,6	24,8	21,3	17,1						
65-160/110A	11		81,3	151	31,1		30,6	29,6	27,6	24,8	21,3	17,1						
65-160/110	11		82,2	159	34,6		34,2	33,2	31,5	28,9	25,6	21,6						
65-160/150	15		84,0	175	42,3		41,9	41,1	39,7	37,5	34,6	31,0	26,8					
65-160/185	18,5	180	84,5		44,9		44,5	43,8	42,4	40,3	37,6	34,1	30,0	25,4				
65-200/110	11		76,1	161	36,8		36,0	34,3	31,2	26,6	19,0							
65-200/150	15		77,5	177	44,8		44,0	42,7	40,2	36,4	31,0	22,5						
65-200/185	18,5		78,6	189	51,3		50,6	49,5	47,3	43,9	39,3	32,8						
65-200/220	22		79,5	199	57,1		56,4	55,4	53,4	50,4	46,3	40,7	32,8					
65-200/300	30	220	81,4		70,4		69,7	68,9	67,3	64,8	61,4	56,9	51,2	43,5				
65-250/300	30		77,1	215	67,9		67,2	66,6	65,2	62,7	58,9	53,4	46,1	36,7				
65-250/370	37		78,2	229	77,4		76,7	76,1	75,0	72,9	69,7	65,1	58,9	50,9				
65-250/450	45		79,3	243	87,6		86,8	86,3	85,3	83,6	80,9	77,0	71,7	64,8	56,2			
65-250/550	55	258	80,4		99,3		98,5	98,0	97,1	95,6	93,3	90,0	85,5	79,6	72,3	63,2	52,3	
65-315/550	55		68,0	272	103,6	103,8	103,3	101,6	98,8	94,7	89,6	83,4	75,8	66,1				
65-315/750	75		68,9	298	126,1		125,7	124,5	122,1	118,4	113,8	108,2	101,6	93,7	83,9			
65-315/900	90	315	69,2		142,4		141,7	140,8	138,7	135,4	131,0	125,5	119,1	111,6	102,8	91,9		

PUMPEN-TYP	P <sub>N</sub> kW	ØF (1)	ηp % (2)	ØT (3)	Q = FÖRDERMENGE													
					l/s	11	18,36	26,22	34,08	41,93	49,79	57,65	65,51	73,37	81,23	89,086	97	
					m <sup>3</sup> /h	0	38	66	94	123	151	179	208	236	264	292	321	349
H = FÖRDERHÖHE IN METER WASSERSÄULE																		
80-160/110	11		79,4	144	27,8		26,9	25,5	23,1	19,9	16,2							
80-160/150	15		80,9	158	33,7		33,0	31,7	29,7	26,9	23,4	19,4						
80-160/185	18,5		82,1	168	38,3		37,6	36,5	34,7	32,1	28,8	24,9	20,7					
80-160/220	22	177	83,1		42,8		42,1	41,1	39,4	37,0	33,9	30,2	26,1	21,6				
80-200/220	22		79,7	178	44,3		44,1	43,2	41,2	38,1	33,8	28,4						
80-200/300	30		81,2	195	53,6		53,4	52,7	51,2	48,6	45,0	40,3	34,7					
80-200/370	37		82,3	208	61,3		61,2	60,6	59,3	57,1	54,0	49,8	44,7	38,6				
80-200/450	45	219	83,3		68,3		68,2	67,7	66,5	64,6	61,8	58,0	53,3	47,7	41,3			
80-250/370	37		80,1	214	65,7		65,7	65,3	63,4	59,9	55,0	49,2						
80-250/450	45		81,1	227	74,3		74,3	74,0	72,6	69,6	65,2	59,7	53,4					
80-250/550	55		82,1	241	84,2		84,2	83,9	82,9	80,5	76,6	71,6	65,6	58,9				
80-250/750	75	259	83,5		98,0		97,7	96,9	95,1	92,0	87,6	82,0	75,7	68,8				
80-316/900	90		76,3	280	110,7	110,2	110,0	109,9	109,0	106,7	102,7	97,1	90,3	82,8	74,1			
80-316/1100	110		76,7	298	125,2		124,5	124,3	123,8	122,5	119,9	115,6	109,8	102,5	94,0	84,5		
80-316/1320	132		77,7	310	135,1		134,7	134,6	134,1	132,9	130,8	127,4	122,7	116,5	108,7	99,5		
80-316/1600	160	321	77,9		146,1		145,4	145,3	144,9	143,8	141,8	138,6	134,2	128,5	121,3	112,7	102,7	

Die hydraulischen Leistungen entsprechen ISO 9906:2012 – Grad 3B (ex ISO 9906:1999) – Anhang A).

80\_2p50-en\_b\_th

(1) Außendurchmesser eines kompletten Laufrads (2) Hydraulikeffizienz der Pumpe (3) Außendurchmesser eines abgedrehten Laufrads

**BAUREIHE e-NSC 100, 125**
**TABELLE DER HYDRAULISCHEN LEISTUNGEN BEI 50 Hz, 2-POLIG**

PUMPEN-TYP	P <sub>N</sub> kW	ØF (1)	ηp % (2)	ØT (3)	Q = FÖRDERMENGE													
					l/s	0	11	22,5	33,78	45,06	56,33	67,61	78,89	90,17	101,4	112,7	124	135
					m <sup>3</sup> /h	0	40	81	122	162	203	243	284	325	365	406	446	487
H = FÖRDERHÖHE IN METER WASSERSÄULE																		
100-160/150	15		76,7	144	24,7	24,8	24,6	23,8	22,3	19,9	16,6	12,6						
100-160/185	18,5		79,7	156	29,1		28,7	28,2	26,9	24,6	21,3	17,1						
100-160/220	22		80,5	167	34,1		33,4	32,8	31,5	29,3	26,0	21,7	16,7					
100-160/300	30	187	83,8		44,1		42,7	41,9	40,6	38,7	35,9	32,1	27,1					
100-200/300	30		79,7	188	46,5		45,7	44,8	42,7	39,2	34,3	28,1	21,0					
100-200/370	37		82,0	202	53,9		53,4	52,8	51,2	48,2	43,8	38,0	31,0					
100-200/450	45		83,4	213	60,4		59,8	59,5	58,3	55,7	51,8	46,4	39,7	31,8				
100-200/550	55	227	84,6		69,2		68,9	68,2	66,9	64,7	61,3	56,6	50,6	43,0				
100-250/450	45		80,4	213	58,7		58,3	58,0	56,9	54,4	50,3	44,8	38,5	31,5				
100-250/550	55		83,1	227	67,8		67,7	67,4	66,2	64,0	60,5	55,7	49,6	42,4				
100-250/750	75		84,3	249	82,8		82,7	82,5	81,8	80,0	76,9	72,4	66,7	60,2	52,9			
100-250/900	90	259	85,0		90,1		90,1	89,8	88,8	87,0	84,0	79,8	74,4	67,6	59,6			
100-316/1100	110		78,6	270	104,7		104,3	103,5	101,9	99,3	95,6	90,5	83,7	74,6	62,4			
100-316/1320	132		79,9	286	116,6		116,2	115,7	114,2	111,8	108,5	104,2	98,6	91,4	81,5	67,3		
100-316/1600	160	302	80,8		131,3		130,9	130,8	129,9	128,0	124,8	120,4	115,0	108,8	101,5	91,8	77,0	

PUMPEN-TYP	P <sub>N</sub> kW	ØF (1)	ηp % (2)	ØT (3)	Q = FÖRDERMENGE													
					l/s	0	24	37,55	51,57	65,6	79,62	93,64	107,7	121,7	135,7	149,7	163,8	178
					m <sup>3</sup> /h	0	85	135	186	236	287	337	388	438	489	539	590	640
H = FÖRDERHÖHE IN METER WASSERSÄULE																		
125-200/450	45		80,4	179	34,9	34,5	34,5	34,4	34,2	33,8	33,1	31,7	29,6	26,6	22,3			
125-200/550	55		83,1	195	43,1		43,0	43,0	42,7	42,1	40,9	39,0	36,2	32,6	28,4			
125-200/750	75		84,4	215	55,1		54,9	54,9	54,7	54,2	53,2	51,6	49,3	46,1	42,0	37,1		
125-200/900	90	225	85,7		61,8		61,6	61,5	61,2	60,7	59,8	58,3	56,1	53,0	49,1	44,5	39,3	
125-315/1100	110		81,1	250	84,0		83,8	83,2	81,6	78,7	74,3	68,2	60,4	51,0				
125-315/1320	132		82,4	265	96,8		96,7	96,2	95,0	92,6	89,0	83,9	77,1	68,4				
125-315/1600	160		82,6	280	109,8		109,8	109,5	108,6	106,9	104,0	99,7	93,8	86,1	76,4			
125-315/2000	200	290	83,1		118,9		119,0	118,8	118,1	116,7	114,3	110,6	105,4	98,3	89,3	78,3		

Die hydraulischen Leistungen entsprechen ISO 9906:2012 – Grad 3B (ex ISO 9906:1999) – Anhang A).

25\_2p50-en\_c\_th

(1) Außendurchmesser eines kompletten Laufrads (2) Hydraulikeffizienz der Pumpe (3) Außendurchmesser eines abgedrehten Laufrads

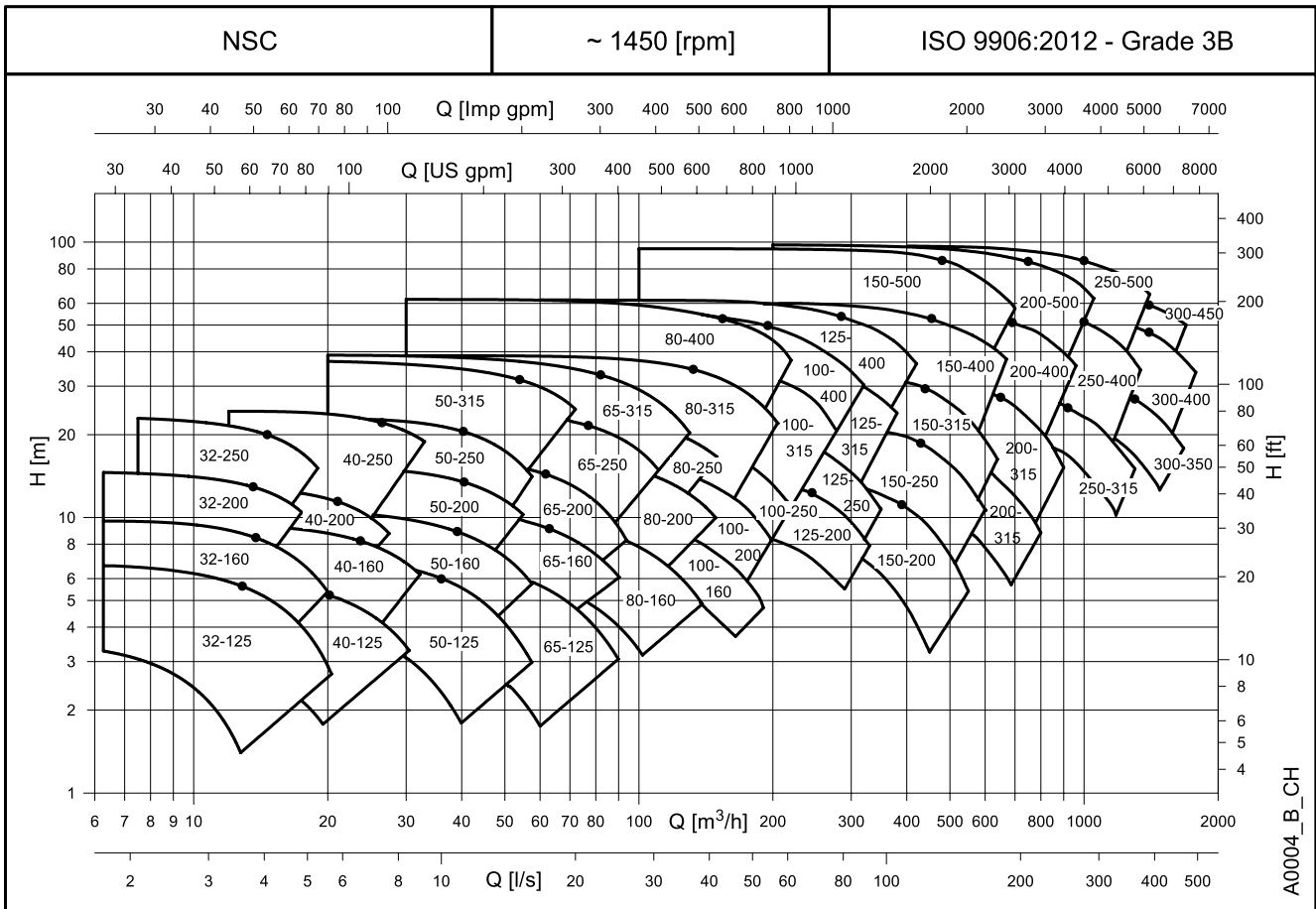
**BAUREIHE e-NSC  
KENNFELDER BEI 50 Hz, 4-POLIG**

**BAUREIHE e-NSC 32, 40, 50**  
**KENNFELDER BEI 50 Hz, 4-POLIG**

PUMPEN-TYP	P <sub>N</sub> kW	ØF (1)	ηp % (2)	ØT (3)	Q = FÖRDERMENGE														
					l/s	1,0	1,4	1,8	2,2	2,7	3,1	3,5	4,0	4,4	4,8	5,2	5,7		
					0	3	5	7	8	10	11	13	14	16	17	19	20		
					H = FÖRDERHÖHE IN METER WASSERSÄULE														
32-125/02B	0,25		63,3	106	3,5			3,2	2,9	2,5	2,0	1,4							
32-125/02A	0,25		64,7	117	4,3				3,9	3,5	3,1	2,6	1,9						
32-125/02	0,25		67,0	132	5,6					5,0	4,6	4,2	3,7	3,1	2,4				
32-125/03	0,37	145	68,8		6,8						6,0	5,7	5,2	4,7	4,1	3,4	2,7		
32-160/02	0,25		62,8	164	5,8	5,8	5,8	5,7	5,5	5,1	4,5	3,8							
32-160/03	0,37		64,3	147	7,0		7,0	7,0	6,8	6,6	6,1	5,5	4,8	4,0					
32-160/05A	0,55		66,1	160	8,4		8,4	8,4	8,3	8,1	7,8	7,3	6,7	5,9	5,1				
32-160/05	0,55	171	67,3		9,7		9,7	9,6	9,6	9,4	9,2	8,8	8,3	7,7	6,9	6,0			
32-200/05	0,55		57,9	169	12,0		11,9	11,8	11,6	11,3	10,8	10,1							
32-200/07	0,75		59,5	186	9,8		9,7	9,6	9,3	8,9	8,2	7,3	5,9						
32-200/11	1,1	205	61,4		8,2		8,1	7,9	7,5	7,0	6,1	4,7	2,3	-1,7	-8,5				
2FHE432-250/07	0,75		50,0	188	19,4		17,4	16,3	14,8	13,0	10,6								
2FHE432-250/11	1,1	200	51,0		22,5		20,5	19,4	18,0	16,2	13,9	11,0							
32-250/11	1,1		47,1	226	15,0			17,2	16,9	16,4	15,6	14,4	12,9						
32-250/15A	1,5		47,1	226	17,2			17,2	16,9	16,4	15,6	14,4	12,9						
32-250/15	1,5		48,2	239	19,4				19,2	18,8	18,1	17,1	15,8	14,1					
32-250/22	2,2	259	49,7		23,1				22,9	22,6	22,1	21,3	20,3	18,9	17,3	15,3			

PUMPEN-TYP	P <sub>N</sub> kW	ØF (1)	ηp % (2)	ØT (3)	Q = FÖRDERMENGE														
					l/s	1,3	2,1	2,8	3,5	4,3	5,0	5,7	6,5	7,2	7,9	8,7	9,4		
					0	5	7	10	13	15	18	21	23	26	29	31	34		
					H = FÖRDERHÖHE IN METER WASSERSÄULE														
40-125/02A	0,25		70,3	101	3,4	3,4	3,3	3,1	2,9	2,5	2,1								
40-125/02	0,25		72,1	113	4,3		4,2	4,1	3,9	3,6	3,2	2,7							
40-125/03	0,37		73,7	124	5,3		5,2	5,0	4,9	4,6	4,3	3,8	3,4	2,8					
40-125/05	0,55	136	75,4		6,4		6,2	6,0	5,8	5,5	5,2	4,7	4,2	3,7					
40-160/05	0,55		70,7	136	6,3		6,3	6,2	6,1	5,8	5,5	5,0	4,4						
40-160/07	0,75		72,6	150	7,7		7,7	7,7	7,6	7,4	7,1	6,7	6,2	5,6					
40-160/11	1,1	165	74,3		9,4		9,4	9,3	9,2	9,0	8,7	8,3	7,8	7,2	6,5				
40-200/07	0,75		62,4	161	9,1		9,0	9,0	8,8	8,4	7,7	6,7	5,2						
40-200/11	1,1		64,0	177	11,1		11,0	11,0	10,9	10,7	10,2	9,5	8,4	7,0					
40-200/15A	1,5		65,1	188	12,6		12,5	12,4	12,2	11,9	11,3	10,5	9,3	7,8					
40-200/15	1,5	199	66,2		14,2		14,1	14,0	13,9	13,6	13,2	12,5	11,5	10,3	8,7	6,8			
40-250/15	1,5		61,2	228	15,6		15,6	15,5	15,2	14,7	13,8	12,6							
40-250/22A	1,5		62,7	243	19,0		18,8	18,8	18,7	18,3	17,7	16,9	15,6						
40-250/22	2,2		63,9	257	21,8			21,5	21,4	21,2	20,7	20,1	19,1	17,8					
40-250/30	3	257	64,9		24,6			24,2	24,2	24,0	23,6	23,1	22,3	21,3	20,0				

PUMPEN-TYP	P <sub>N</sub> kW	ØF (1)	ηp % (2)	ØT (3)	Q = FÖRDERMENGE														
					l/s	2,3	3,9	5,5	7,2	8,8	10,4	12,0	13,6	15,2	16,8	18,4	20,0		
					0	8	14	20	26	32	37	43	49	55	60	66	72		
					H = FÖRDERHÖHE IN METER WASSERSÄULE														
50-125/03	0,37		72,9	116	4,5		4,2	4,0	3,5	3,0	2,2								
50-125/05	0,55		74,3	126	5,4		5,1	4,9	4,5	4,0	3,3	2,5							
50-125/07	0,75		76,1	139	6,6		6,3	6,1	5,8	5,3	4,8	4,1	3,2						
50-125/11	1,1	148	77,3		7,5		7,3	7,1	6,7	6,3	5,8	5,2	4,4	3,5					
50-160/11A	1,1		72,9	156	8,2		8,0	7,8	7,4	6,8	6,0	5,0							
50-160/11	1,1		74,0	166	9,3		9,2	9,0	8,6	8,1	7,3	6,4	5,3						
50-160/15	1,5	176	75,1		10,5		10,4	10,2	9,9	9,4	8,8	7,9	6,9	5,8					
50-200/15	1,5		73,4	179	13,5		13,4	13,3	13,1	12,6	11,9	10,8							
50-200/22A	2,2		75,0	197	11,0		10,9	10,9	10,5	9,9	8,9	7,6	5,9						
50-200/22	2,2	209	76,1		9,9		9,8	9,7	9,3	8,5	7,4	5,9	3,9	1,1					
50-250/22	2,2		69,0	220	16,7		16,6	16,5	16,1	15,1	13,6	11,5							
50-250/30	3		69,9	232	18,7		18,5	18,5	18,2	17,4	16,1	14,2	11,8						
50-250/40	4	256	71,7		23,1		22,8	22,6	22,1	21,2	19,8	17,9	15,5						
50-315/40	4		60,0	265	22,6	22,5	22,2	21,7	21,0	20,2	19,2	17,9	16,1						
50-315/55	5,5		61,1	278	27,4		27,0	26,6	25,9	25,1	24,1	23,0	21,7	19,8	17,0				
50-315/75	7,5		63,2	304	33,3		33,1	32,8	32,2	31,4	30,4	29,4	28,3	27,0	25,2	22,5			
50-315/110	11	322	63,3		37,6		37,3	37,0	36,5	35,9	35,1	34,1	32,9	31,5	29,7	27,5	24,8		

Die hydraulischen Leistungen entsprechen ISO 9906:2012 – Grad 3B (ex ISO 9906:1999) – Anhang A).

30\_4p50-en\_a\_th

(1) Außendurchmesser eines kompletten Laufrads (2) Hydraulikeffizienz der Pumpe (3) Außendurchmesser eines abgedrehten Laufrads

## BAUREIHE e-NSC 65, 80 KENNFELDER BEI 50 Hz, 4-POLIG

PUMPEN-TYP	P <sub>N</sub> kW	ØF (1)	ηp % (2)	ØT (3)	Q = FÖRDERMENGE													
					l/s	0	3,3	6,3	9,3	12,2	15,2	18,2	21,2	24,2	27,2	30,1	33,1	36,1
					m <sup>3</sup> /h	0	12	23	33	44	55	66	76	87	98	109	119	130
H = FÖRDERHÖHE IN METER WASSERSÄULE																		
65-125/05	0,55		74,6	113	4,1		4,0	3,7	3,2	2,5								
65-125/07	0,75		76,1	124	5,0		4,8	4,6	4,2	3,6	2,8							
65-125/11	1,1		77,7	136	6,0		5,9	5,7	5,4	4,9	4,2	3,3						
65-125/15	2	148	79,3		7,2		7,1	6,9	6,6	6,2	5,6	4,8	3,9					
65-160/11	1,1		76,0	151	7,5		7,3	6,9	6,3	5,4	4,3							
65-160/15A	1,5		76,0	151	7,5		7,3	6,9	6,3	5,4	4,3							
65-160/15	1,5		76,9	159	8,4		8,1	7,8	7,2	6,4	5,3							
65-160/22A	2,2		78,6	175	10,2		10,0	9,7	9,2	8,5	7,6	6,4						
65-160/22	2,2	180	79,2		10,9		10,7	10,4	9,9	9,2	8,3	7,2	5,9					
65-200/15	1,5		73,5	161	8,8	8,8	8,6	8,1	6,9	5,1								
65-200/22A	2,2		75,0	177	10,7		10,6	10,2	9,2	7,8	5,7							
65-200/22	2,2		76,1	189	12,3		12,2	11,8	11,0	9,8	8,0	5,6						
65-200/30	3		77,0	199	13,7		13,6	13,3	12,6	11,5	9,9	7,7						
65-200/40	4	220	78,9		16,9		16,8	16,6	16,0	15,2	13,9	12,1	9,9					
65-250/40	4		83,0	215	16,6		16,4	16,1	15,5	14,5	13,2	11,4	9,0					
65-250/55A	5,5		84,1	229	18,9		18,8	18,5	17,9	17,1	15,9	14,3	12,3					
65-250/55	5,5		85,2	243	21,4		21,3	21,0	20,5	19,7	18,7	17,3	15,5	13,3				
65-250/75	7,5	258	86,4		24,2		24,1	23,8	23,4	22,7	21,8	20,6	19,0	17,1	14,6			
65-315/55	5,5		68,1	260	22,7		22,4	21,7	20,8	19,6	18,0	15,7	12,7					
65-315/75	7,5		70,4	285	27,6		27,3	26,8	26,0	24,8	23,3	21,4	18,9	15,9				
65-315/110	11		71,4	315	34,7		34,5	34,0	33,3	32,3	31,0	29,3	27,2	24,6	21,4	17,3		
65-315/150	15	334	72,2		39,0		38,9	38,5	37,8	36,8	35,5	33,9	32,0	29,7	27,0	23,8	20,3	

PUMPEN-TYP	P <sub>N</sub> kW	ØF (1)	ηp % (2)	ØT (3)	Q = FÖRDERMENGE													
					l/s	0	5,6	10,7	15,7	20,8	25,8	30,9	35,9	40,9	46,0	51,0	56,1	61,1
					m <sup>3</sup> /h	0	20	38	57	75	93	111	129	147	166	184	202	220
H = FÖRDERHÖHE IN METER WASSERSÄULE																		
80-160/15	1,5		79,9	144	6,9		6,6	5,9	4,9	3,6								
80-160/22A	2,2		81,5	158	8,3		8,1	7,5	6,6	5,4	4,1							
80-160/22	2,2		82,7	168	9,5		9,2	8,8	8,0	6,8	5,4	4,1						
80-160/30	3	177	83,7		10,5		10,3	9,9	9,2	8,1	6,8	5,4						
80-200/30	3		79,4	178	10,9		10,6	10,1	9,2	7,7								
80-200/40	4		80,9	195	13,1		12,9	12,5	11,7	10,5	8,9							
80-200/55A	5,5		82,1	208	15,0		14,8	14,5	13,8	12,7	11,3							
80-200/55	5,5	219	83,1		16,8		16,5	16,2	15,6	14,6	13,3	11,6						
80-250/55A	5,5		79,9	214	16,3		16,1	15,7	14,7	13,2	11,3	8,6	4,8					
80-250/55	5,5		80,8	227	18,4		18,3	17,9	17,0	15,7	13,9							
80-250/75	7,5		81,9	241	20,9		20,8	20,4	19,7	18,5	16,9							
80-250/110	11	259	83,2		24,3		24,2	23,8	23,2	22,2	20,8	19,0						
80-315/110A	11		75,8	262	23,1		23,1	22,7	21,9	20,4	18,4	15,8	12,8					
80-315/110	11		76,0	280	26,6		26,6	26,4	25,7	24,5	22,8	20,4	17,5					
80-315/150	15				31,6		31,7	31,6	31,2	30,3	28,9	26,8	24,3	21,2				
80-315/185	18,5				35,5		35,6	35,5	35,2	34,4	33,2	31,4	29,1	26,2	22,7			
80-315/220	22				38,6		38,7	38,6	38,3	37,6	36,4	34,8	32,7	30,0	26,7			
80-400/185	18,5		69,9	338	39,1		39,0	38,2	37,0	35,3	33,3	30,6	27,0	22,0	15,0	5,1		
80-400/220	22		71,3	356	43,8	44,0	43,8	43,2	42,0	40,4	38,4	36,1	33,1	29,1				
80-400/300	30		72,5	388	53,1		52,8	52,6	51,7	50,2	48,3	46,1	43,7	40,8				
80-400/370	37	418	73,8		62,6		61,9	61,7	61,0	59,7	57,9	55,9	53,5	50,9	47,8			

Die hydraulischen Leistungen entsprechen ISO 9906:2012 – Grad 3B (ex ISO 9906:1999) – Anhang A).

30\_4p50-en\_a\_th

(1) Außendurchmesser eines kompletten Laufrads (2) Hydraulikeffizienz der Pumpe (3) Außendurchmesser eines abgedrehten Laufrads

## BAUREIHE e-NSC 100-125-150 KENNFELDER BEI 50 Hz, 4-POLIG

PUMPEN-TYP	P <sub>N</sub> kW	ØF (1)	ηp % (2)	ØT (3)	Q = FÖRDERMENGE														
					∇s	0	5,6	12,6	19,7	26,8	33,8	40,9	48,0	55,1	62,1	69,2	76,3	83,3	
					m <sup>3</sup> /h	0	20	45	71	96	122	147	173	198	224	249	275	300	
					H = FÖRDERHÖHE IN METER WASSERSÄULE														
100-160/22A	2,2		75,9	144	5,9		5,9	5,6	4,9	3,7									
100-160/22	2,2		77,4	156	6,9		6,9	6,6	6,0	4,8	3,5								
100-160/30	3		81,5	176	9,1		9,0	8,8	8,1	7,0	5,6	4,0							
100-160/40	4	190	83,6		10,8		10,6	10,4	9,8	8,9	7,6	6,0							
100-200/40	4,0		82,6	197	12,2		12,1	11,8	11,0	9,6	7,5	5,1							
100-200/55	5,5		83,8	213	14,8		14,6	14,5	13,8	12,6	10,7	8,4							
100-200/75	7,5	227	84,3		16,9		16,7	16,5	15,9	14,8	13,1	11,0	8,4						
100-250/55	5,5		80,6	213	14,1		14,1	13,8	13,1	11,9	10,1	8,0							
100-250/75	7,5		83,1	237	17,8		17,9	17,7	17,2	16,2	14,6	12,5	10,1						
100-250/110	11	259	84,1		21,9		21,9	21,7	21,1	20,0	18,4	16,3	13,8						
100-315/110	11		78,9	260	23,5	23,5	23,4	23,1	22,4	21,1	19,2	16,5	12,6						
100-315/150	15		79,5	284	28,0		28,0	27,8	27,2	26,0	24,4	22,4	19,5						
100-315/185	18,5		79,9	298	31,1		31,0	30,9	30,3	29,3	27,8	26,1	23,8	20,4					
100-315/220	22		80,6	312	34,3		34,2	34,1	33,7	32,8	31,4	29,6	27,6	25,0					
100-315/300	30	334	80,8		40,2		40,1	40,1	39,7	38,8	37,6	36,0	34,0	31,5	28,2				
100-400/300	30		76,8	375	47,4		46,5	45,8	44,9	43,7	42,1	40,0	37,4	34,3	30,6				
100-400/370	37		77,1	397	54,4		53,3	52,5	51,6	50,4	48,9	47,1	44,8	42,0	38,6	34,7			
100-400/450	45	420	76,9		61,3		60,0	59,4	58,6	57,3	55,7	53,8	51,6	49,0	45,8	42,0	37,3		

PUMPEN-TYP	P <sub>N</sub> kW	ØF (1)	ηp % (2)	ØT (3)	Q = FÖRDERMENGE														
					∇s	0	11,9	21,4	30,9	40,5	50,0	59,5	69,0	78,6	88,1	97,6	107,1	116,7	
					m <sup>3</sup> /h	0	43	77	111	146	180	214	249	283	317	351	386	420	
					H = FÖRDERHÖHE IN METER WASSERSÄULE														
125-200/55	5,5		80,9	179	8,6		8,4	8,4	8,3	8,0	7,2	6,0							
125-200/75	7,5		83,5	204	11,9		11,8	11,8	11,6	11,2	10,3	9,0	7,5						
125-200/110	11	225	85,4		15,0		14,9	14,9	14,8	14,4	13,7	12,6	11,1	9,3					
125-250/75	7,5		84,5	210	13,6	13,5	13,4	13,3	12,9	12,1	10,6	8,6	6,3						
125-250/110	11		86,3	235	17,5		17,4	17,4	17,2	16,6	15,3	13,5	11,3	9,2					
125-250/150	15	259	88,3		22,0		21,7	21,7	21,5	21,0	20,0	18,5	16,5	14,1	11,6				
125-315/185	18,5		83,7	277	25,6		25,7	25,6	25,3	24,4	22,8	20,1	16,4	11,9	7,3				
125-315/220	22		84,3	290	28,3		28,6	28,5	28,2	27,5	26,1	23,8	20,7	16,6					
125-315/300	30		85,4	315	34,8		35,1	35,0	34,8	34,1	33,0	31,4	29,1	26,0	22,1				
125-315/370	37	334	86,4		39,6		39,8	39,9	39,7	39,2	38,2	36,8	34,8	32,1	28,7	24,6			
125-400/370	37		78,0	353	43,4		43,9	43,8	43,2	41,9	39,9	37,0	33,0	28,0					
125-400/450	45		78,8	374	48,7		49,4	49,6	49,3	48,3	46,4	43,7	40,0	35,4	30,0				
125-400/550	55		79,1	394	54,4		55,6	55,8	55,5	54,6	53,0	50,7	47,6	43,6	38,7				
125-400/750	75	422	79,9		63,4		64,8	64,7	64,2	63,3	61,8	59,8	57,1	53,8	49,8	45,0	39,3		

PUMPEN-TYP	P <sub>N</sub> kW	ØF (1)	ηp % (2)	ØT (3)	Q = FÖRDERMENGE														
					∇s	0	16,7	33,8	51,0	68,2	85,4	102,5	119,7	136,9	154,0	171,2	188,4	205,6	
					m <sup>3</sup> /h	0	60	122	184	245	307	369	431	493	555	616	678	740	
					H = FÖRDERHÖHE IN METER WASSERSÄULE														
150-200/110A	11		78,8	200	11,8		11,3	10,5	9,4	8,3	7,0	5,4							
150-200/110	11		80,7	217	14,0		13,4	12,5	11,4	10,1	8,7	7,0	4,9						
150-200/150A	15		82,0	227	15,2		14,5	13,8	12,9	11,7	10,2	8,4	6,4						
150-200/150	15	237	83,9		16,3		15,6	15,1	14,4	13,4	12,0	10,3	8,2						
150-250/150	15		80,3	238	17,2	17,0	16,7	16,1	15,1	13,7	11,6	9,1							
150-250/185	18,5		82,7	253	19,8		19,1	18,7	17,9	16,6	14,8	12,4	9,5						
150-250/220	22		84,6	265	22,1		21,4	21,0	20,4	19,3	17,6	15,4	12,6						
150-250/300	30	282	86,2		26,4		25,3	24,7	23,9	22,9	21,5	19,6	17,3	14,4					
150-315/300	30		84,2	291	27,7		27,7	27,6	27,0	25,7	23,5	20,4	16,5						
150-315/370	37		85,1	310	31,9		31,8	31,6	31,1	30,0	28,1	25,3	21,5	17,1					
150-315/450	45	330	86,3		36,6		36,2	36,1	35,7	34,7	32,9	30,4	27,2	23,2					
150-400/450	45		81,8	327	36,7		36,9	36,6	35,6	34,0	31,7	28,6	24,6						
150-400/550	55		84,4	346	41,2		41,6	41,5	40,9	39,5	37,5	34,6	30,9	26,3					
150-400/750	75		84,9	377	50,3		50,8	50,9	50,4	49,1	47,0	44,4	41,3	37,7	33,3				
150-400/900	90		85,3	398	56,5		56,9	57,0	56,5	55,5	53,7	51,4	48,5	45,1	41,0				
150-400/1100	110	423	85,5		63,9		64,4	64,3	63,9	63,0	61,5	59,4	56,6	53,2	49,1	44,4			
150-500/900	90		75,1	420	60,9		61,6	61,8	61,1	59,0	55,2	49,6	42,6	34,5					
150-500/1100	110		75,4	443	68,5		68,9	69,3	69,0	67,5	64,4	59,5	52,7	44,6	36,1				
150-500/1320	132		76,5	467	76,9		77,6	78,1	78,0	76,9	74,3	70,1	64,0	56,3	47,3				
150-500/1600	160		77,9	495	87,0		87,9	88,4	88,5	87,8	86,0	82,7	77,6	70,7	62,1	52,6			
150-500/2000	200	516	78,6		95,1		95,9	96,5	96,7	96,1	94,4	91,4	86,7	80,4	72,6	63,5	53,7		

Die hydraulischen Leistungen entsprechen ISO 9906:2012 – Grad 3B (ex ISO 9906:1999) – Anhang A).

0\_4p50-en\_b\_th

(1) Außendurchmesser eines kompletten Laufrads (2) Hydraulikeffizienz der Pumpe (3) Außendurchmesser eines abgedrehten Laufrads

**BAUREIHE e-NSC 200-250-300  
KENNFELDER BEI 50 Hz, 4-POLIG**

PUMPEN-TYP	P <sub>N</sub> kW	ØF (1)	η <sub>p</sub> % (2)	ØT (3)	Q = FÖRDERMENGE													
					l/s	0	38,1	62,4	86,7	111,0	135,3	159,6	184,0	208,3	232,6	256,9	281,2	305,6
					m <sup>3</sup> /h	0	137	225	312	400	487	575	662	750	837	925	1012	1100
H = FÖRDERHÖHE IN METER WASSERSÄULE																		
200-250/185	18,5		78,6	228	15,7	15,3	14,8	13,7	12,2	10,6	8,9	6,8						
200-250/220	22		81,6	245	18,5		17,2	16,2	14,8	13,1	11,1	8,7						
200-250/300A	30		83,9	260	21,2		19,7	18,7	17,4	15,8	13,7	11,2	8,4					
200-250/300	30	271	85,0		23,1		21,5	20,5	19,4	17,9	16,0	13,6	10,8					
200-315/300	30		80,7	268	22,1	21,7	21,3	20,7	19,6	17,7	14,9	11,3						
200-315/450	37		82,9	287	25,3		24,6	24,2	23,3	21,7	19,3	15,9	11,8					
200-315/370	45		84,8	306	29,0		28,3	28,1	27,4	26,1	23,9	20,8	16,8	12,3				
200-315/550	55		86,1	328	34,1		33,2	32,8	32,1	30,9	28,8	26,0	22,2	17,8				
200-315/750	75	333	86,3	329	35,1		34,3	34,0	33,3	32,0	29,9	27,1	23,4	19,1				
200-400/750A	75		83,4	328	37,2		37,0	36,7	35,7	33,8	31,0	27,0	22,0					
200-400/750	75		83,5	342	41,0		40,6	40,3	39,4	37,7	35,0	31,3	26,5					
200-400/900	90		84,2	362	46,5		46,0	45,7	44,9	43,4	41,1	37,7	33,3	27,9				
200-400/1100	110		85,4	383	52,4		52,2	51,9	51,2	50,0	48,0	45,1	41,2	36,2				
200-400/1320	132	409	85,5		60,1		59,8	59,6	59,0	57,9	56,1	53,5	50,0	45,4	39,6			
200-500/1320	132		80,5	425	64,3		64,4	63,7	62,5	60,2	56,4	50,8	43,3	34,2				
200-500/1600	160		81,2	450	72,8		72,7	72,2	71,0	69,0	65,8	61,2	55,0	46,9				
200-500/2000	200		82,6	480	83,8		83,6	83,1	82,1	80,3	77,7	74,0	69,1	62,5	53,8			
200-500/2500	250		83,0	508	94,3		93,8	93,3	92,3	90,7	88,3	85,1	81,0	75,8	69,2	60,7		
200-500/3150	315	523	83,3		100,3		99,6	99,1	98,1	96,4	94,1	91,0	87,2	82,5	76,6	69,1	59,6	

PUMPEN-TYP	P <sub>N</sub> kW	ØF (1)	η <sub>p</sub> % (2)	ØT (3)	Q = FÖRDERMENGE													
					l/s	0	61,9	94,2	126,4	158,7	190,9	223,2	255,4	287,7	319,9	352,2	384,4	416,7
					m <sup>3</sup> /h	0	223	339	455	571	687	803	920	1036	1152	1268	1384	1500
H = FÖRDERHÖHE IN METER WASSERSÄULE																		
250-315/370	37		81,1	255	19,4	19,2	18,5	17,7	16,7	15,3	13,3	10,4						
250-315/450	45		83,1	273	22,7		21,8	21,0	20,1	18,9	16,9	13,8	10,0					
250-315/550	55		84,5	290	26,1		24,8	24,3	23,6	22,6	20,7	18,0	14,5					
250-315/750	75	316	85,7		31,5		29,9	29,5	29,1	28,4	27,1	25,0	22,1	18,6				
250-400/750	75		82,0	325	35,4		35,2	34,3	32,5	29,9	26,3	21,8	16,4					
250-400/900	90		82,9	344	39,8		39,8	39,2	37,9	35,6	32,3	27,9	22,5					
250-400/1100	110		84,0	365	45,1		45,0	44,8	43,8	42,0	39,1	35,1	30,0	23,9				
250-400/1320	132		85,1	386	50,8		50,6	50,4	49,7	48,1	45,6	42,0	37,3	31,5				
250-400/1600	160		85,8	407	56,9		56,4	56,2	55,6	54,2	52,0	48,9	44,7	39,4	33,0			
250-400/2000	200	425	86,5		62,7		62,0	61,6	60,9	59,6	57,6	54,9	51,2	46,5	40,6			
250-500/1600	160		82,3	420	61,1		61,6	60,8	59,2	56,4	52,2	46,3	38,1					
250-500/2000	200		84,5	448	70,3		71,0	70,7	69,6	67,6	64,1	59,0	51,8	42,3				
250-500/2500	250		84,6	477	80,5		81,0	80,6	79,7	78,2	75,6	71,8	66,3	58,8	48,9			
250-500/3150	315		84,9	508	92,6		93,3	92,7	91,6	90,0	87,6	84,5	80,3	74,8	67,8	58,9		
250-500/3550	355	523	85,0		98,3		99,0	98,4	97,3	95,7	93,6	90,6	86,8	81,9	75,7	68,0	58,5	

PUMPEN-TYP	P <sub>N</sub> kW	ØF (1)	η <sub>p</sub> % (2)	ØT (3)	Q = FÖRDERMENGE													
					l/s	0	92,8	132,3	171,9	211,4	251,0	290,5	330,1	369,6	409,1	448,7	488,2	527,8
					m <sup>3</sup> /h	0	334	476	619	761	903	1046	1188	1331	1473	1615	1758	1900
H = FÖRDERHÖHE IN METER WASSERSÄULE																		
300-350/750A	75		79,0	285	24,4		22,4	21,4	20,0	18,3	16,3	13,9	11,3	8,2				
300-350/750	75		82,2	315	30,5		28,1	26,8	25,3	23,4	21,2	18,7	15,9	12,7	9,1			
300-350/900	90		83,2	332	34,7		32,0	30,7	29,1	27,3	25,2	22,7	19,9	16,8	13,3			
300-350/1100	110	354	85,8		39,7		37,1	36,0	34,6	32,9	30,9	28,5	25,8	22,7	19,2	15,4		
300-400/1100	110		88,2	346	36,2		36,3	35,9	34,9	33,2	30,8	27,6	23,7	19,1				
300-400/1320	132		87,5	367	41,9		41,4	41,0	40,2	38,8	36,6	33,6	29,7	25,0	19,7			
300-400/1600	160		86,0	390	48,0		47,2	46,9	46,3	45,3	43,6	41,0	37,4	32,8	27,4	21,5		
300-400/2000	200		84,2	416	56,2		55,0	54,7	54,2	53,2	51,7	49,5	46,5	42,6	37,8	32,1		
300-400/2500	250	425	82,9		59,3		57,9	57,5	56,9	56,0	54,5	52,5	49,7	46,1	41,6	36,0	29,4	
300-450/1600	160		86,6	404	52,5	53,1	52,5	51,4	49,8	47,6	44,8	41,5	37,5	32,9				
300-450/2000	200		88,0	430	60,7		60,2	59,4	58,1	56,3	53,8	50,7	46,9	42,3	36,9			
300-450/2500	250		88,1	456	69,1		69,0	68,0	66,7	65,0	62,9	60,3	57,0	53,1	48,1			
300-450/3150	315	470	89,0		74,9		73,5	72,8	71,6	70,0	67,9	65,4	62,4	58,8	54,5	49,3		

Die hydraulischen Leistungen entsprechen ISO 9906:2012 – Grad 3B (ex ISO 9906:1999) – Anhang A).

'00\_4p50-en\_b\_th

(1) Außendurchmesser eines kompletten Laufrads (2) Hydraulikeffizienz der Pumpe (3) Außendurchmesser eines abgedrehten Laufrads

**BAUREIHE e-NSC  
KENNLINIEN BEI 50 Hz, 2-POLIG**

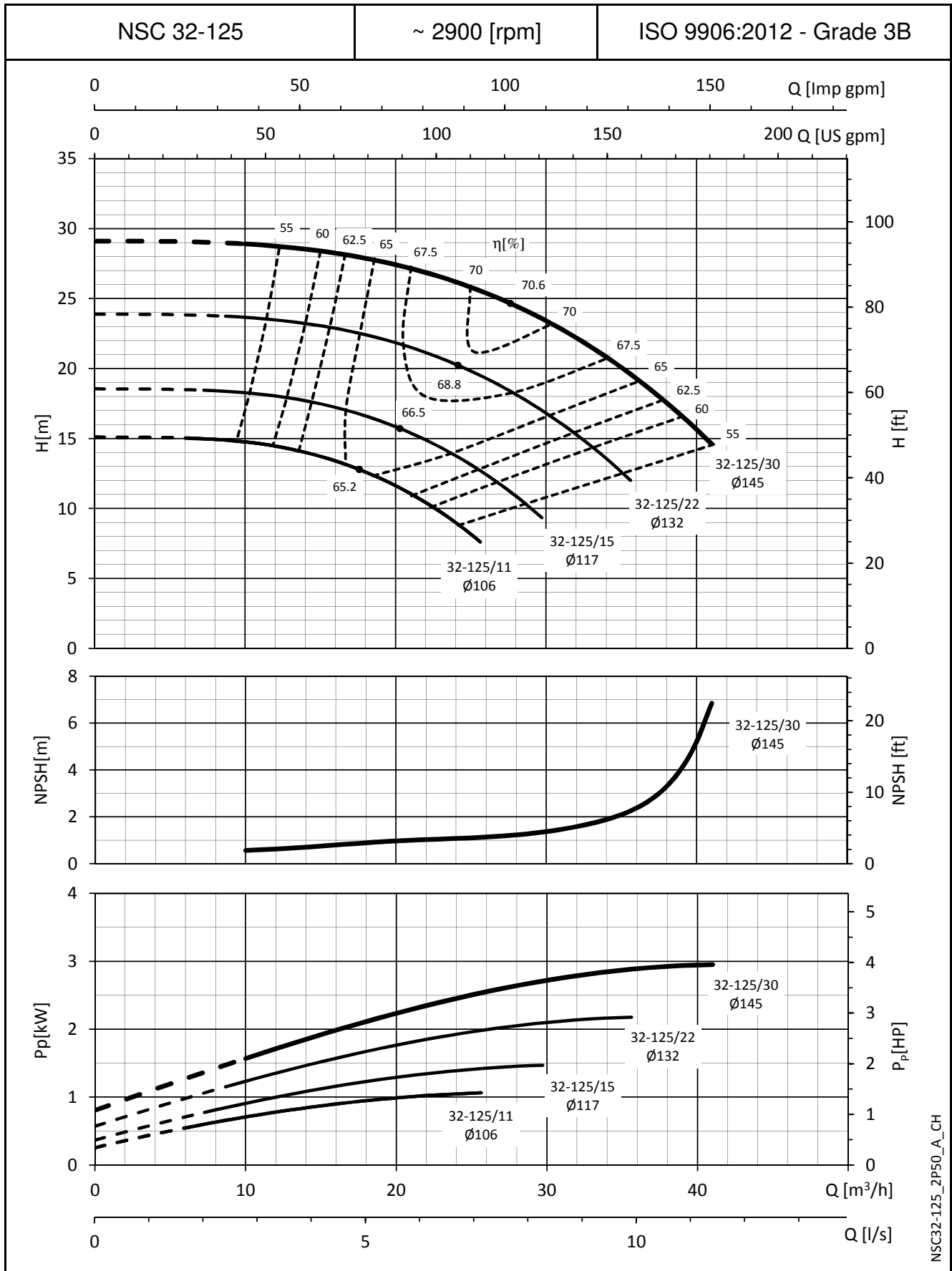

Die NPSH-Werte sind Laborwerte. Für die Praxis empfehlen wir, die Werte um 0,5 m zu erhöhen.  
Die angegebenen Leistungen gelten für Fördermedien mit einer Dichte von  $\rho = 1,0 \text{ kg/dm}^3$  und kinematischer Viskosität von  $\nu = 1 \text{ mm}^2/\text{sec}$ .

**BAUREIHE e-NSC  
KENNLINIEN BEI 50 Hz, 2-POLIG**

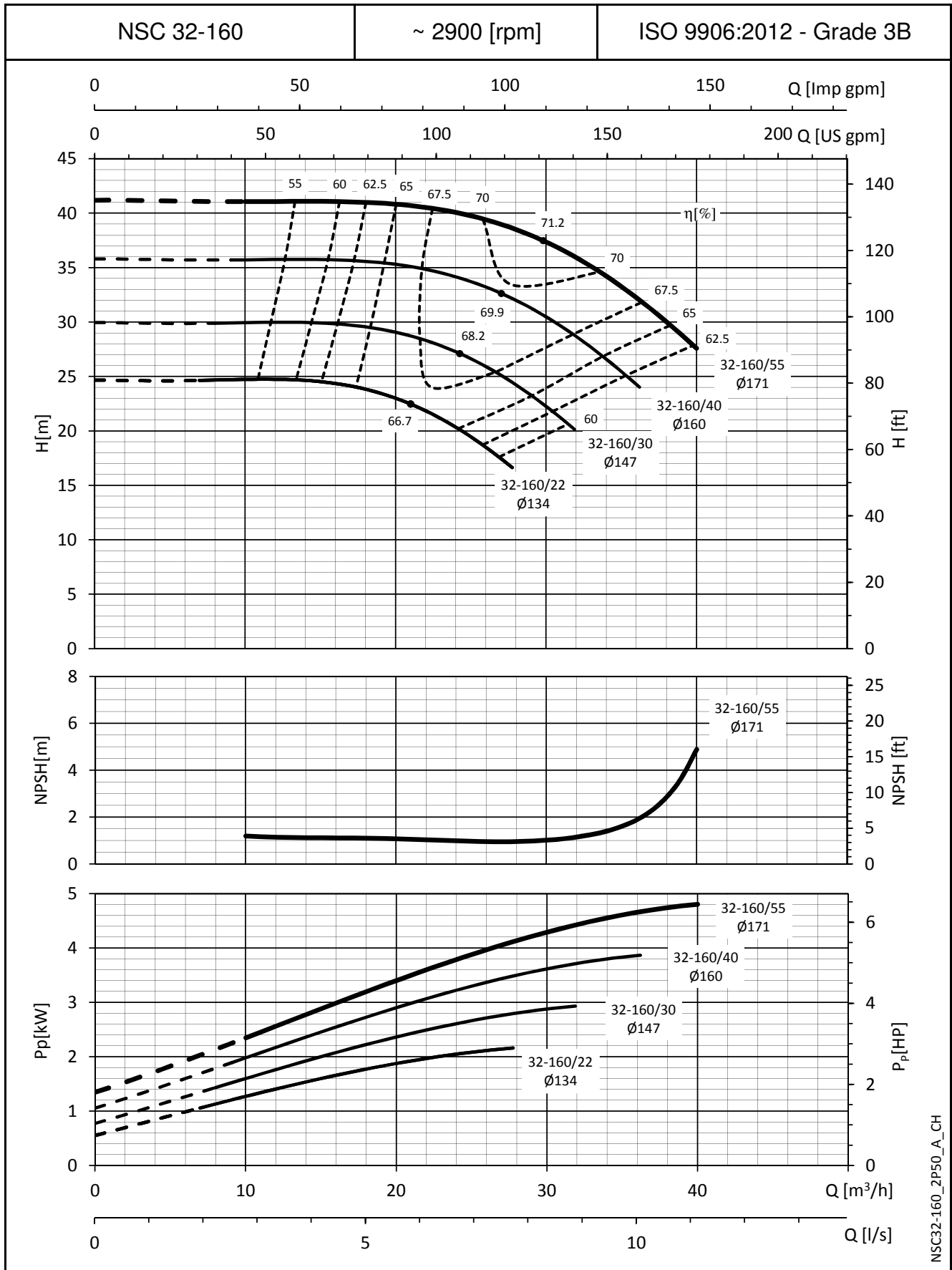

NSC32-160\_2P50\_A\_CH

Die NPSH-Werte sind Laborwerte. Für die Praxis empfehlen wir, die Werte um 0,5 m zu erhöhen.  
Die angegebenen Leistungen gelten für Fördermedien mit einer Dichte von  $\rho = 1,0 \text{ kg/dm}^3$  und kinematischer Viskosität von  $\nu = 1 \text{ mm}^2/\text{sec}$ .

**BAUREIHE e-NSC  
KENNLINIEN BEI 50 Hz, 2-POLIG**

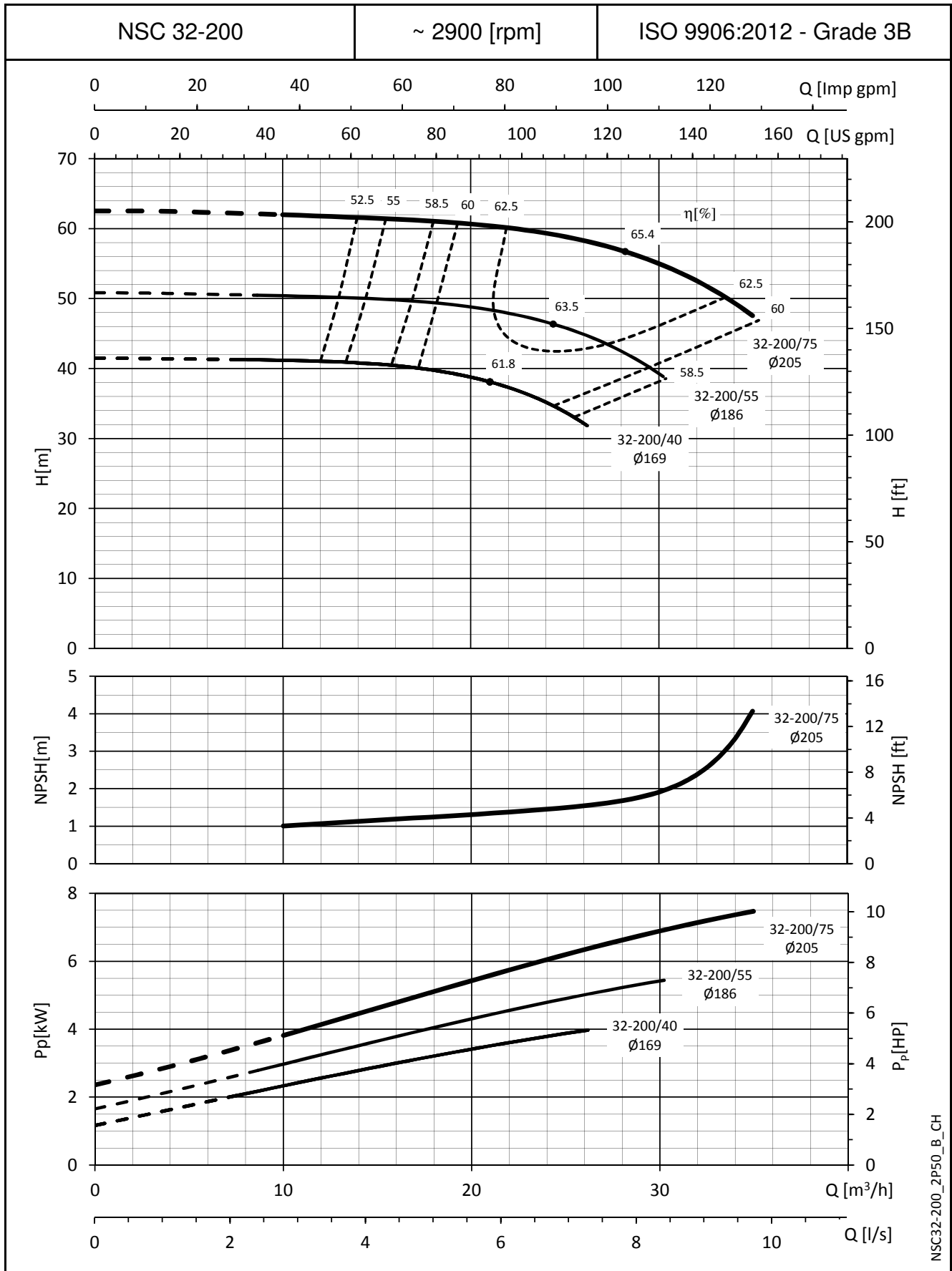

Die NPSH-Werte sind Laborwerte. Für die Praxis empfehlen wir, die Werte um 0,5 m zu erhöhen.  
Die angegebenen Leistungen gelten für Fördermedien mit einer Dichte von  $\rho = 1,0 \text{ kg/dm}^3$  und kinematischer Viskosität von  $\nu = 1 \text{ mm}^2/\text{sec}$ .

**BAUREIHE 2FHE  
KENNLINIEN BEI 50 Hz, 2-POLIG**

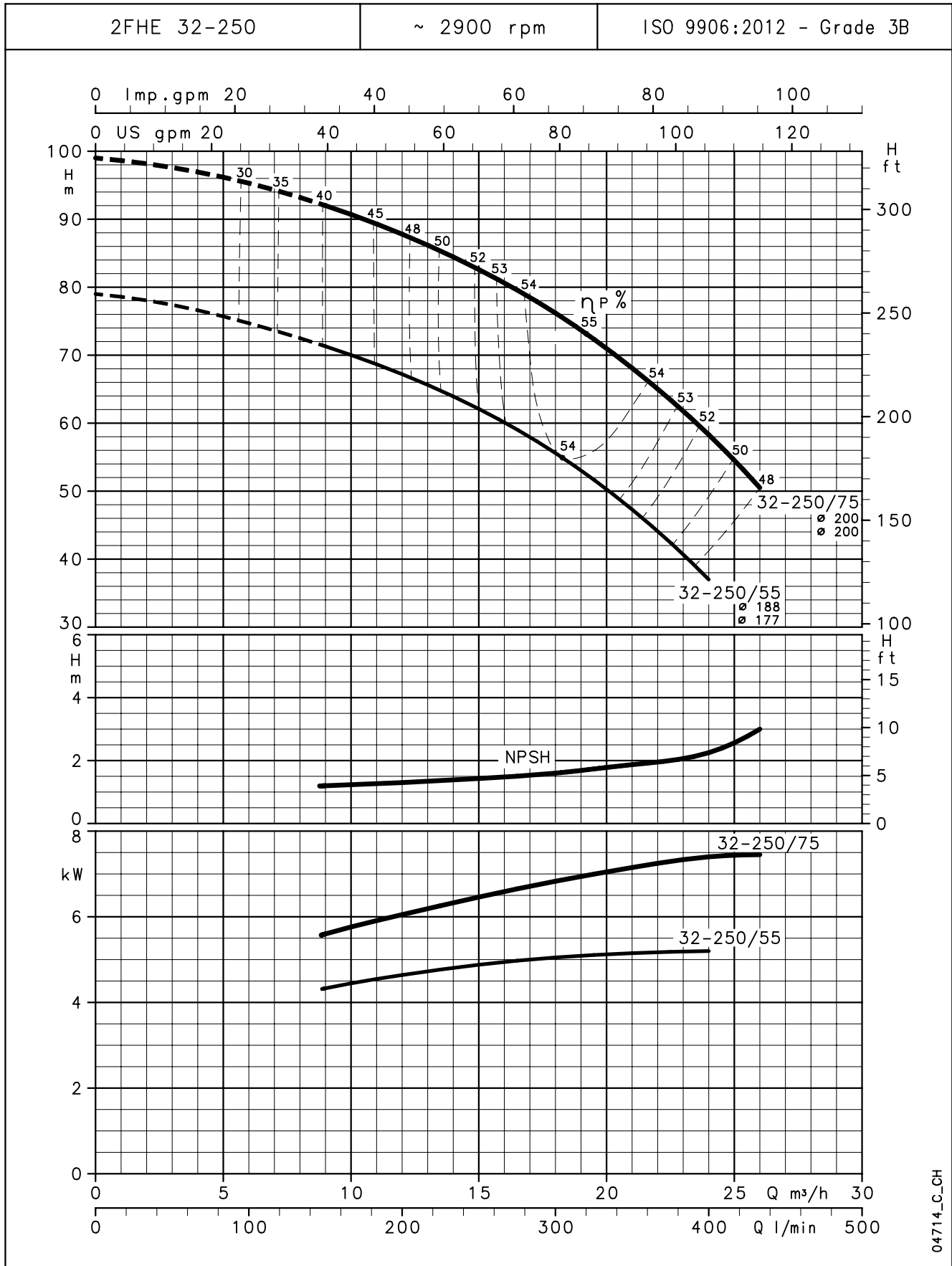

04714\_C\_CH

Die NPSH-Werte sind Laborwerte. Für die Praxis empfehlen wir, die Werte um 0,5 m zu erhöhen.  
Die angegebenen Leistungen gelten für Fördermedien mit einer Dichte von  $\rho = 1,0 \text{ kg/dm}^3$  und kinematischer Viskosität von  $\nu = 1 \text{ mm}^2/\text{sec}$ .

**BAUREIHE e-NSC  
KENNLINIEN BEI 50 Hz, 2-POLIG**

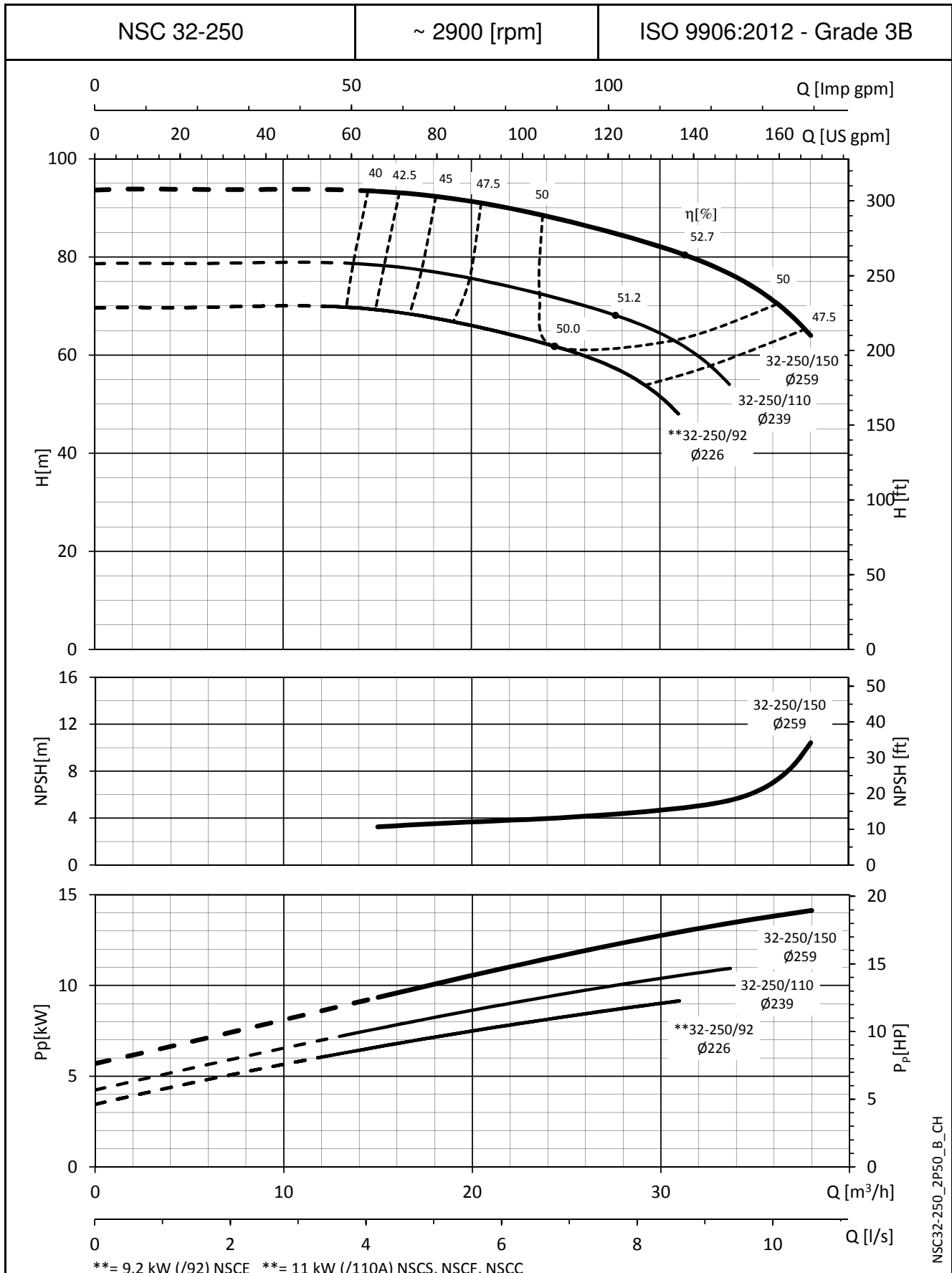

Die NPSH-Werte sind Laborwerte. Für die Praxis empfehlen wir, die Werte um 0,5 m zu erhöhen.  
Die angegebenen Leistungen gelten für Fördermedien mit einer Dichte von  $\rho = 1,0 \text{ kg/dm}^3$  und kinematischer Viskosität von  $\nu = 1 \text{ mm}^2/\text{sec}$ .

**BAUREIHE e-NSC  
KENNLINIEN BEI 50 Hz, 2-POLIG**

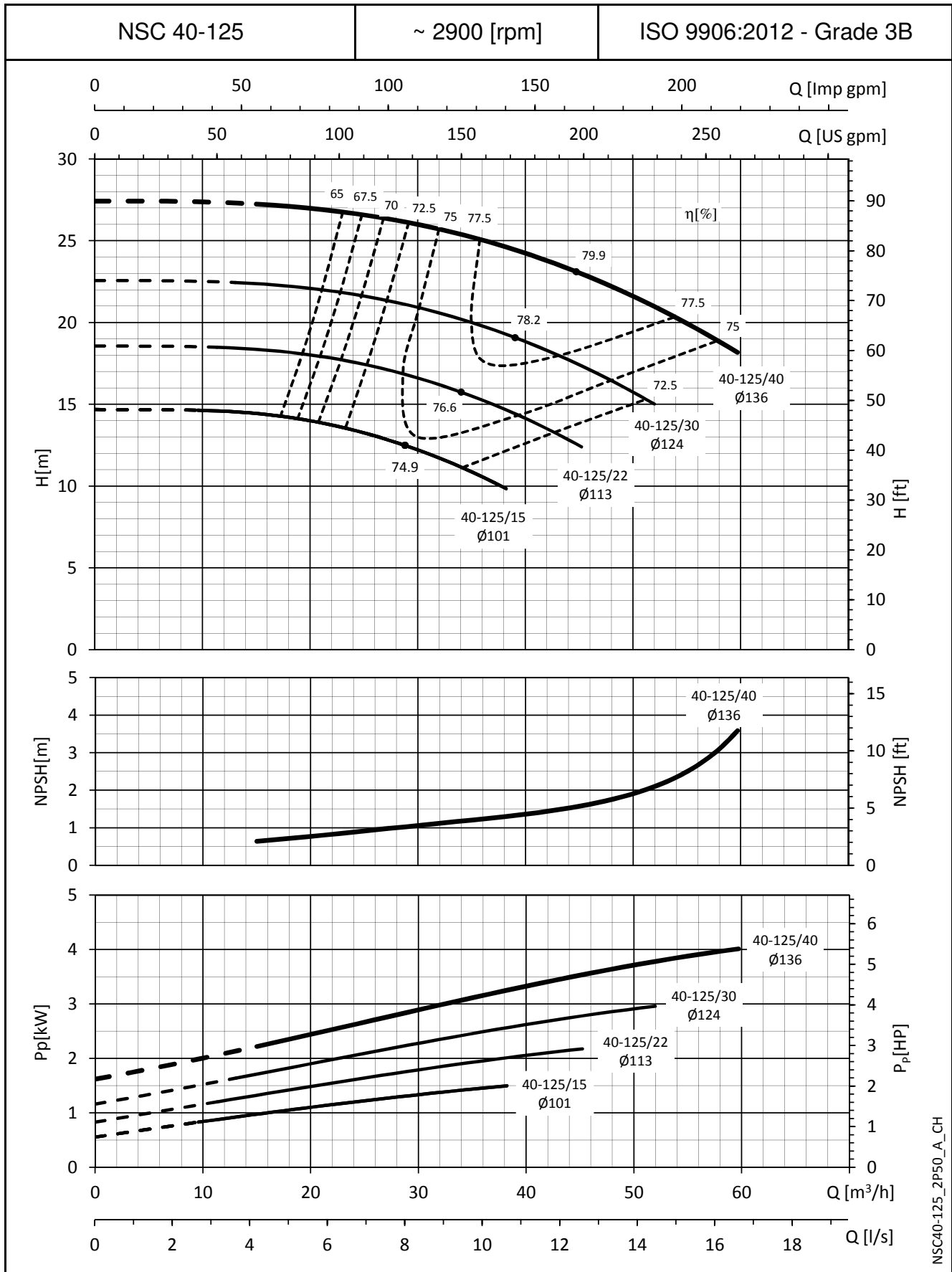

NSC40-125\_2P50\_A\_CH

Die NPSH-Werte sind Laborwerte. Für die Praxis empfehlen wir, die Werte um 0,5 m zu erhöhen.  
Die angegebenen Leistungen gelten für Fördermedien mit einer Dichte von  $\rho = 1,0 \text{ kg/dm}^3$  und kinematischer Viskosität von  $\nu = 1 \text{ mm}^2/\text{sec}$ .

**BAUREIHE e-NSC  
KENNLINIEN BEI 50 Hz, 2-POLIG**

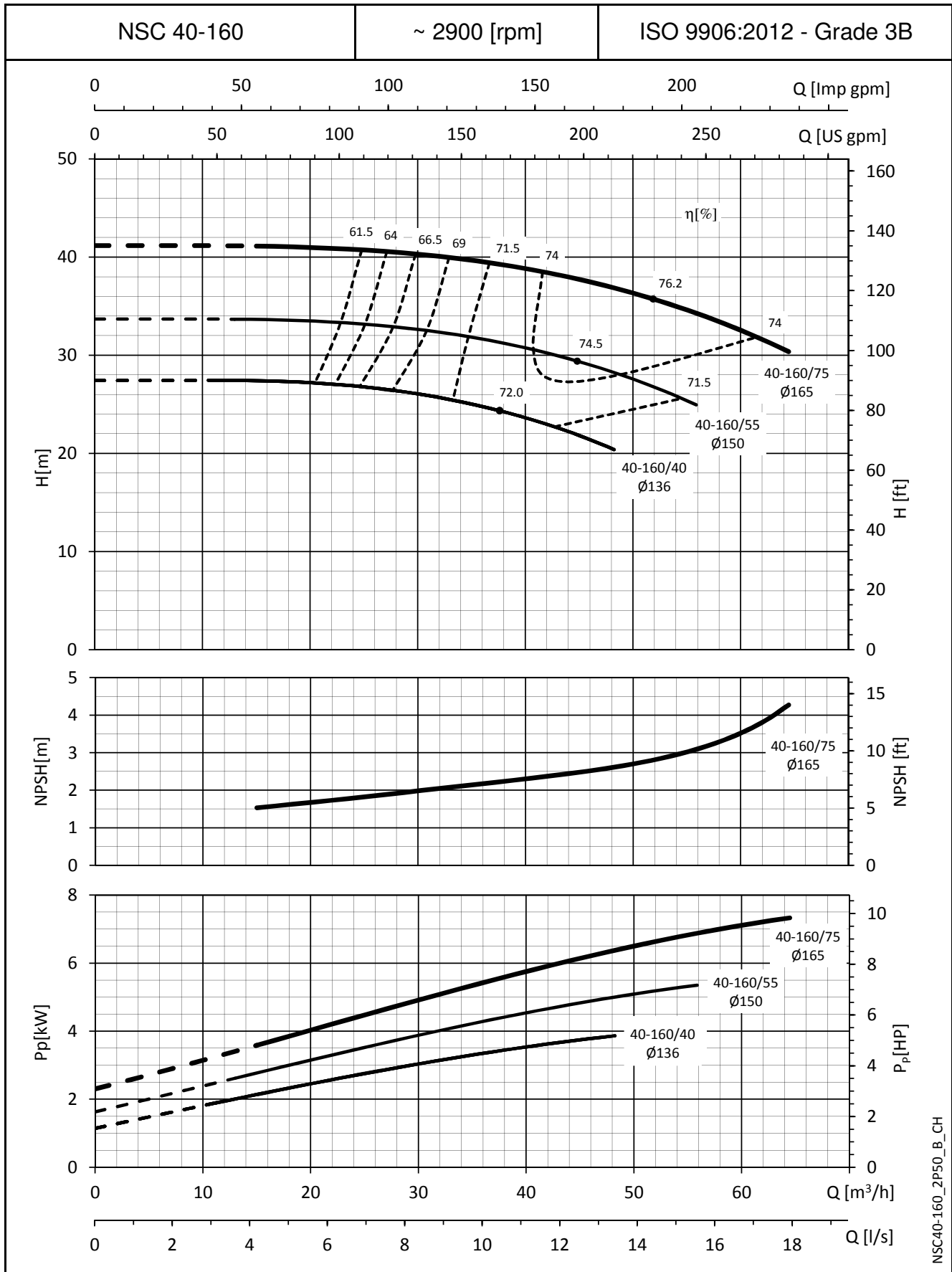

NSC40-160\_2P50\_B\_CH

Die NPSH-Werte sind Laborwerte. Für die Praxis empfehlen wir, die Werte um 0,5 m zu erhöhen.  
Die angegebenen Leistungen gelten für Fördermedien mit einer Dichte von  $\rho = 1,0 \text{ kg/dm}^3$  und kinematischer Viskosität von  $\nu = 1 \text{ mm}^2/\text{sec}$ .

**BAUREIHE e-NSC  
KENNLINIEN BEI 50 Hz, 2-POLIG**

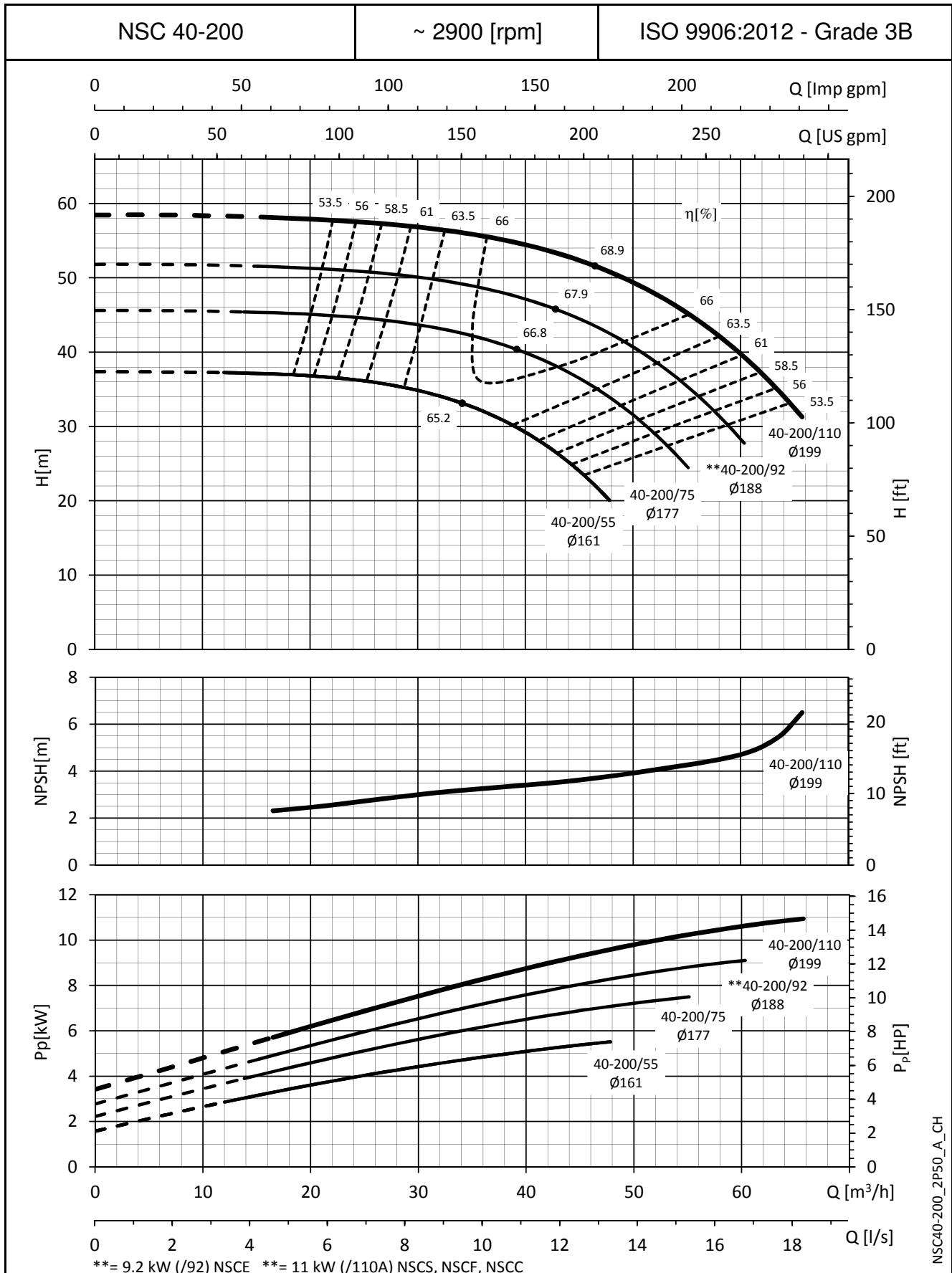

Die NPSH-Werte sind Laborwerte. Für die Praxis empfehlen wir, die Werte um 0,5 m zu erhöhen.  
Die angegebenen Leistungen gelten für Fördermedien mit einer Dichte von  $\rho = 1,0 \text{ kg/dm}^3$  und kinematischer Viskosität von  $\nu = 1 \text{ mm}^2/\text{sec}$ .

**BAUREIHE e-NSC  
KENNLINIEN BEI 50 Hz, 2-POLIG**

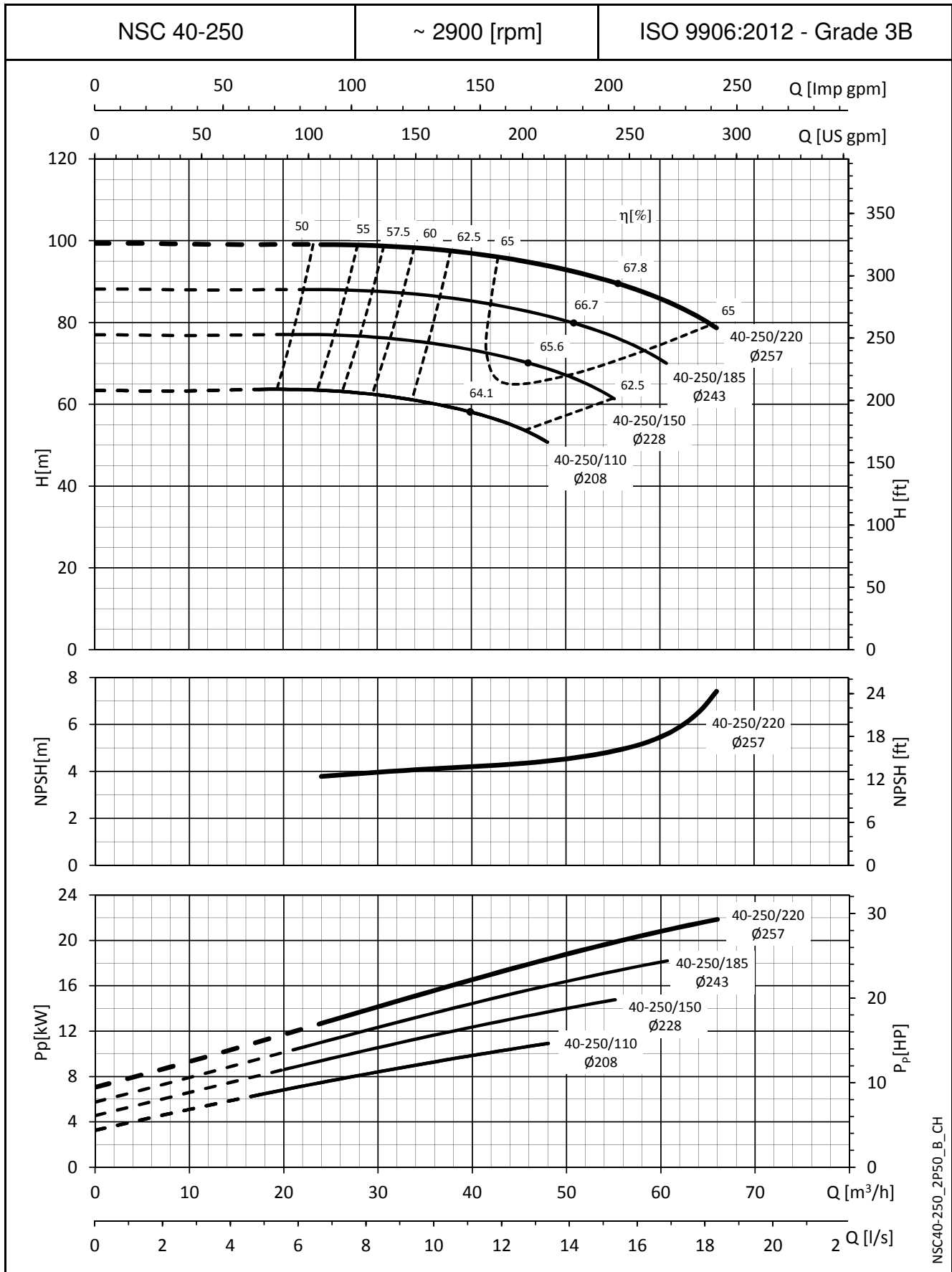

NSC40-250\_2P50\_B\_CH

Die NPSH-Werte sind Laborwerte. Für die Praxis empfehlen wir, die Werte um 0,5 m zu erhöhen.  
Die angegebenen Leistungen gelten für Fördermedien mit einer Dichte von  $\rho = 1,0 \text{ kg/dm}^3$  und kinematischer Viskosität von  $\nu = 1 \text{ mm}^2/\text{sec}$ .

**BAUREIHE e-NSC  
KENNLINIEN BEI 50 Hz, 2-POLIG**

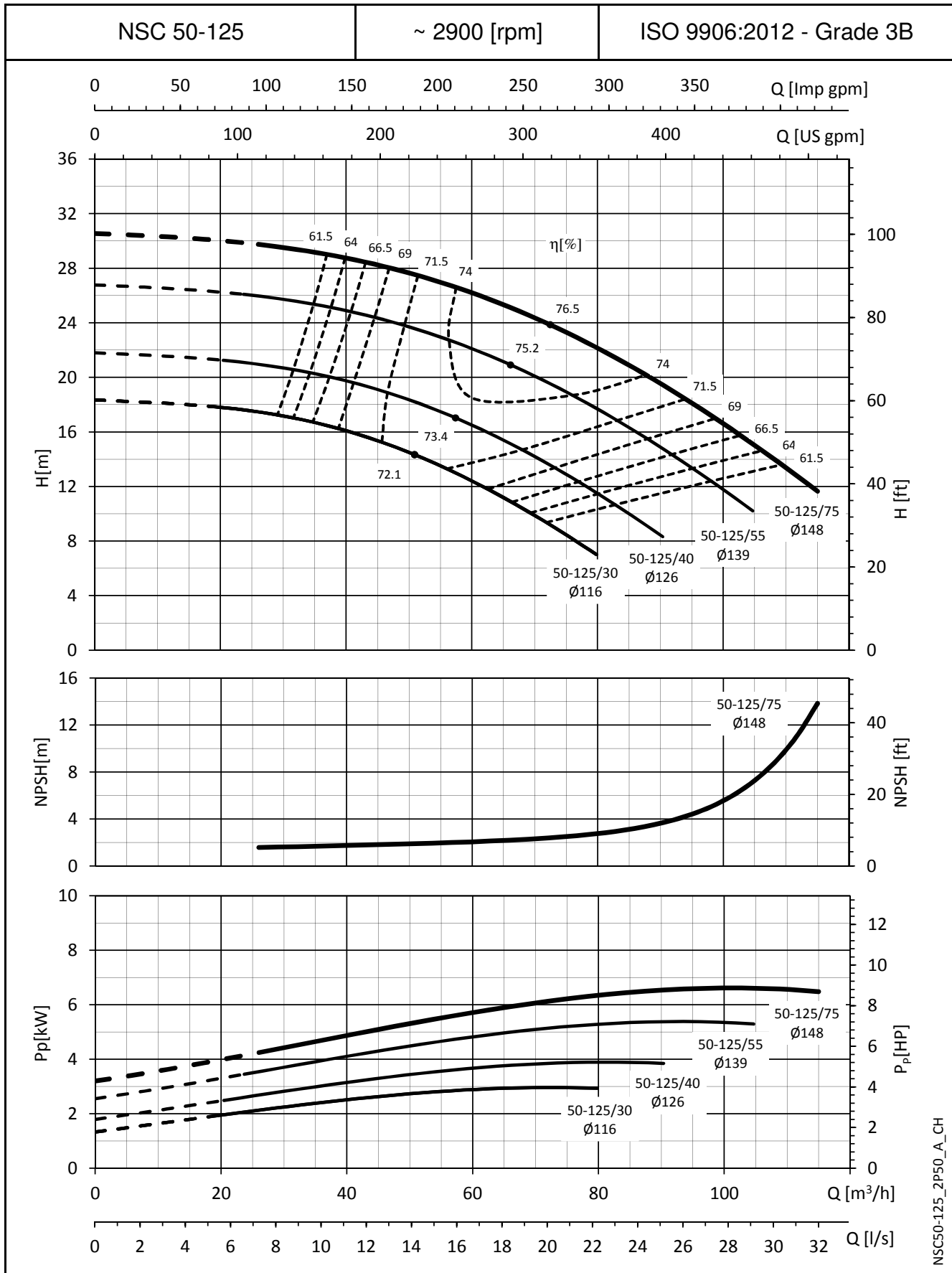

Die NPSH-Werte sind Laborwerte. Für die Praxis empfehlen wir, die Werte um 0,5 m zu erhöhen.  
Die angegebenen Leistungen gelten für Fördermedien mit einer Dichte von  $\rho = 1,0 \text{ kg/dm}^3$  und kinematischer Viskosität von  $\nu = 1 \text{ mm}^2/\text{sec}$ .

**BAUREIHE e-NSC  
KENNLINIEN BEI 50 Hz, 2-POLIG**

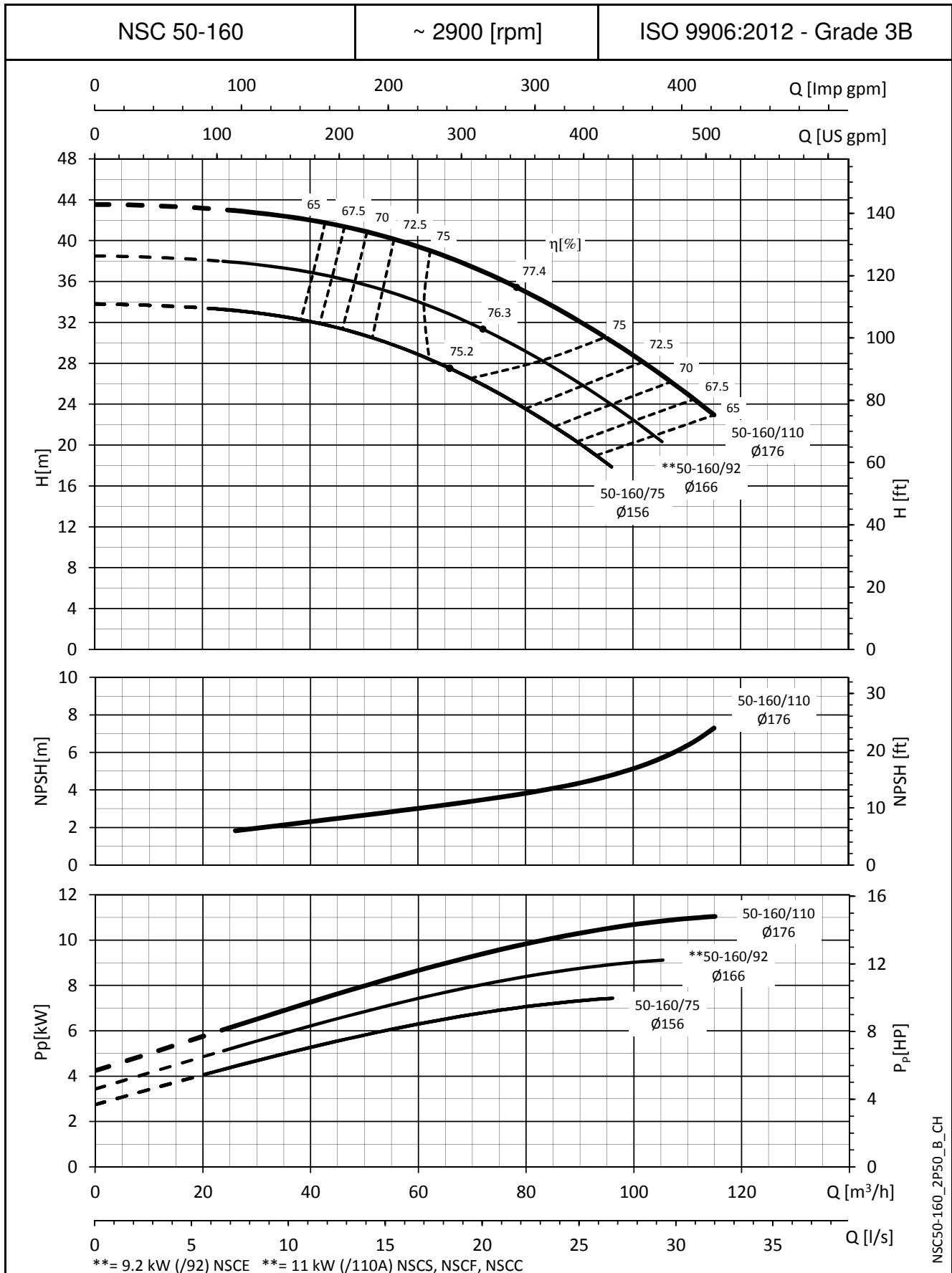

Die NPSH-Werte sind Laborwerte. Für die Praxis empfehlen wir, die Werte um 0,5 m zu erhöhen.  
Die angegebenen Leistungen gelten für Fördermedien mit einer Dichte von  $\rho = 1,0 \text{ kg/dm}^3$  und kinematischer Viskosität von  $\nu = 1 \text{ mm}^2/\text{sec}$ .

**BAUREIHE e-NSC  
KENNLINIEN BEI 50 Hz, 2-POLIG**

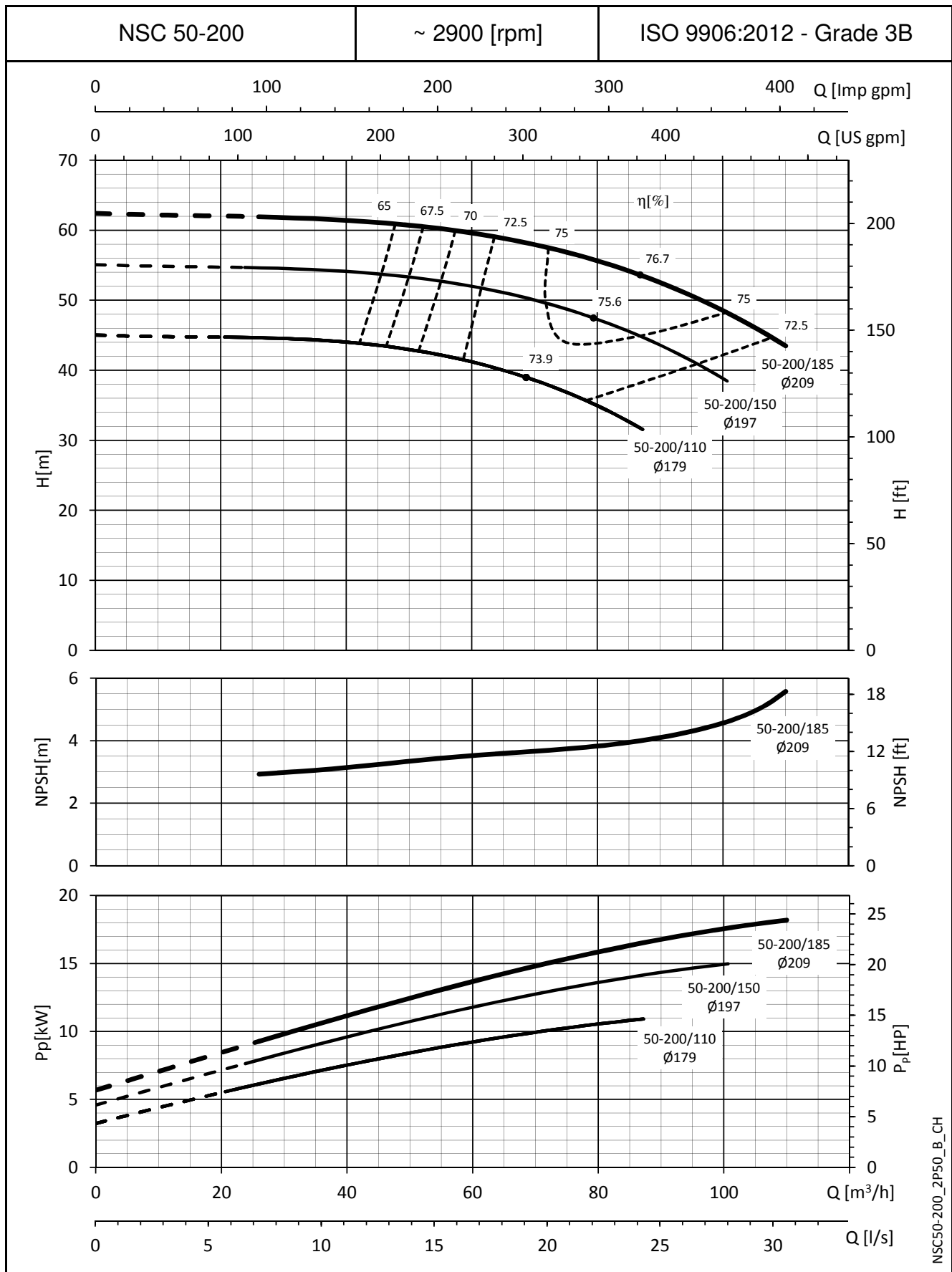

Die NPSH-Werte sind Laborwerte. Für die Praxis empfehlen wir, die Werte um 0,5 m zu erhöhen.  
Die angegebenen Leistungen gelten für Fördermedien mit einer Dichte von  $\rho = 1,0 \text{ kg/dm}^3$  und kinematischer Viskosität von  $\nu = 1 \text{ mm}^2/\text{sec}$ .

**BAUREIHE e-NSC  
KENNLINIEN BEI 50 Hz, 2-POLIG**

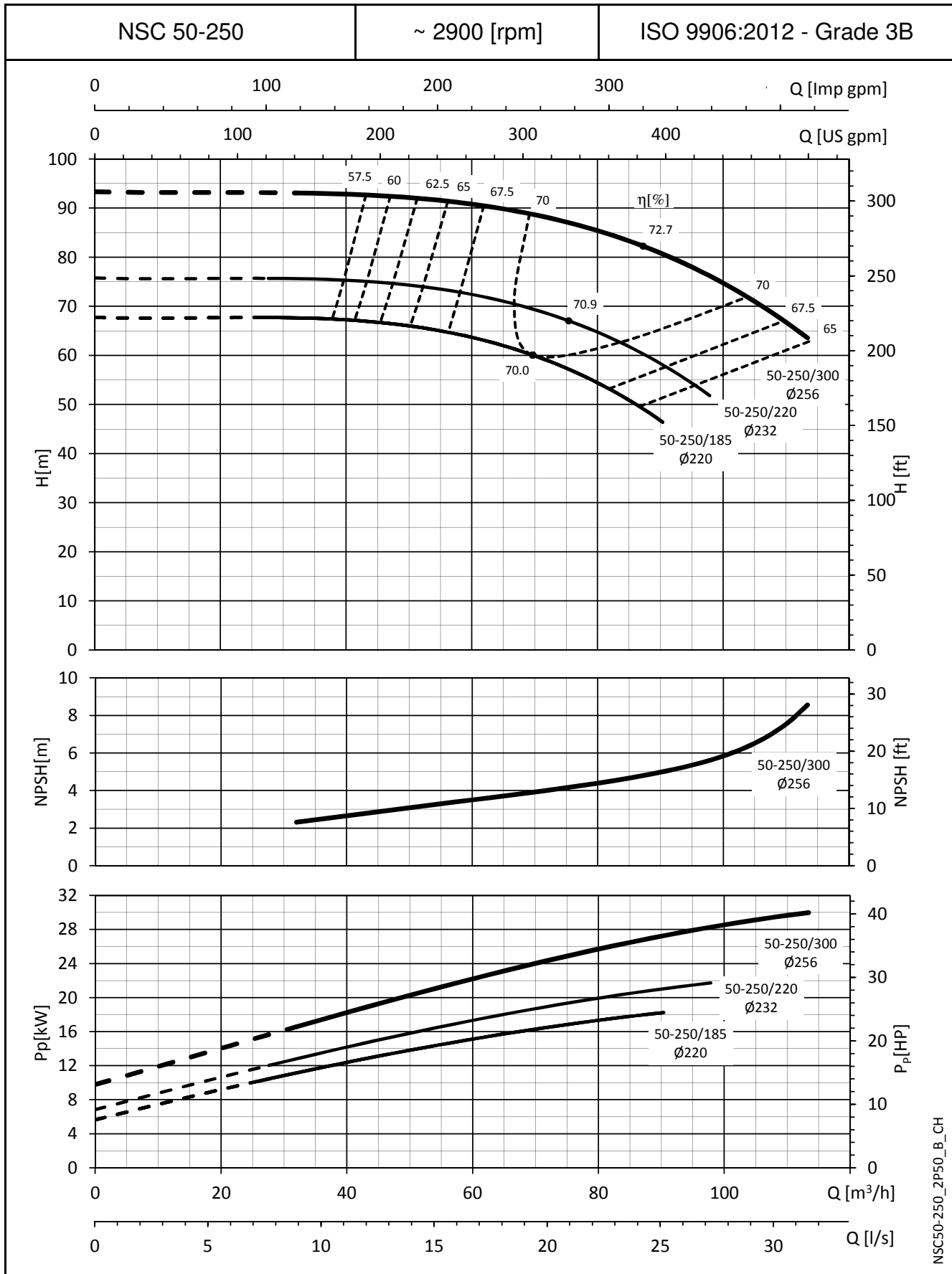

NSC50-250\_2P50\_B\_CH

Die NPSH-Werte sind Laborwerte. Für die Praxis empfehlen wir, die Werte um 0,5 m zu erhöhen.  
Die angegebenen Leistungen gelten für Fördermedien mit einer Dichte von  $\rho = 1,0 \text{ kg/dm}^3$  und kinematischer Viskosität von  $\nu = 1 \text{ mm}^2/\text{sec}$ .

**BAUREIHE e-NSC  
KENNLINIEN BEI 50 Hz, 2-POLIG**

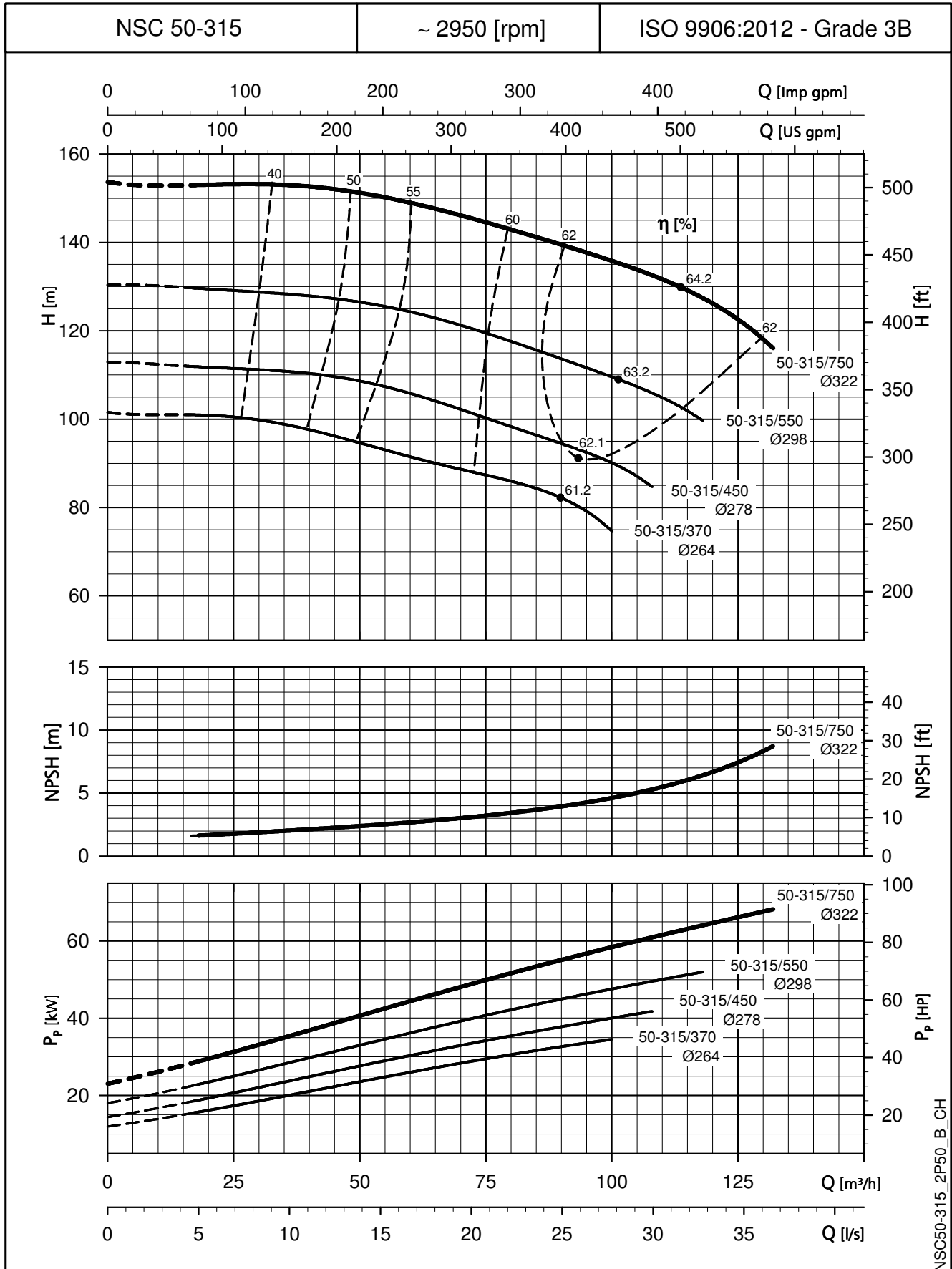

Die NPSH-Werte sind Laborwerte. Für die Praxis empfehlen wir, die Werte um 0,5 m zu erhöhen.  
Die angegebenen Leistungen gelten für Fördermedien mit einer Dichte von  $\rho = 1,0 \text{ kg/dm}^3$  und kinematischer Viskosität von  $\nu = 1 \text{ mm}^2/\text{sec}$ .

**BAUREIHE e-NSC  
KENNLINIEN BEI 50 Hz, 2-POLIG**

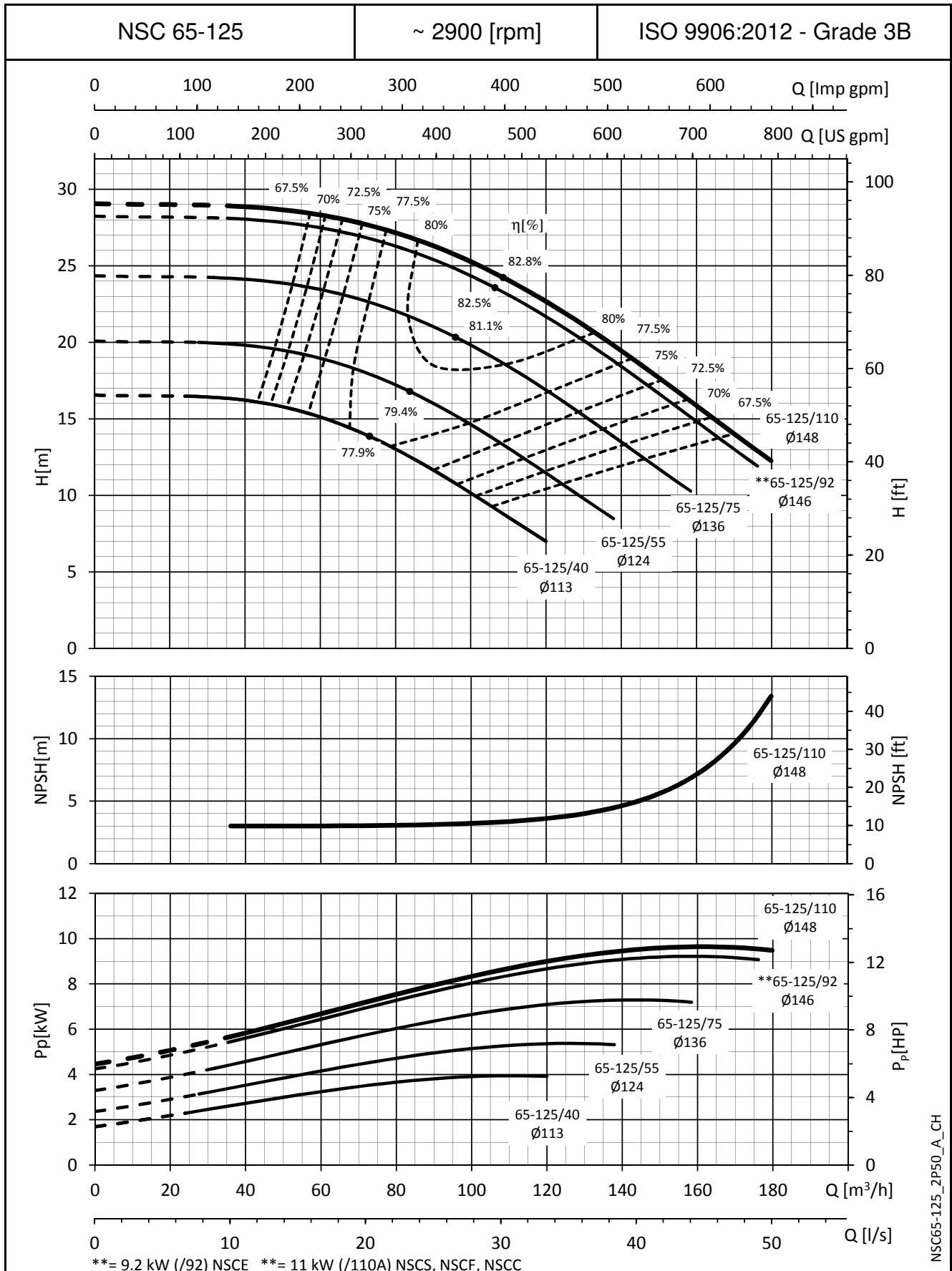

Die NPSH-Werte sind Laborwerte. Für die Praxis empfehlen wir, die Werte um 0,5 m zu erhöhen.  
Die angegebenen Leistungen gelten für Fördermedien mit einer Dichte von  $\rho = 1,0 \text{ kg/dm}^3$  und kinematischer Viskosität von  $\nu = 1 \text{ mm}^2/\text{sec}$ .

**BAUREIHE e-NSC  
KENNLINIEN BEI 50 Hz, 2-POLIG**

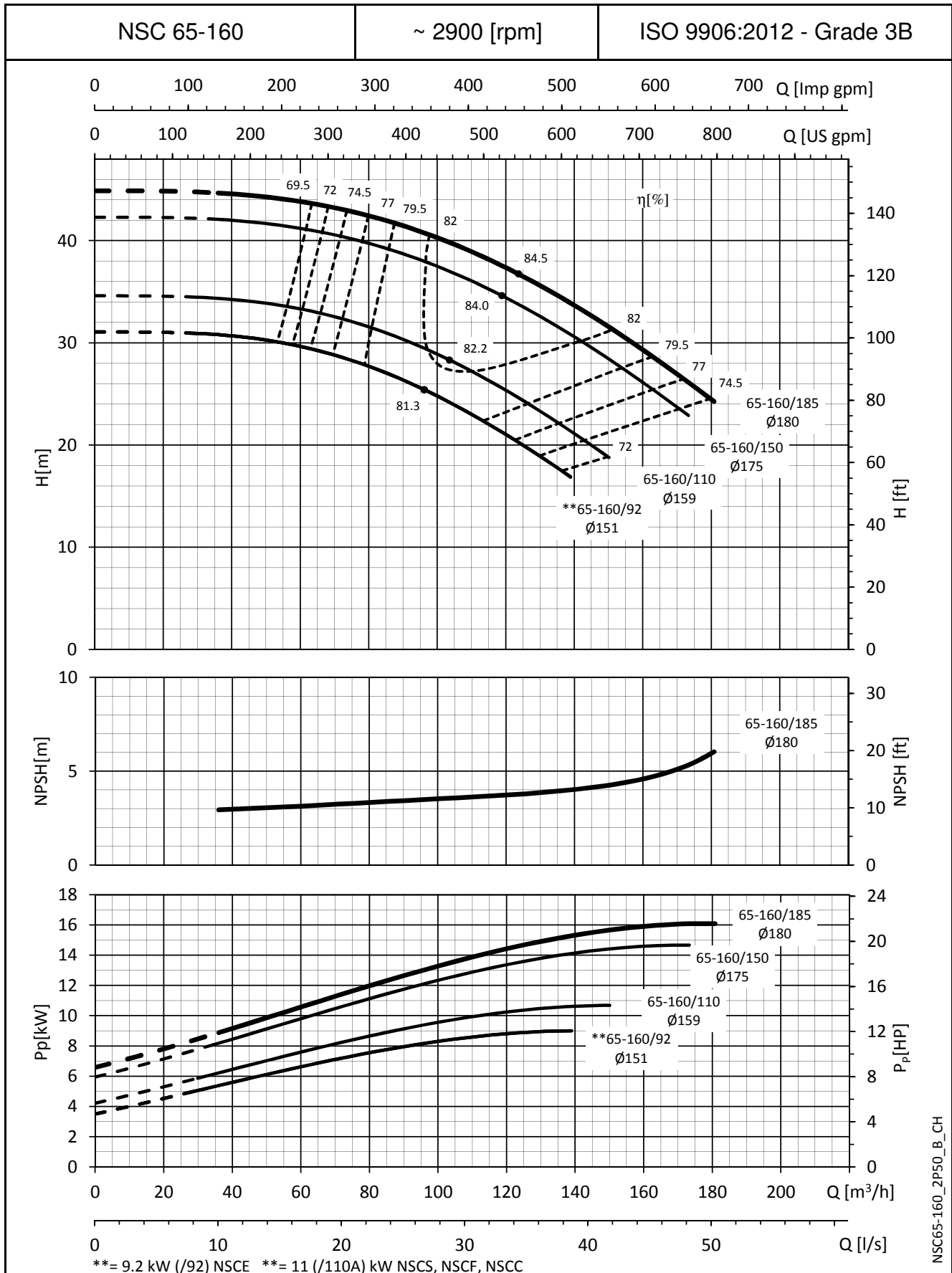

NSC65-160\_2P50\_B\_CH

Die NPSH-Werte sind Laborwerte. Für die Praxis empfehlen wir, die Werte um 0,5 m zu erhöhen.  
Die angegebenen Leistungen gelten für Fördermedien mit einer Dichte von  $\rho = 1,0 \text{ kg/dm}^3$  und kinematischer Viskosität von  $\nu = 1 \text{ mm}^2/\text{sec}$ .

**BAUREIHE e-NSC  
KENNLINIEN BEI 50 Hz, 2-POLIG**

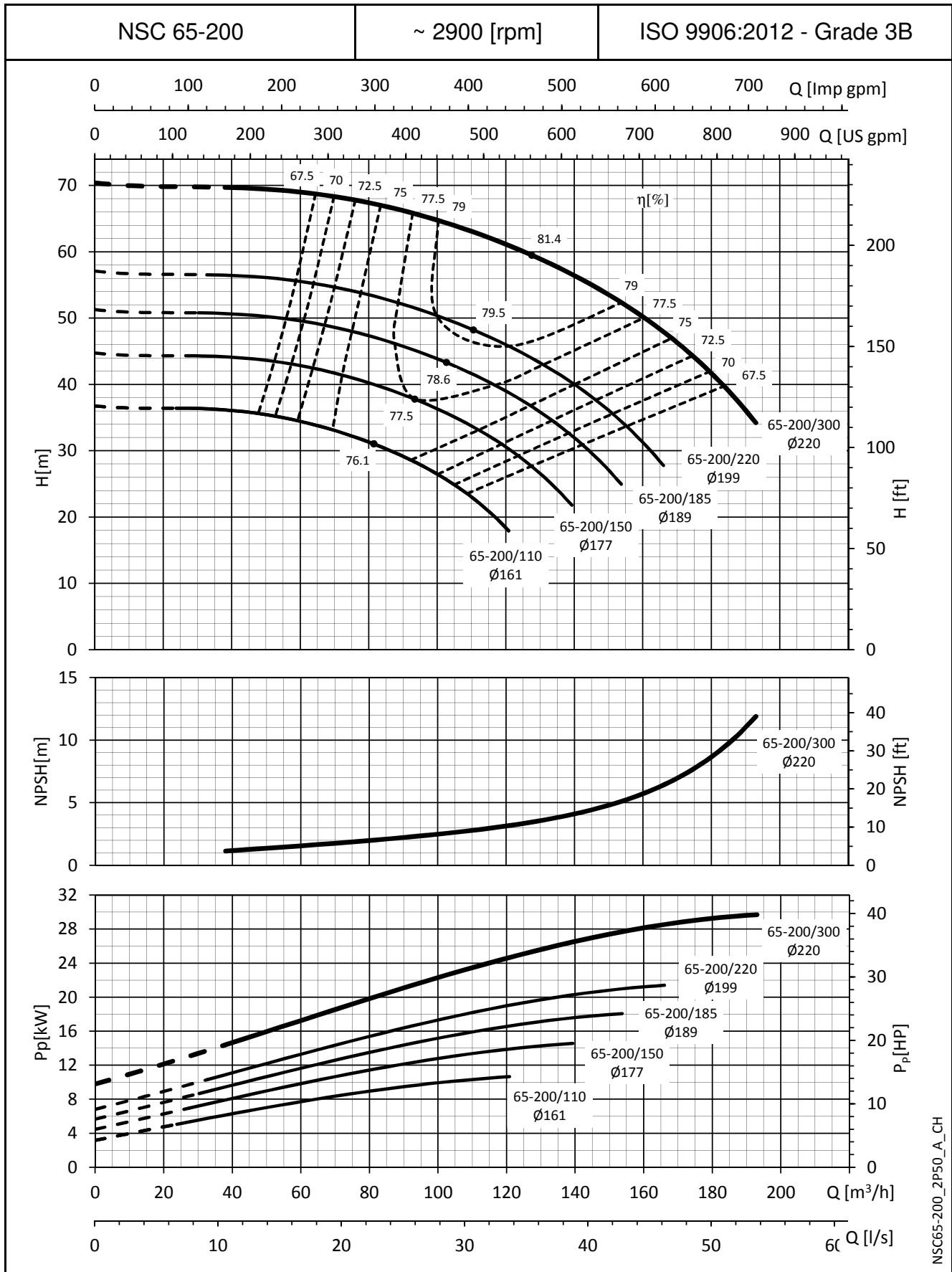

Die NPSH-Werte sind Laborwerte. Für die Praxis empfehlen wir, die Werte um 0,5 m zu erhöhen.  
Die angegebenen Leistungen gelten für Fördermedien mit einer Dichte von  $\rho = 1,0 \text{ kg/dm}^3$  und kinematischer Viskosität von  $\nu = 1 \text{ mm}^2/\text{sec}$ .

**BAUREIHE e-NSC  
KENNLINIEN BEI 50 Hz, 2-POLIG**

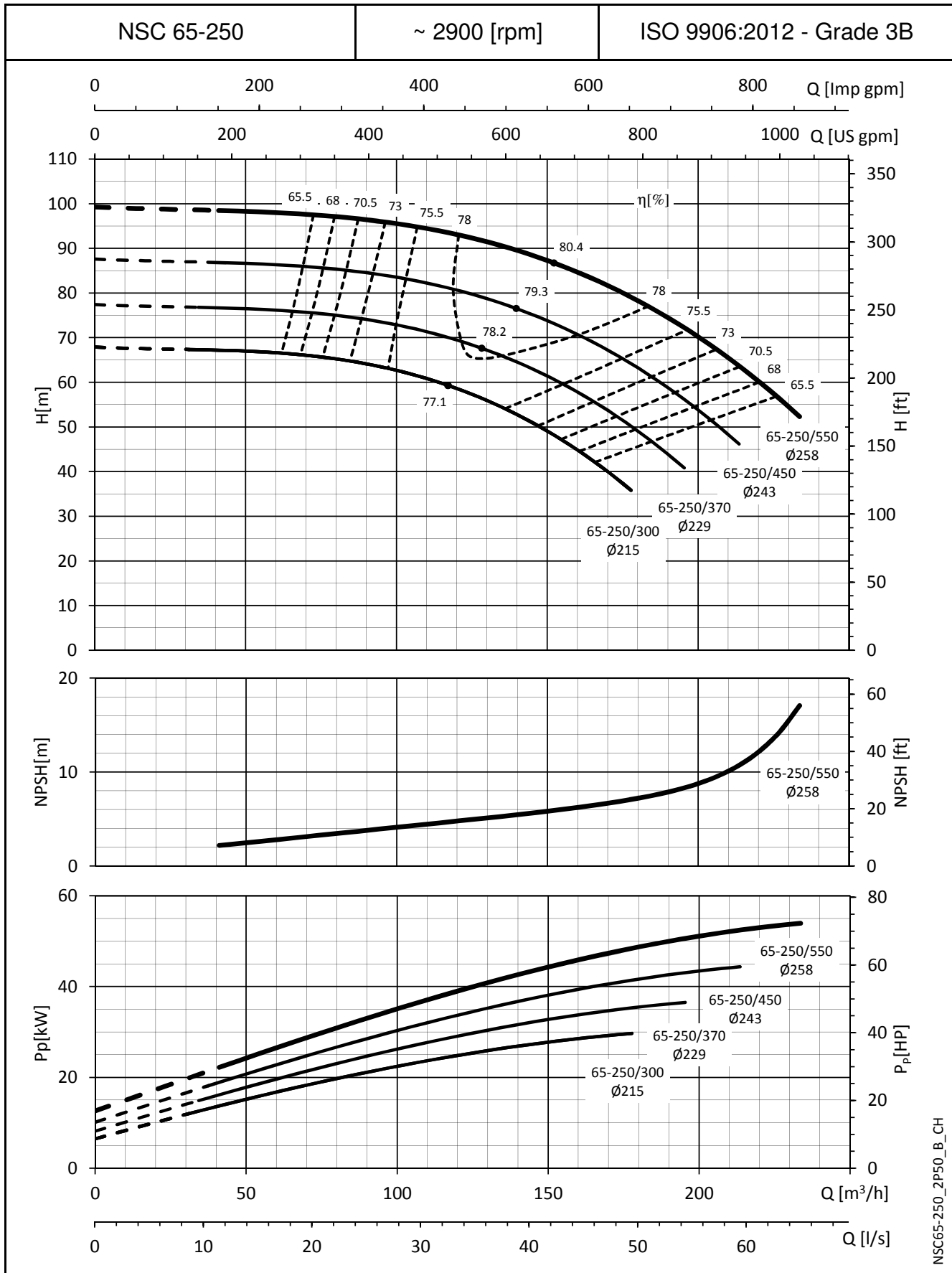

Die NPSH-Werte sind Laborwerte. Für die Praxis empfehlen wir, die Werte um 0,5 m zu erhöhen.  
Die angegebenen Leistungen gelten für Fördermedien mit einer Dichte von  $\rho = 1,0 \text{ kg/dm}^3$  und kinematischer Viskosität von  $\nu = 1 \text{ mm}^2/\text{sec}$ .

**BAUREIHE e-NSC  
KENNLINIEN BEI 50 Hz, 2-POLIG**

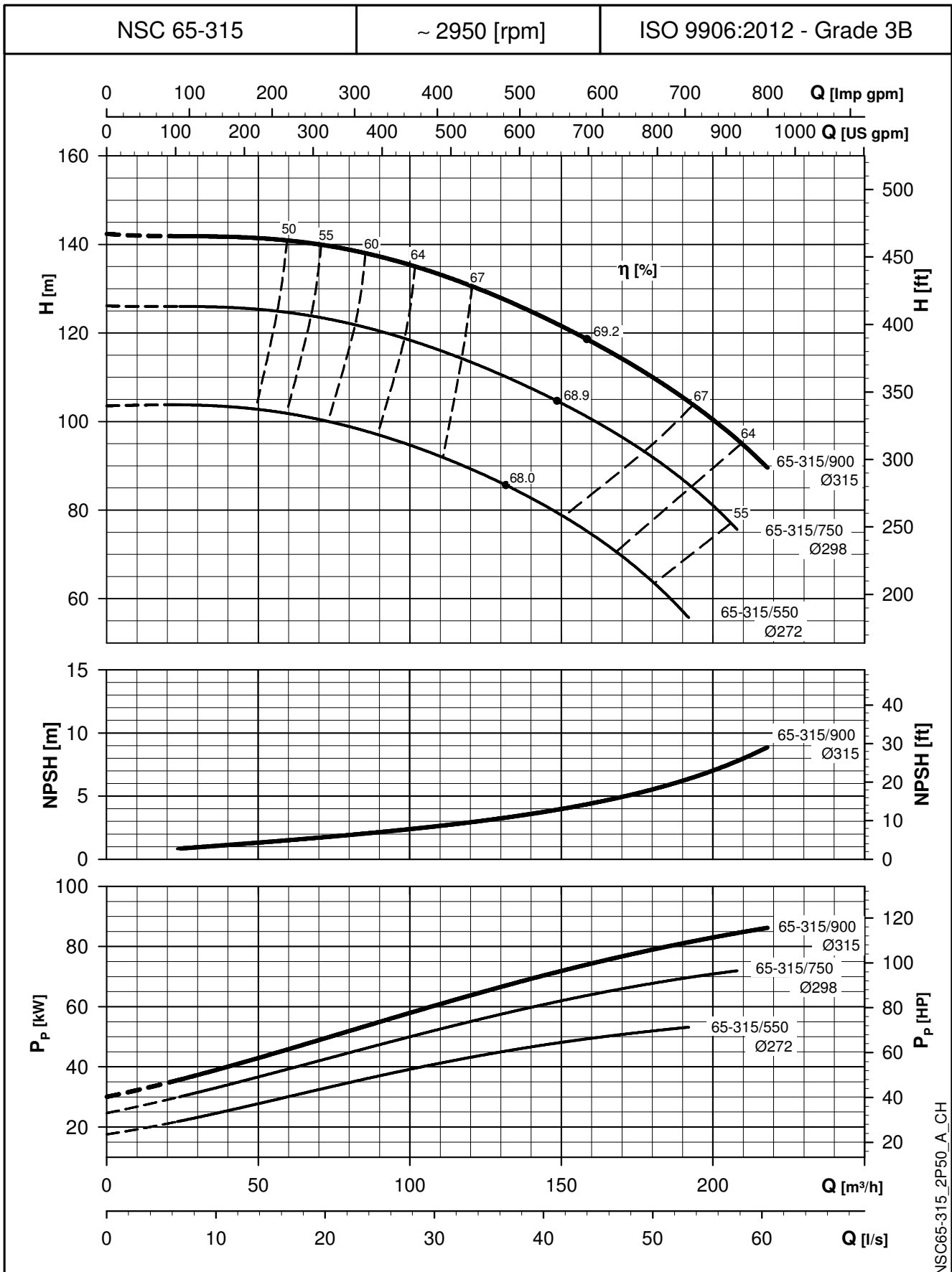

NSC65-315\_2P50\_A\_CH

Die NPSH-Werte sind Laborwerte. Für die Praxis empfehlen wir, die Werte um 0,5 m zu erhöhen.  
Die angegebenen Leistungen gelten für Fördermedien mit einer Dichte von  $\rho = 1,0 \text{ kg/dm}^3$  und kinematischer Viskosität von  $\nu = 1 \text{ mm}^2/\text{sec}$ .

**BAUREIHE e-NSC  
KENNLINIEN BEI 50 Hz, 2-POLIG**

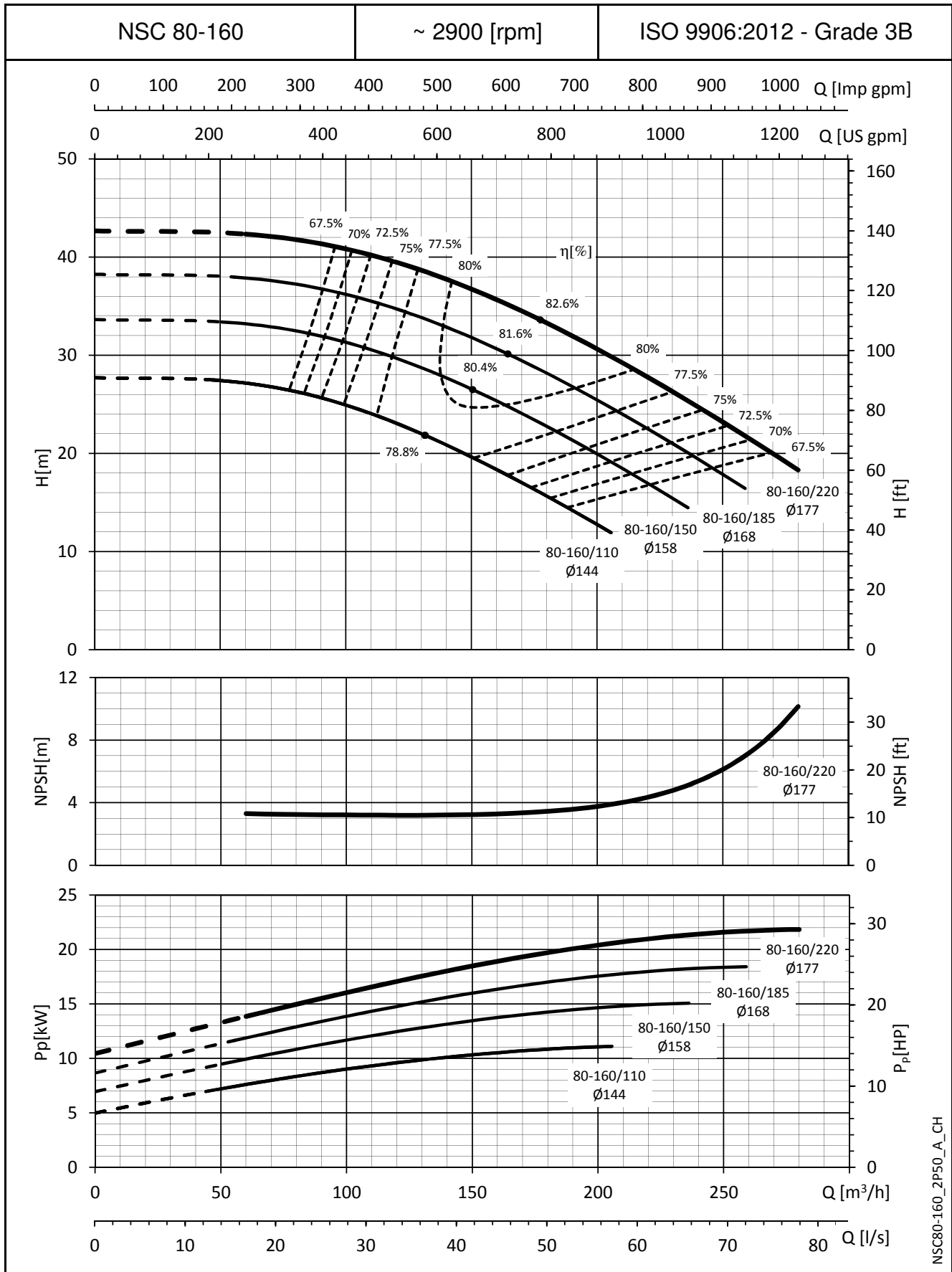

Die NPSH-Werte sind Laborwerte. Für die Praxis empfehlen wir, die Werte um 0,5 m zu erhöhen.  
Die angegebenen Leistungen gelten für Fördermedien mit einer Dichte von  $\rho = 1,0 \text{ kg/dm}^3$  und kinematischer Viskosität von  $\nu = 1 \text{ mm}^2/\text{sec}$ .

**BAUREIHE e-NSC  
KENNLINIEN BEI 50 Hz, 2-POLIG**

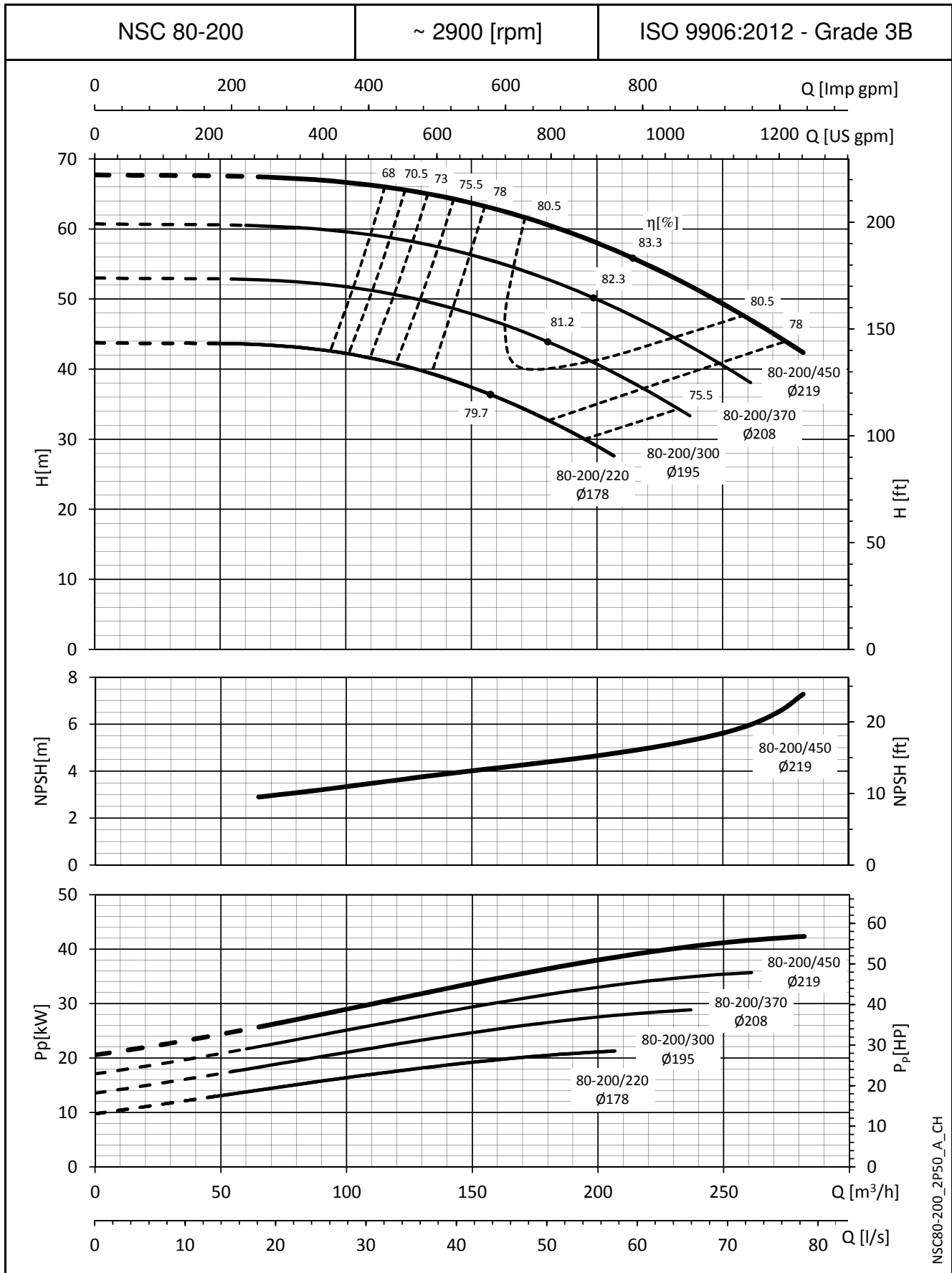

Die NPSH-Werte sind Laborwerte. Für die Praxis empfehlen wir, die Werte um 0,5 m zu erhöhen.  
Die angegebenen Leistungen gelten für Fördermedien mit einer Dichte von  $\rho = 1,0 \text{ kg/dm}^3$  und kinematischer Viskosität von  $\nu = 1 \text{ mm}^2/\text{sec}$ .

**BAUREIHE e-NSC  
KENNLINIEN BEI 50 Hz, 2-POLIG**

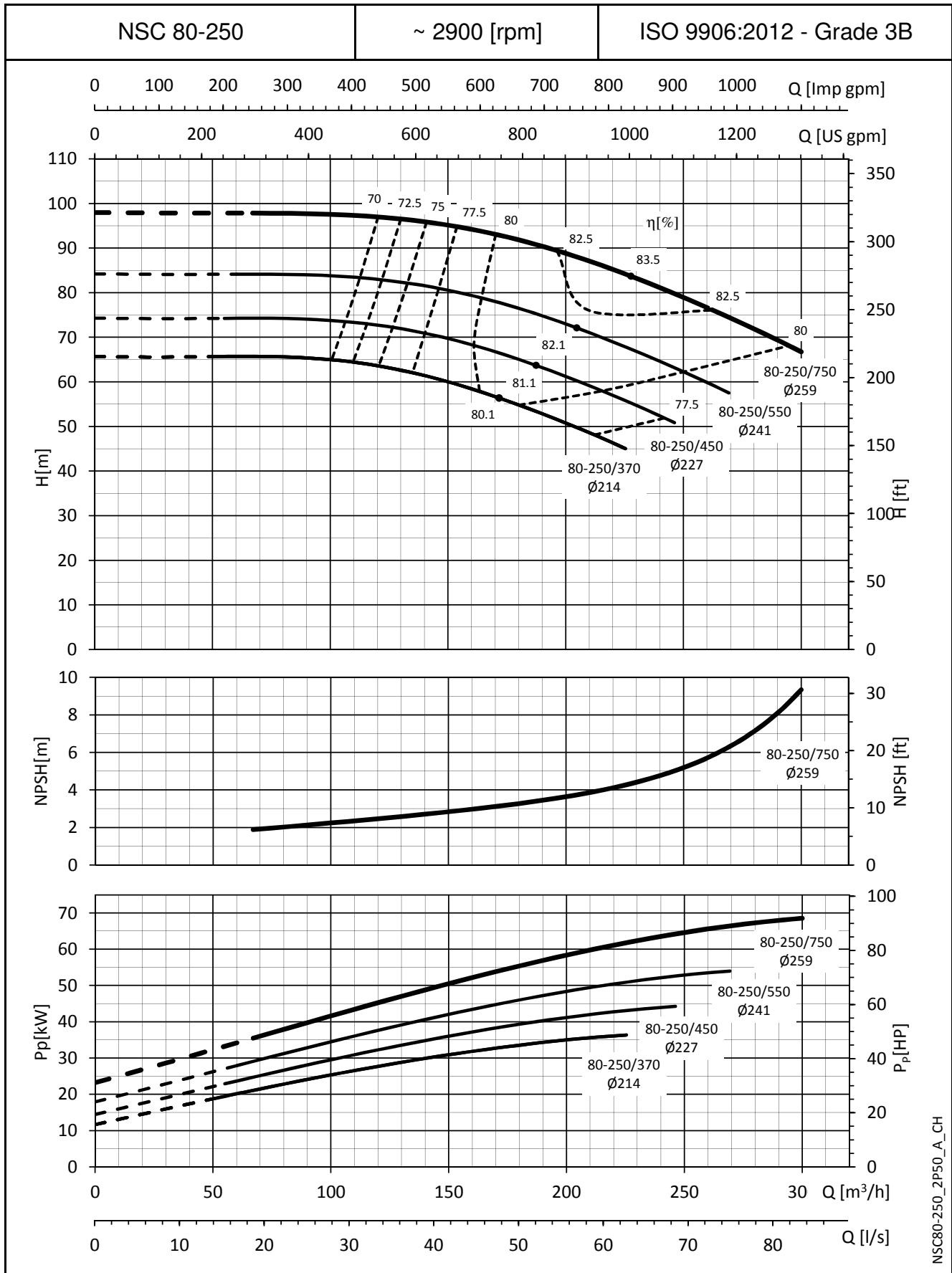

NSC80-250\_2P50\_A\_CH

Die NPSH-Werte sind Laborwerte. Für die Praxis empfehlen wir, die Werte um 0,5 m zu erhöhen.  
Die angegebenen Leistungen gelten für Fördermedien mit einer Dichte von  $\rho = 1,0 \text{ kg/dm}^3$  und kinematischer Viskosität von  $\nu = 1 \text{ mm}^2/\text{sec}$ .

**BAUREIHE e-NSC  
KENNLINIEN BEI 50 Hz, 2-POLIG**

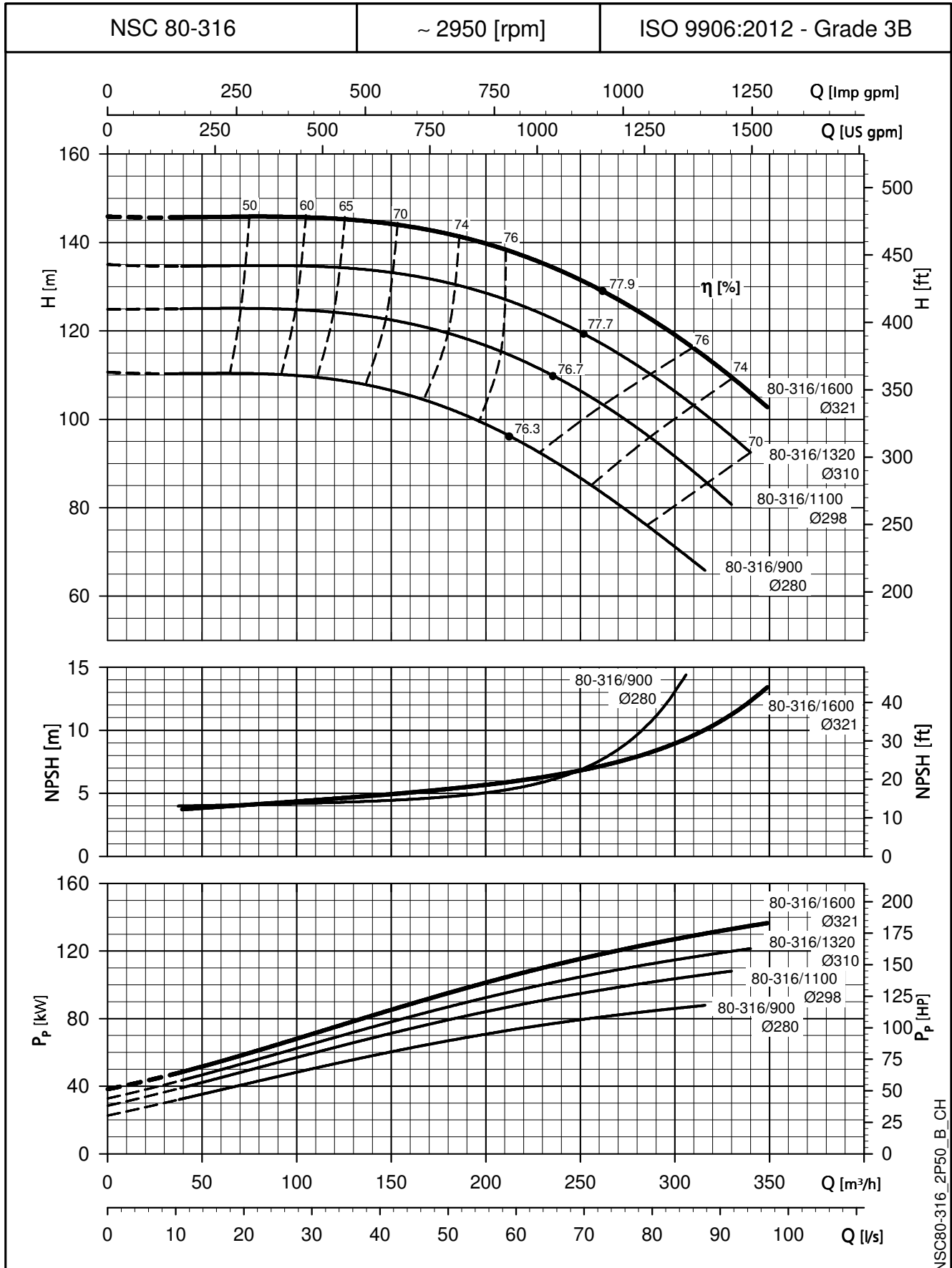

Die NPSH-Werte sind Laborwerte. Für die Praxis empfehlen wir, die Werte um 0,5 m zu erhöhen.  
Die angegebenen Leistungen gelten für Fördermedien mit einer Dichte von  $\rho = 1,0 \text{ kg/dm}^3$  und kinematischer Viskosität von  $\nu = 1 \text{ mm}^2/\text{sec}$ .

**BAUREIHE e-NSC  
KENNLINIEN BEI 50 Hz, 2-POLIG**

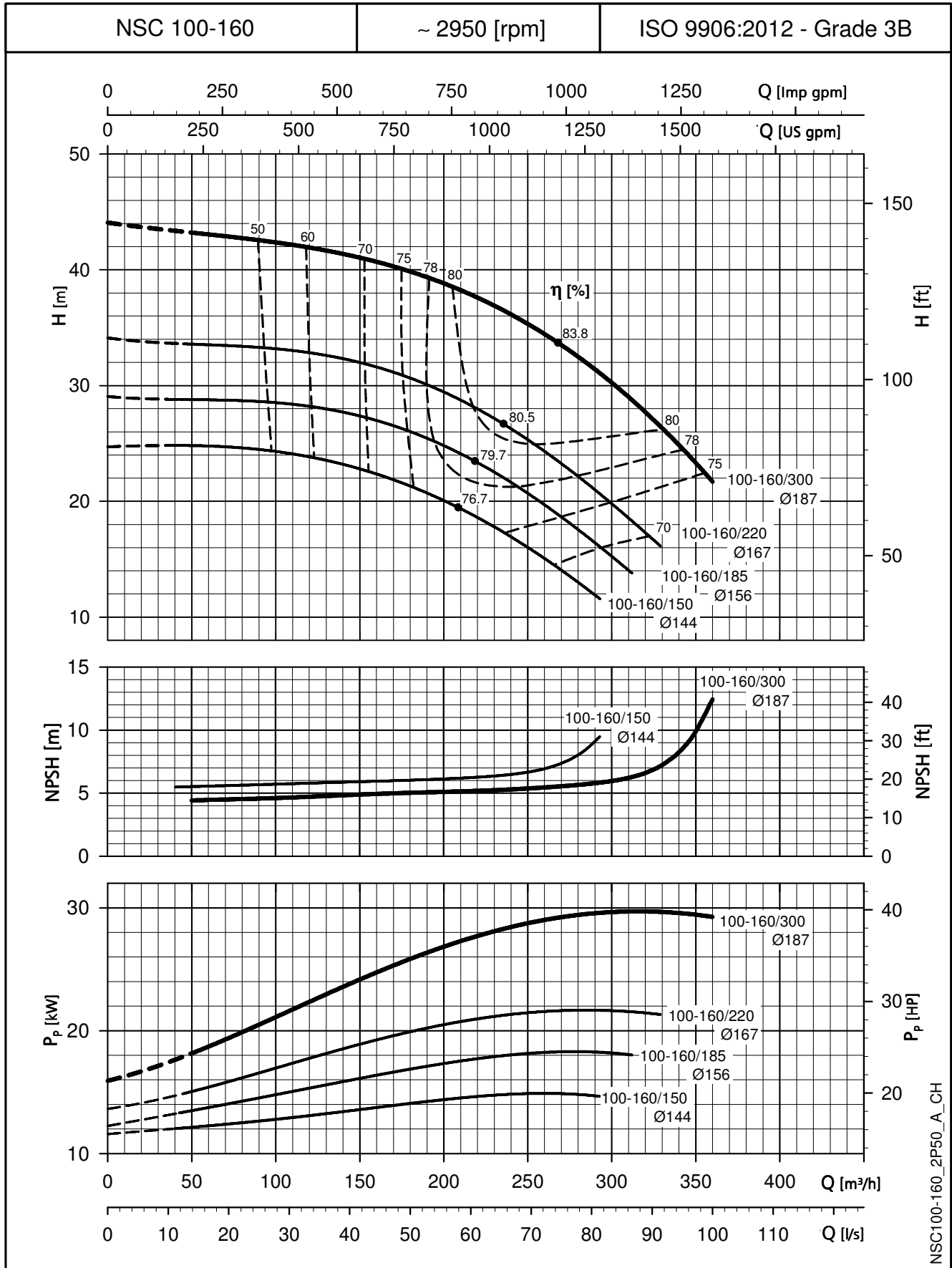

NSC100-160\_2P50\_A\_CH

Die NPSH-Werte sind Laborwerte. Für die Praxis empfehlen wir, die Werte um 0,5 m zu erhöhen.  
 Die angegebenen Leistungen gelten für Fördermedien mit einer Dichte von  $\rho = 1,0 \text{ kg/dm}^3$  und kinematischer Viskosität von  $\nu = 1 \text{ mm}^2/\text{sec}$ .

**BAUREIHE e-NSC  
KENNLINIEN BEI 50 Hz, 2-POLIG**

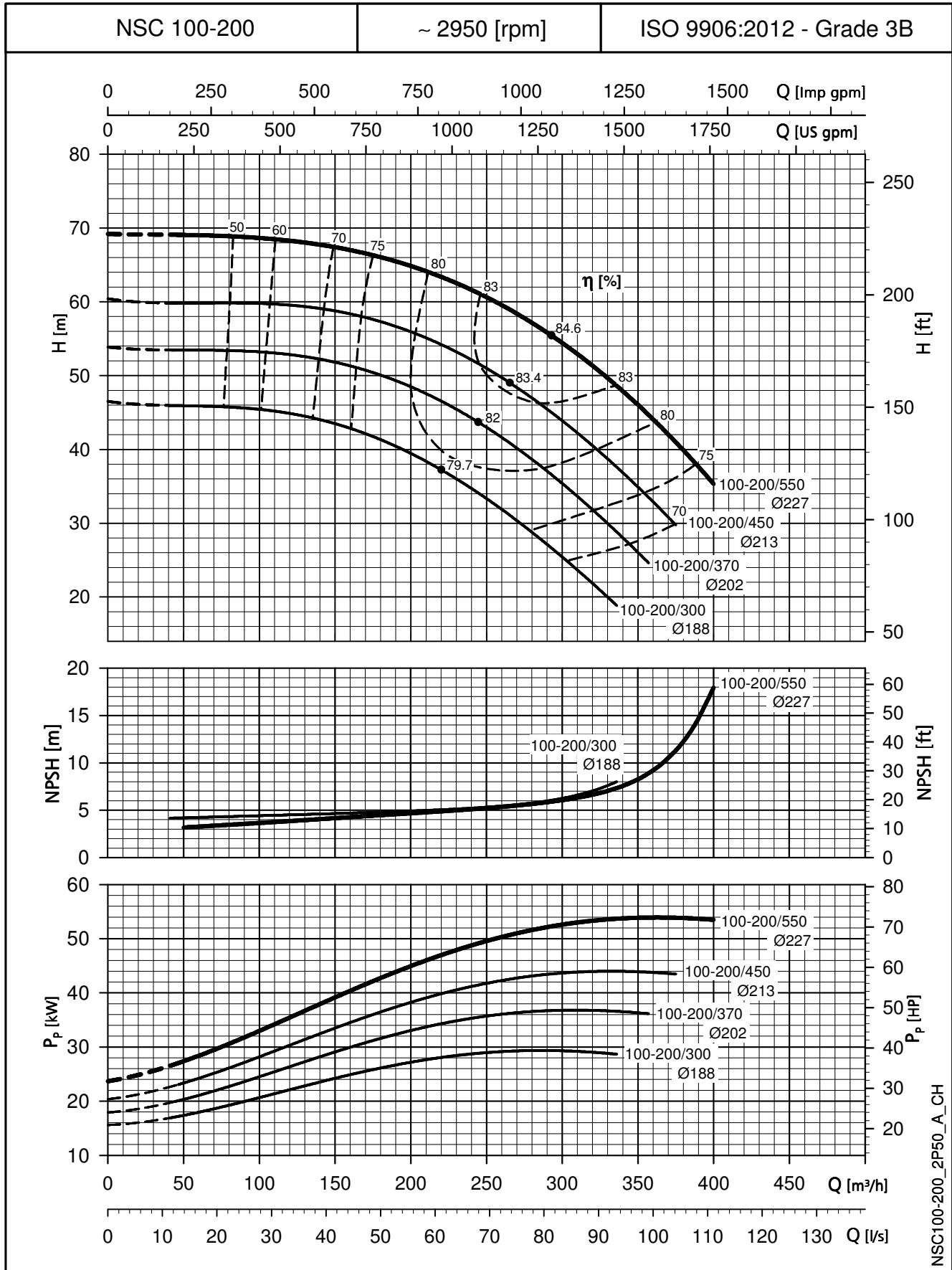

Die NPSH-Werte sind Laborwerte. Für die Praxis empfehlen wir, die Werte um 0,5 m zu erhöhen.  
Die angegebenen Leistungen gelten für Fördermedien mit einer Dichte von  $\rho = 1,0 \text{ kg/dm}^3$  und kinematischer Viskosität von  $\nu = 1 \text{ mm}^2/\text{sec}$ .

**BAUREIHE e-NSC  
KENNLINIEN BEI 50 Hz, 2-POLIG**

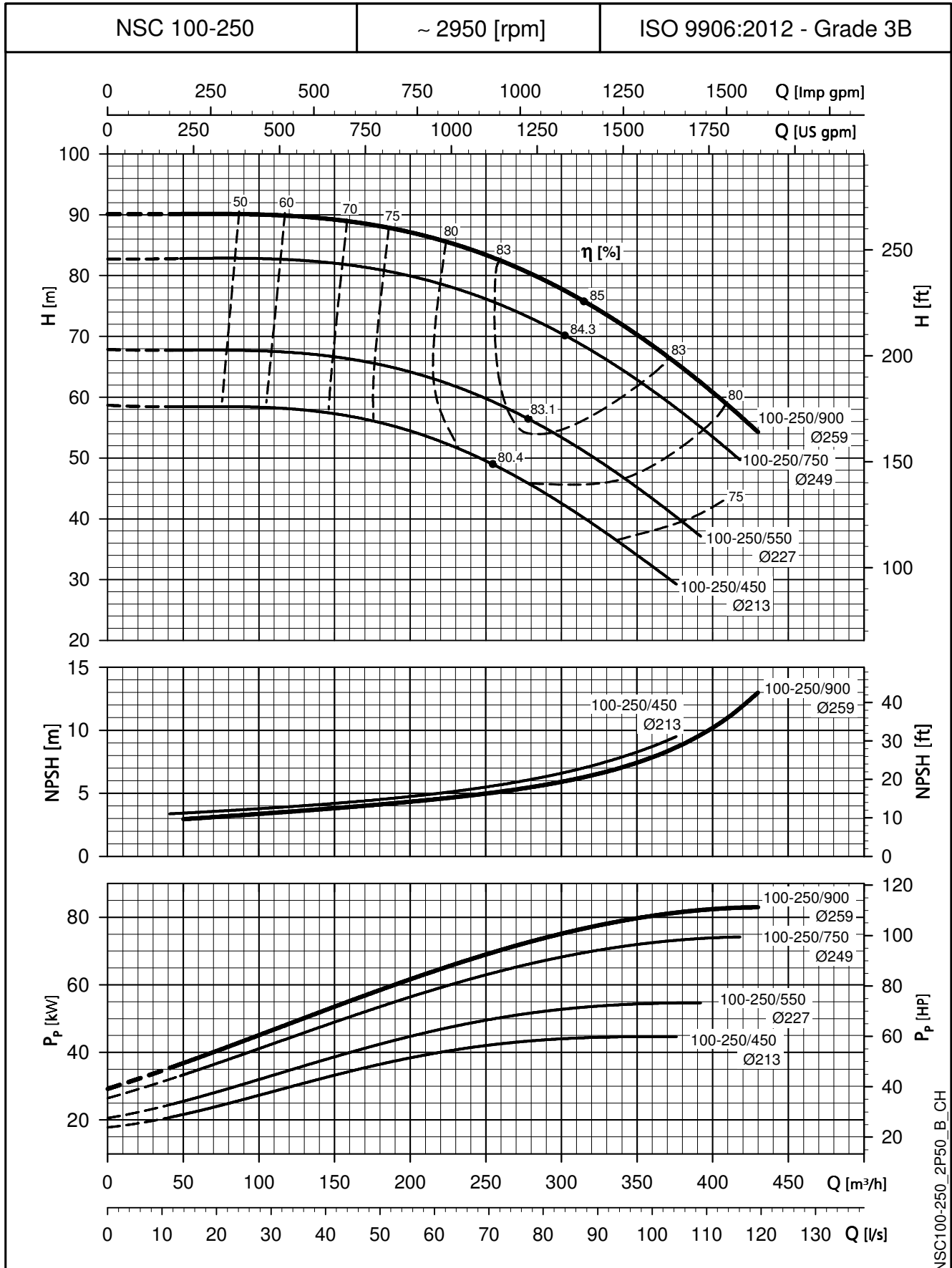

NSC100-250\_2P50\_B\_CH

Die NPSH-Werte sind Laborwerte. Für die Praxis empfehlen wir, die Werte um 0,5 m zu erhöhen.  
Die angegebenen Leistungen gelten für Fördermedien mit einer Dichte von  $\rho = 1,0 \text{ kg/dm}^3$  und kinematischer Viskosität von  $\nu = 1 \text{ mm}^2/\text{sec}$ .

**BAUREIHE e-NSC  
KENNLINIEN BEI 50 Hz, 2-POLIG**

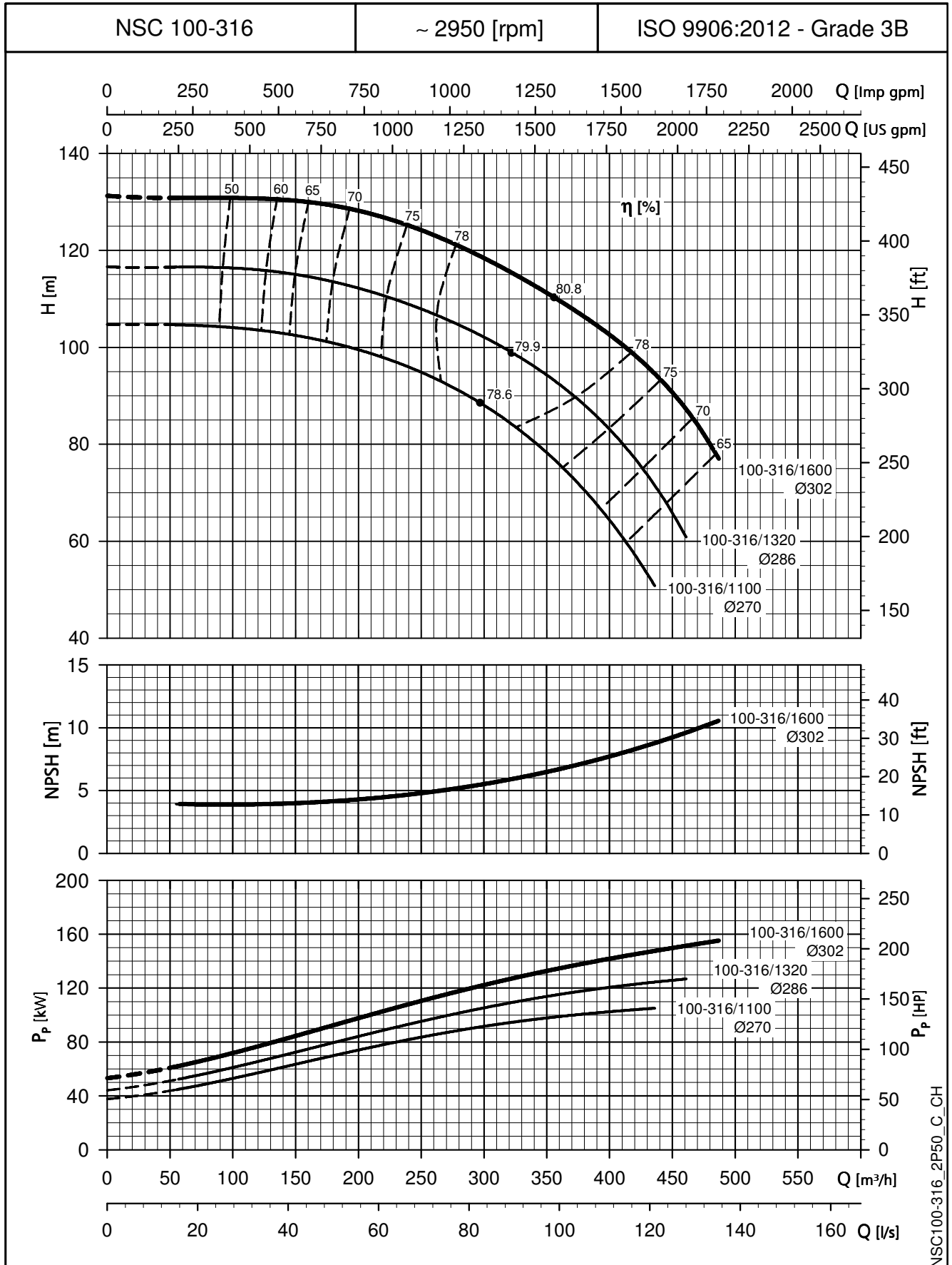

Die NPSH-Werte sind Laborwerte. Für die Praxis empfehlen wir, die Werte um 0,5 m zu erhöhen.  
Die angegebenen Leistungen gelten für Fördermedien mit einer Dichte von  $\rho = 1,0 \text{ kg/dm}^3$  und kinematischer Viskosität von  $\nu = 1 \text{ mm}^2/\text{sec}$ .

**BAUREIHE e-NSC  
KENNLINIEN BEI 50 Hz, 2-POLIG**

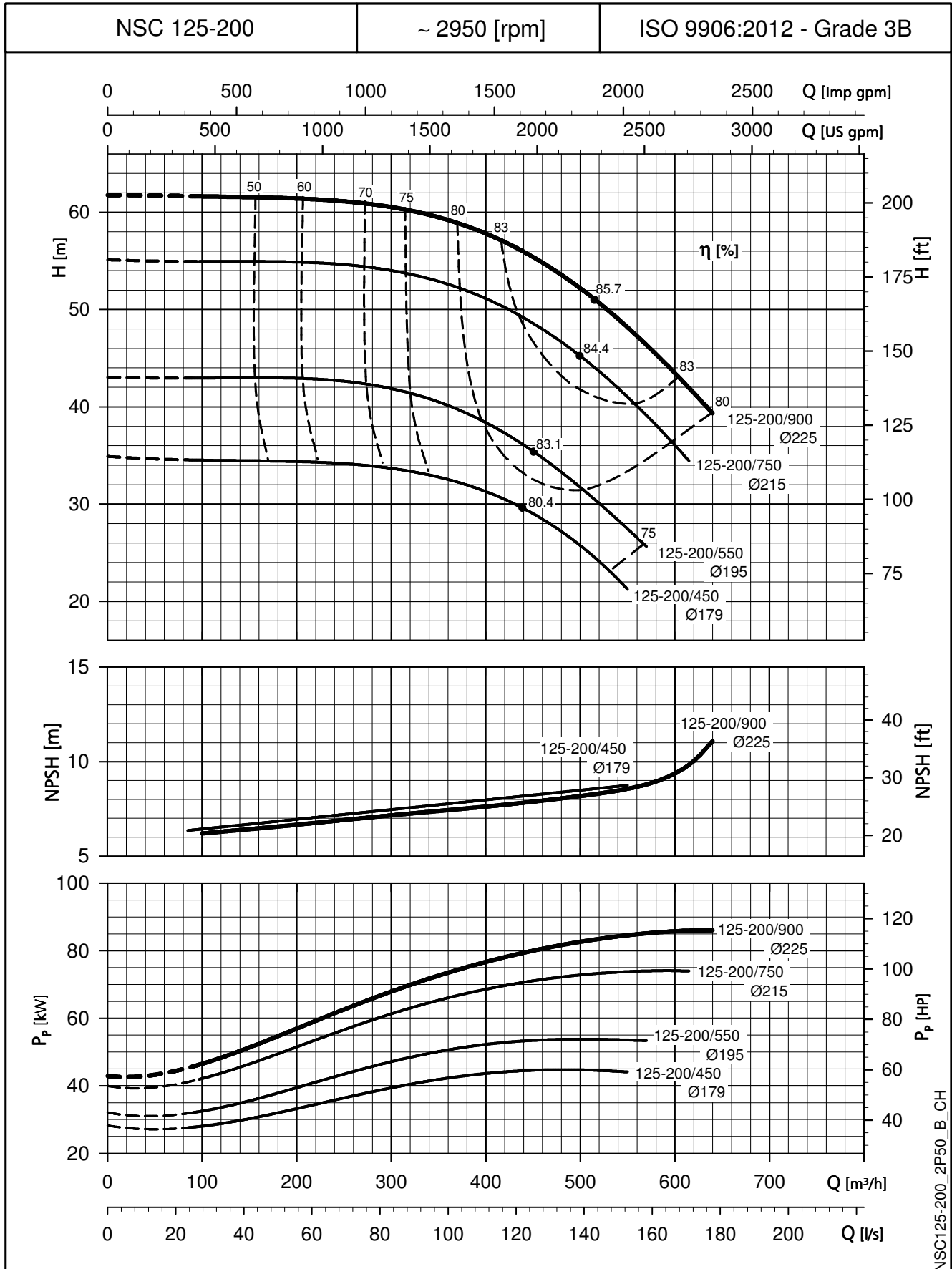

NSC125-200\_2P50\_B\_CH

Die NPSH-Werte sind Laborwerte. Für die Praxis empfehlen wir, die Werte um 0,5 m zu erhöhen.  
Die angegebenen Leistungen gelten für Fördermedien mit einer Dichte von  $\rho = 1,0 \text{ kg/dm}^3$  und kinematischer Viskosität von  $\nu = 1 \text{ mm}^2/\text{sec}$ .

**BAUREIHE e-NSC  
KENNLINIEN BEI 50 Hz, 2-POLIG**

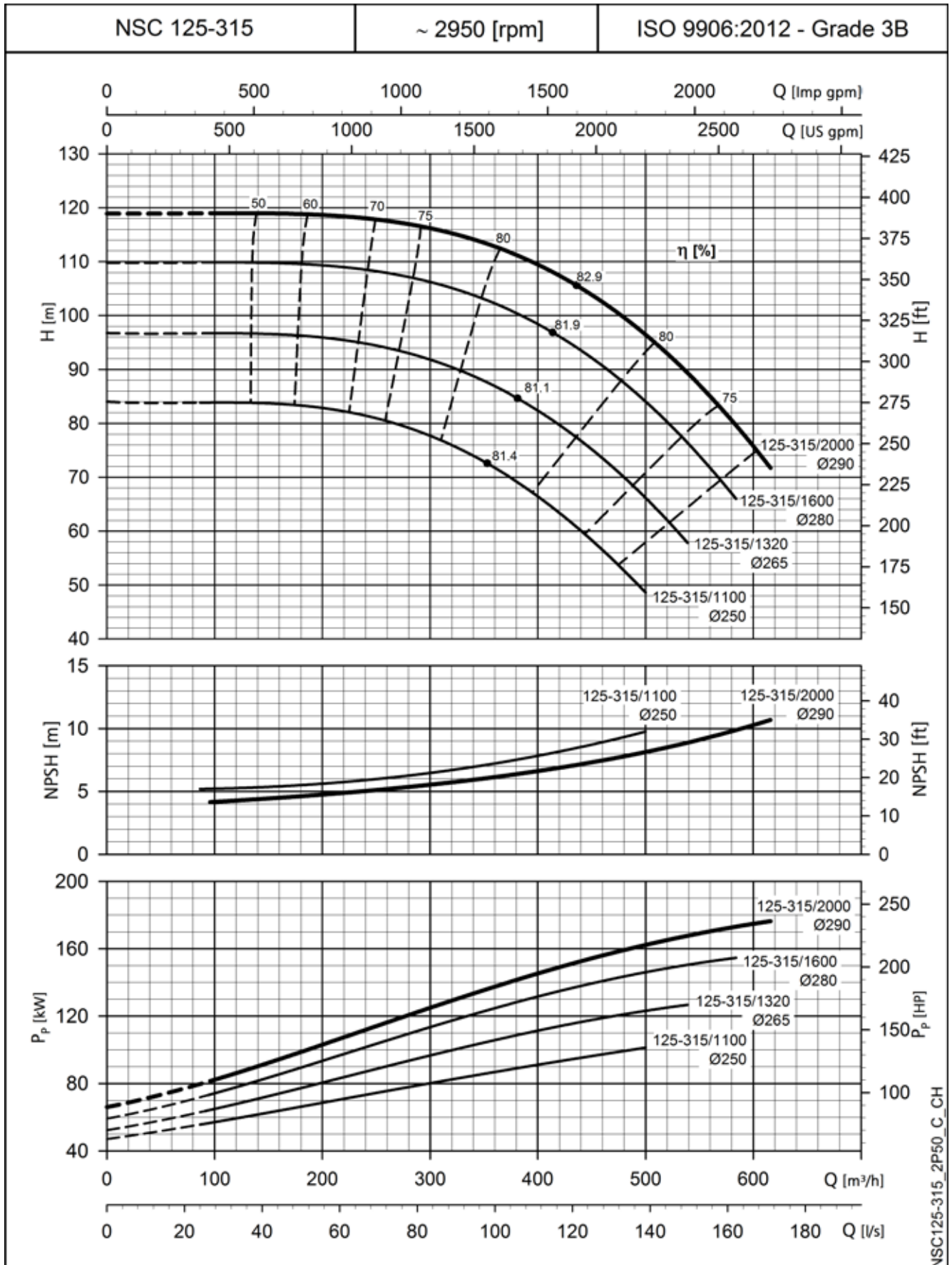

Die NPSH-Werte sind Laborwerte. Für die Praxis empfehlen wir, die Werte um 0,5 m zu erhöhen.  
Die angegebenen Leistungen gelten für Fördermedien mit einer Dichte von  $\rho = 1,0 \text{ kg/dm}^3$  und kinematischer Viskosität von  $\nu = 1 \text{ mm}^2/\text{sec}$ .

**BAUREIHE e-NSC  
KENNLINIEN BEI 50 Hz, 4-POLIG**

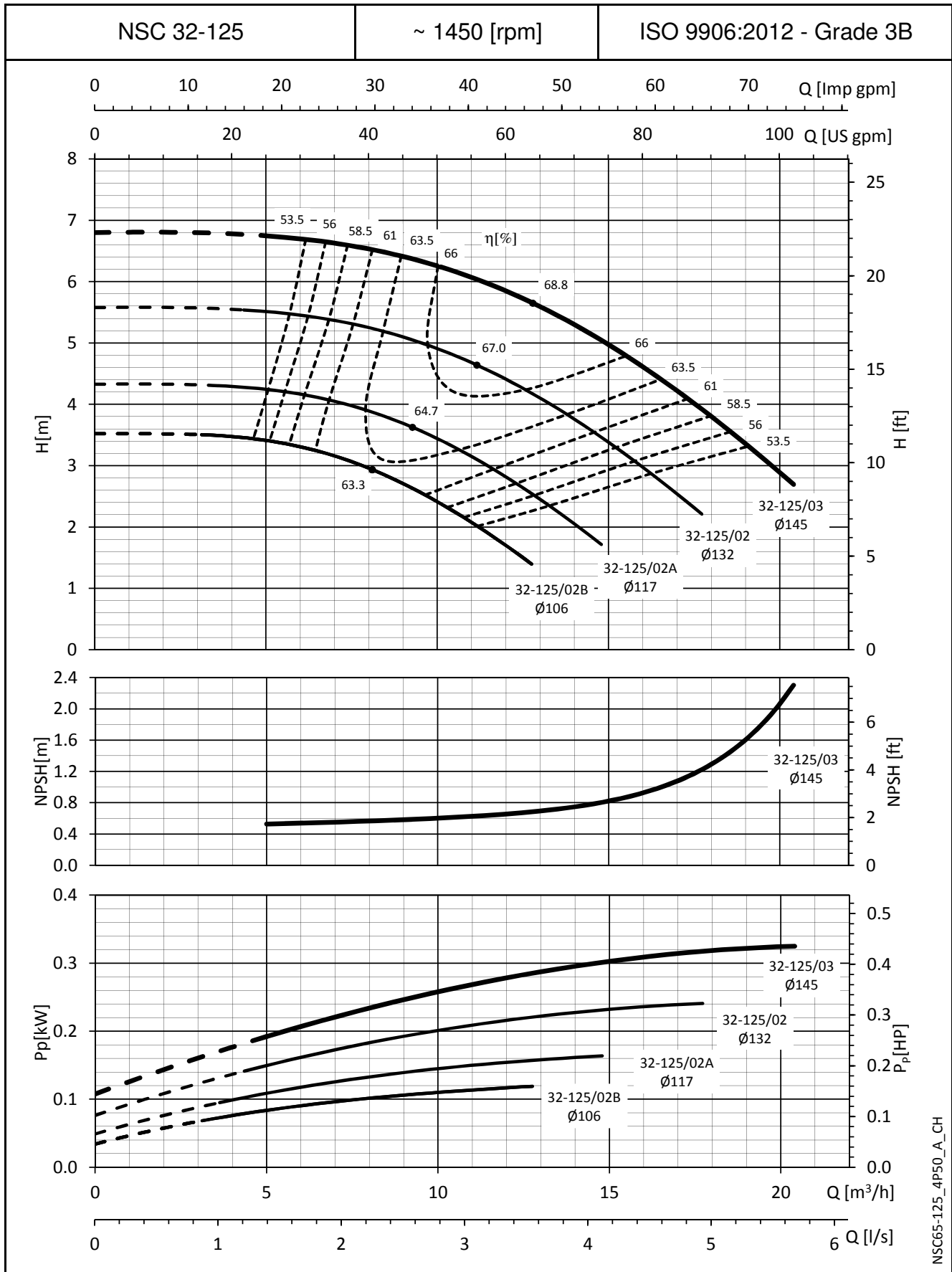

NSC65-125\_4P50\_A\_CH

Die NPSH-Werte sind Laborwerte. Für die Praxis empfehlen wir, die Werte um 0,5 m zu erhöhen.  
Die angegebenen Leistungen gelten für Fördermedien mit einer Dichte von  $\rho = 1,0 \text{ kg/dm}^3$  und kinematischer Viskosität von  $\nu = 1 \text{ mm}^2/\text{sec}$ .

**BAUREIHE e-NSC  
KENNLINIEN BEI 50 Hz, 4-POLIG**

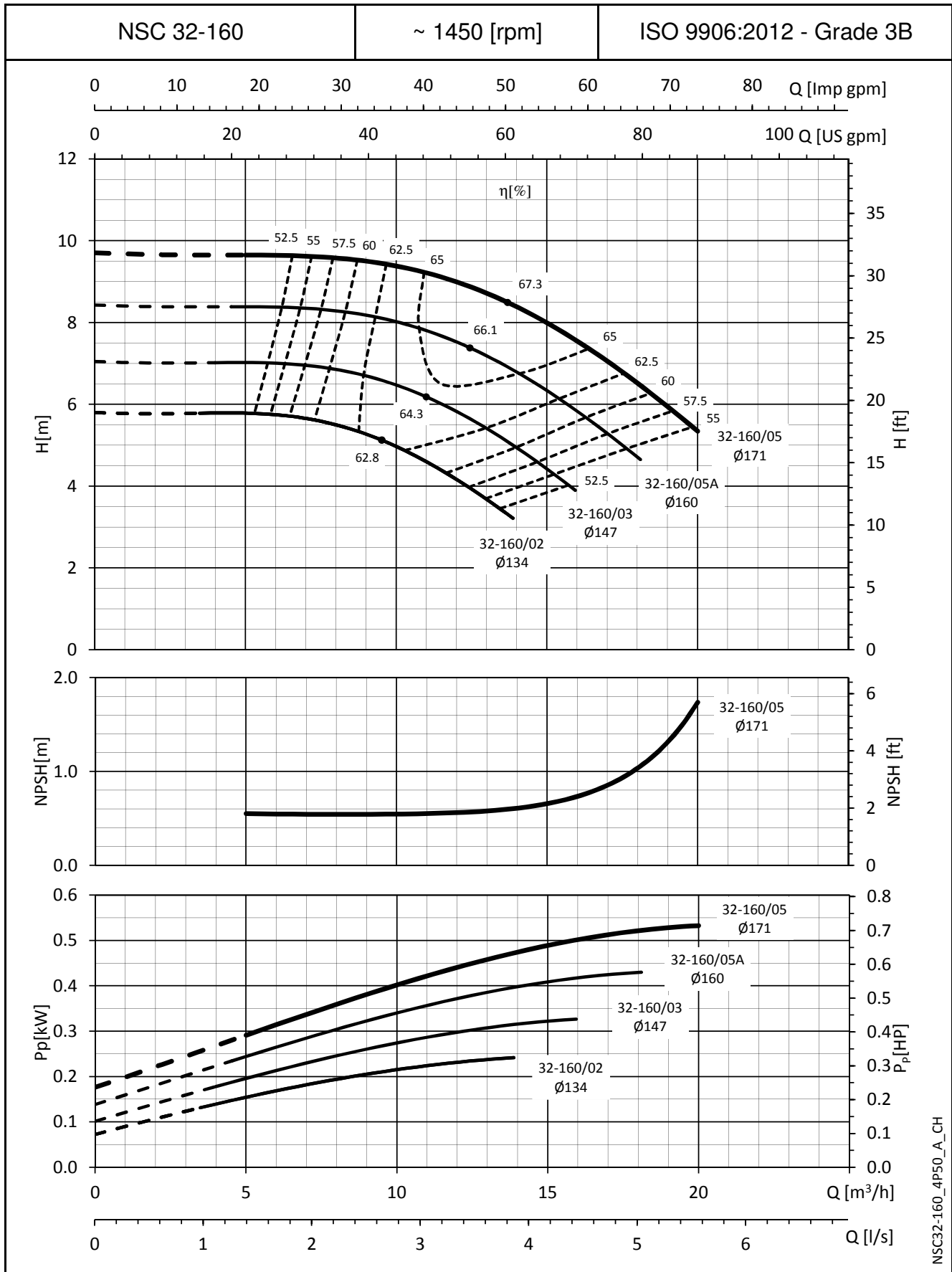

NSC32-160\_4P50\_A\_CH

Die NPSH-Werte sind Laborwerte. Für die Praxis empfehlen wir, die Werte um 0,5 m zu erhöhen.  
 Die angegebenen Leistungen gelten für Fördermedien mit einer Dichte von  $\rho = 1,0 \text{ kg/dm}^3$  und kinematischer Viskosität von  $\nu = 1 \text{ mm}^2/\text{sec}$ .

**BAUREIHE e-NSC  
KENNLINIEN BEI 50 Hz, 4-POLIG**

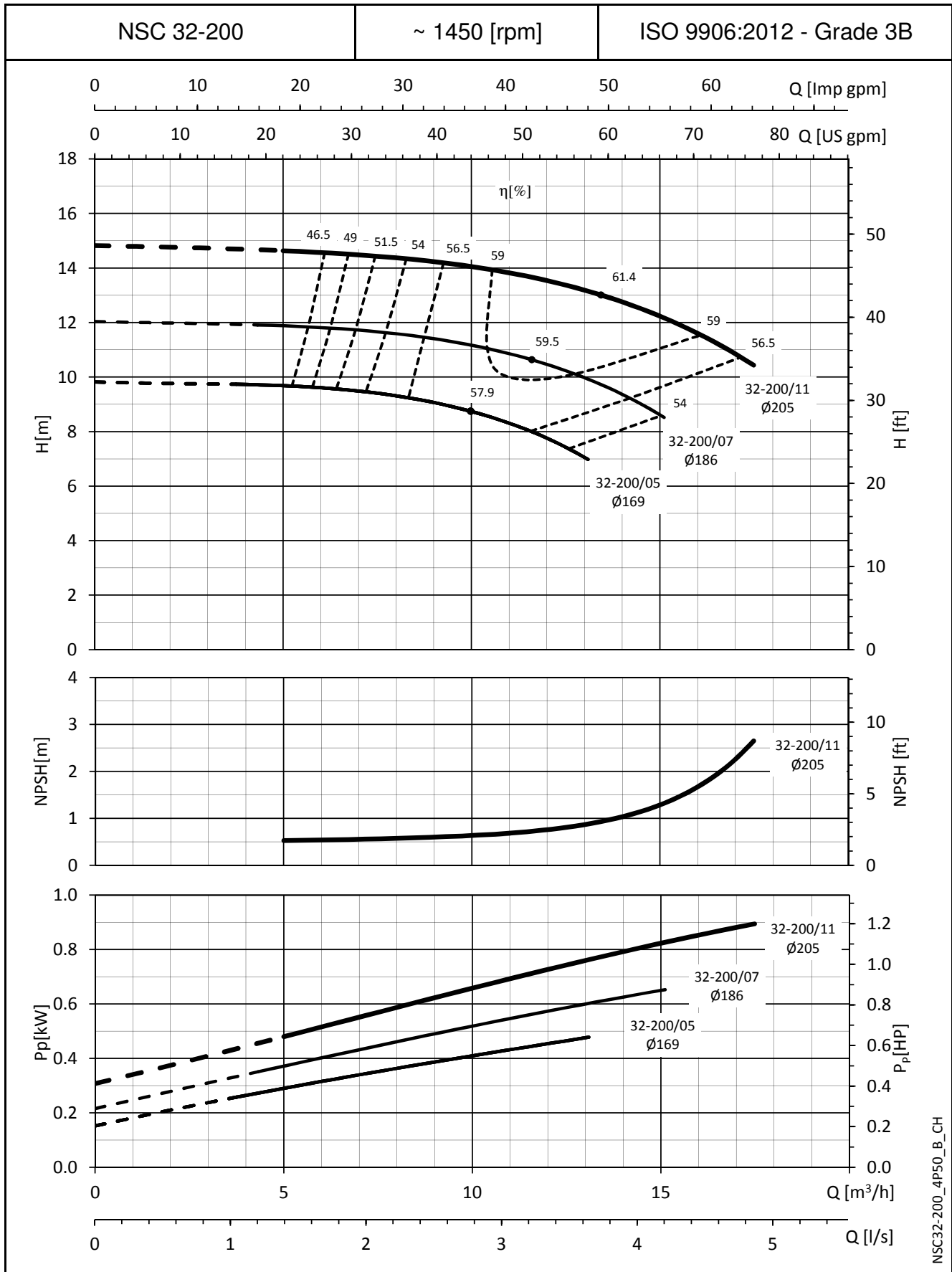

NSC32-200\_4P50\_B\_CH

Die NPSH-Werte sind Laborwerte. Für die Praxis empfehlen wir, die Werte um 0,5 m zu erhöhen.  
Die angegebenen Leistungen gelten für Fördermedien mit einer Dichte von  $\rho = 1,0 \text{ kg/dm}^3$  und kinematischer Viskosität von  $\nu = 1 \text{ mm}^2/\text{sec}$ .

**BAUREIHE 2FHE4  
KENNLINIEN BEI 50 Hz, 4-POLIG**

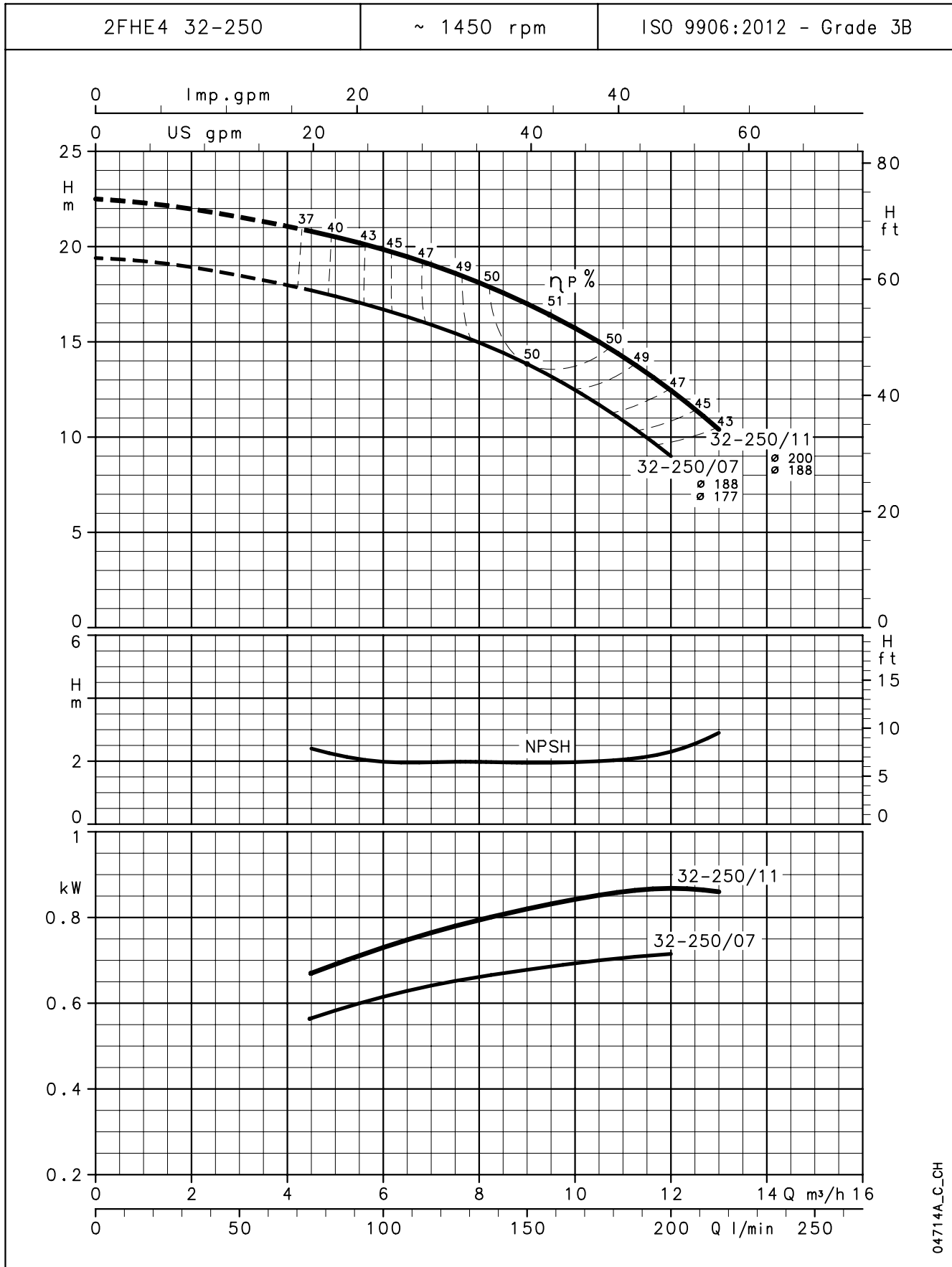

04714A\_C-CH

Die NPSH-Werte sind Laborwerte. Für die Praxis empfehlen wir, die Werte um 0,5 m zu erhöhen.  
Die angegebenen Leistungen gelten für Fördermedien mit einer Dichte von  $\rho = 1,0 \text{ kg/dm}^3$  und kinematischer Viskosität von  $\nu = 1 \text{ mm}^2/\text{sec}$ .

**BAUREIHE e-NSC  
KENNLINIEN BEI 50 Hz, 4-POLIG**

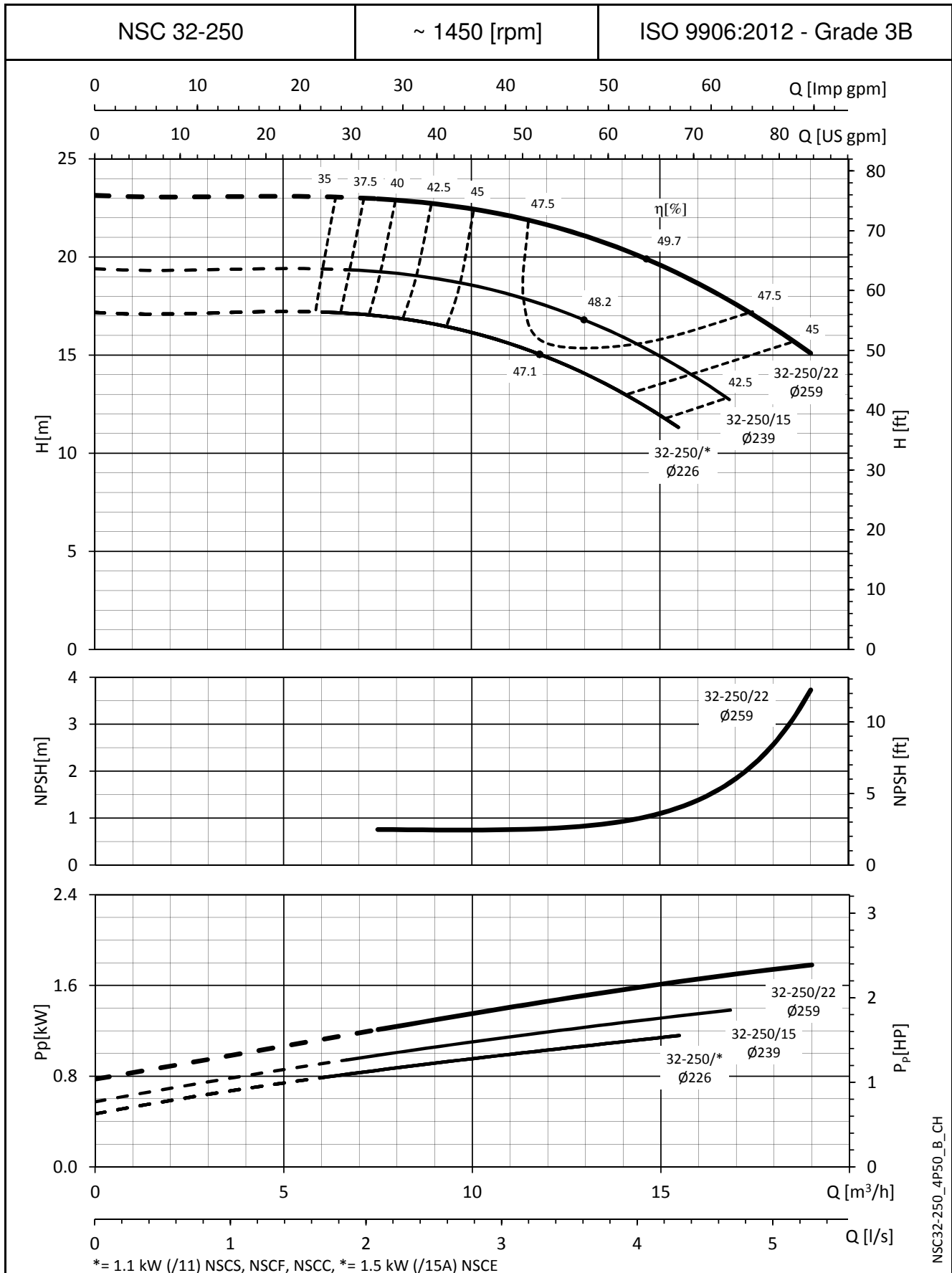

Die NPSH-Werte sind Laborwerte. Für die Praxis empfehlen wir, die Werte um 0,5 m zu erhöhen.  
Die angegebenen Leistungen gelten für Fördermedien mit einer Dichte von  $\rho = 1,0 \text{ kg/dm}^3$  und kinematischer Viskosität von  $\nu = 1 \text{ mm}^2/\text{sec}$ .

**BAUREIHE e-NSC  
KENNLINIEN BEI 50 Hz, 4-POLIG**

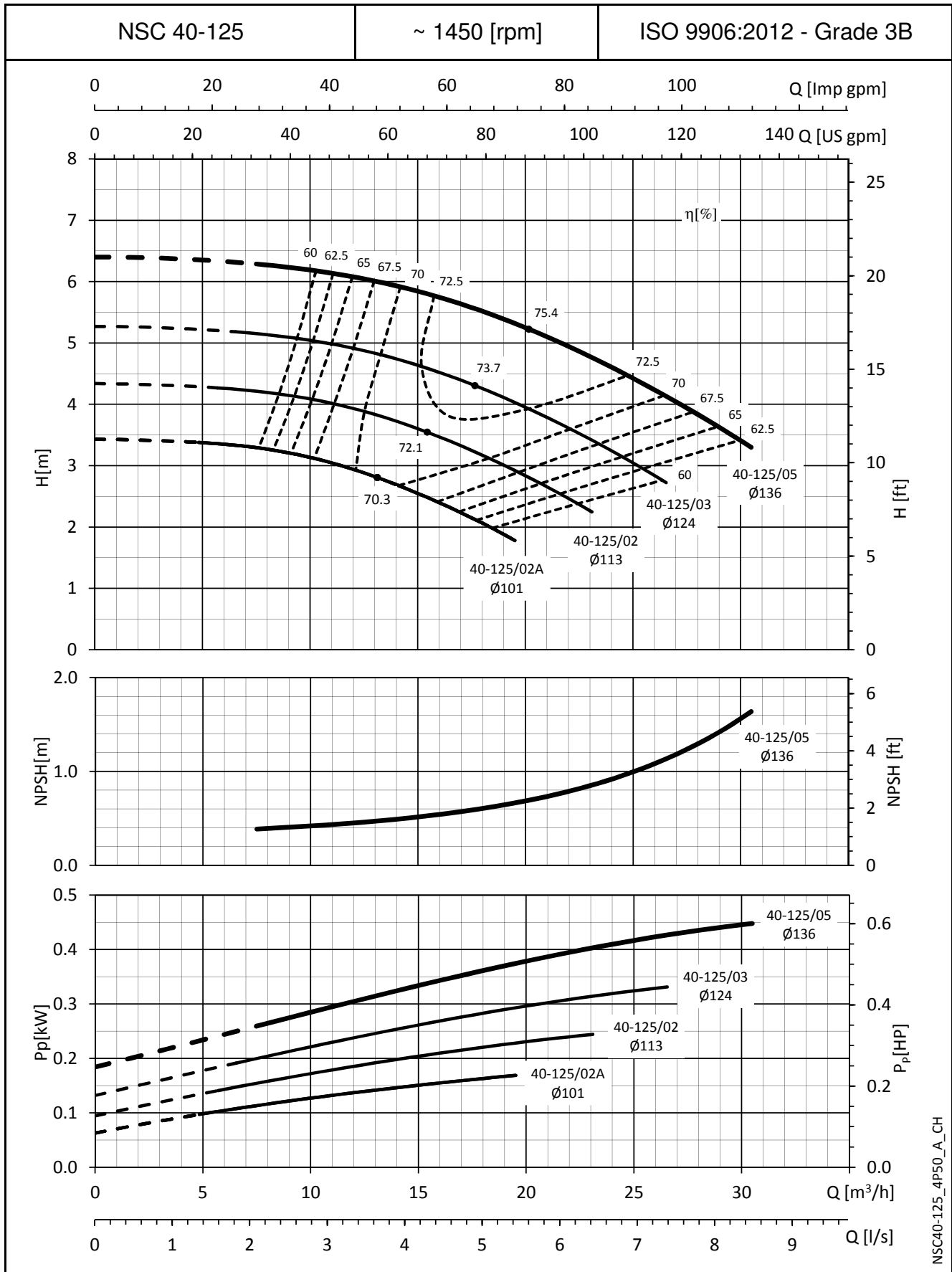

Die NPSH-Werte sind Laborwerte. Für die Praxis empfehlen wir, die Werte um 0,5 m zu erhöhen.  
Die angegebenen Leistungen gelten für Fördermedien mit einer Dichte von  $\rho = 1,0 \text{ kg/dm}^3$  und kinematischer Viskosität von  $\nu = 1 \text{ mm}^2/\text{sec}$ .

**BAUREIHE e-NSC  
KENNLINIEN BEI 50 Hz, 4-POLIG**

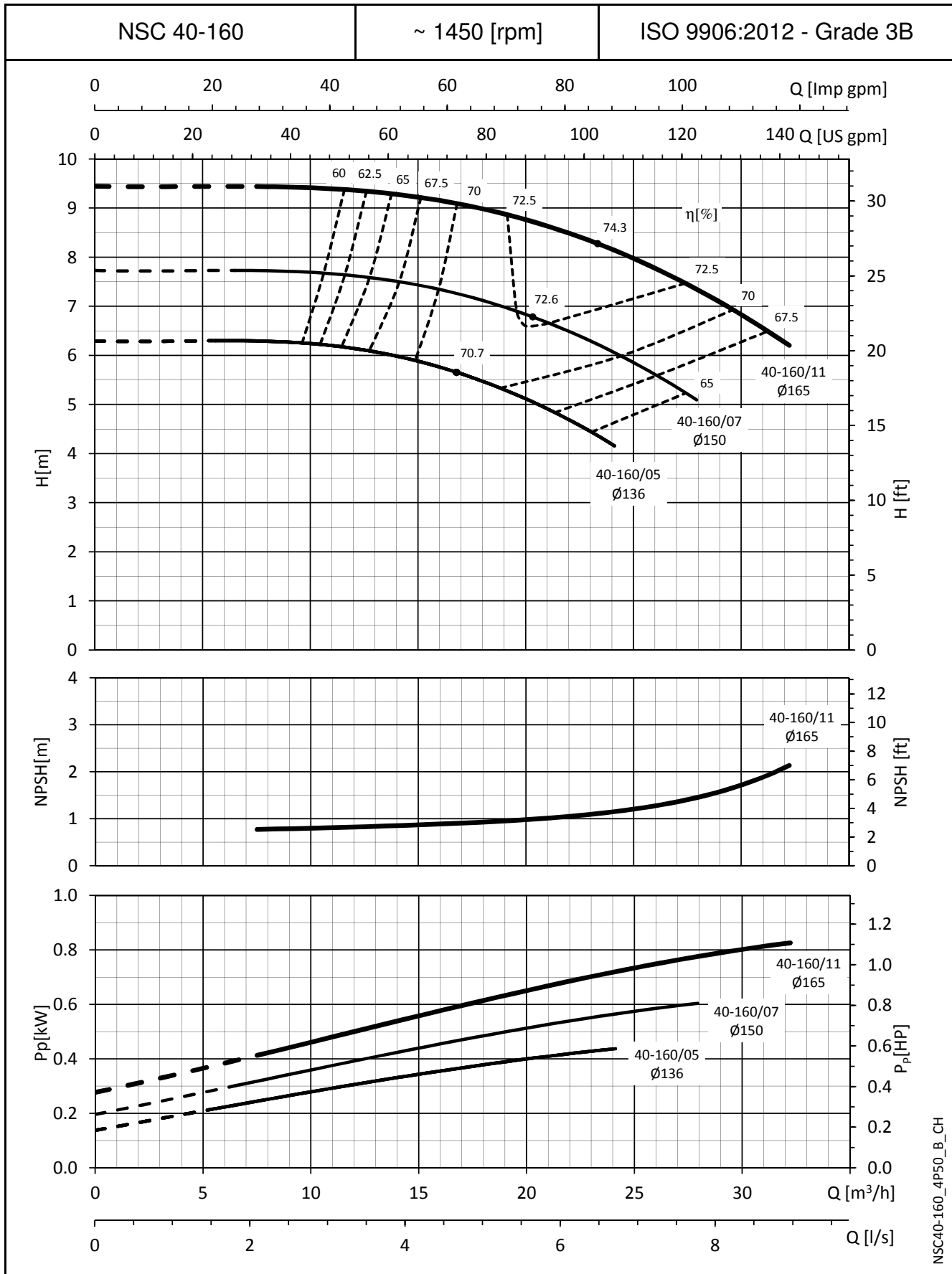

NSC40-160\_4P50\_B\_CH

Die NPSH-Werte sind Laborwerte. Für die Praxis empfehlen wir, die Werte um 0,5 m zu erhöhen.  
Die angegebenen Leistungen gelten für Fördermedien mit einer Dichte von  $\rho = 1,0 \text{ kg/dm}^3$  und kinematischer Viskosität von  $\nu = 1 \text{ mm}^2/\text{sec}$ .

**BAUREIHE e-NSC  
KENNLINIEN BEI 50 Hz, 4-POLIG**

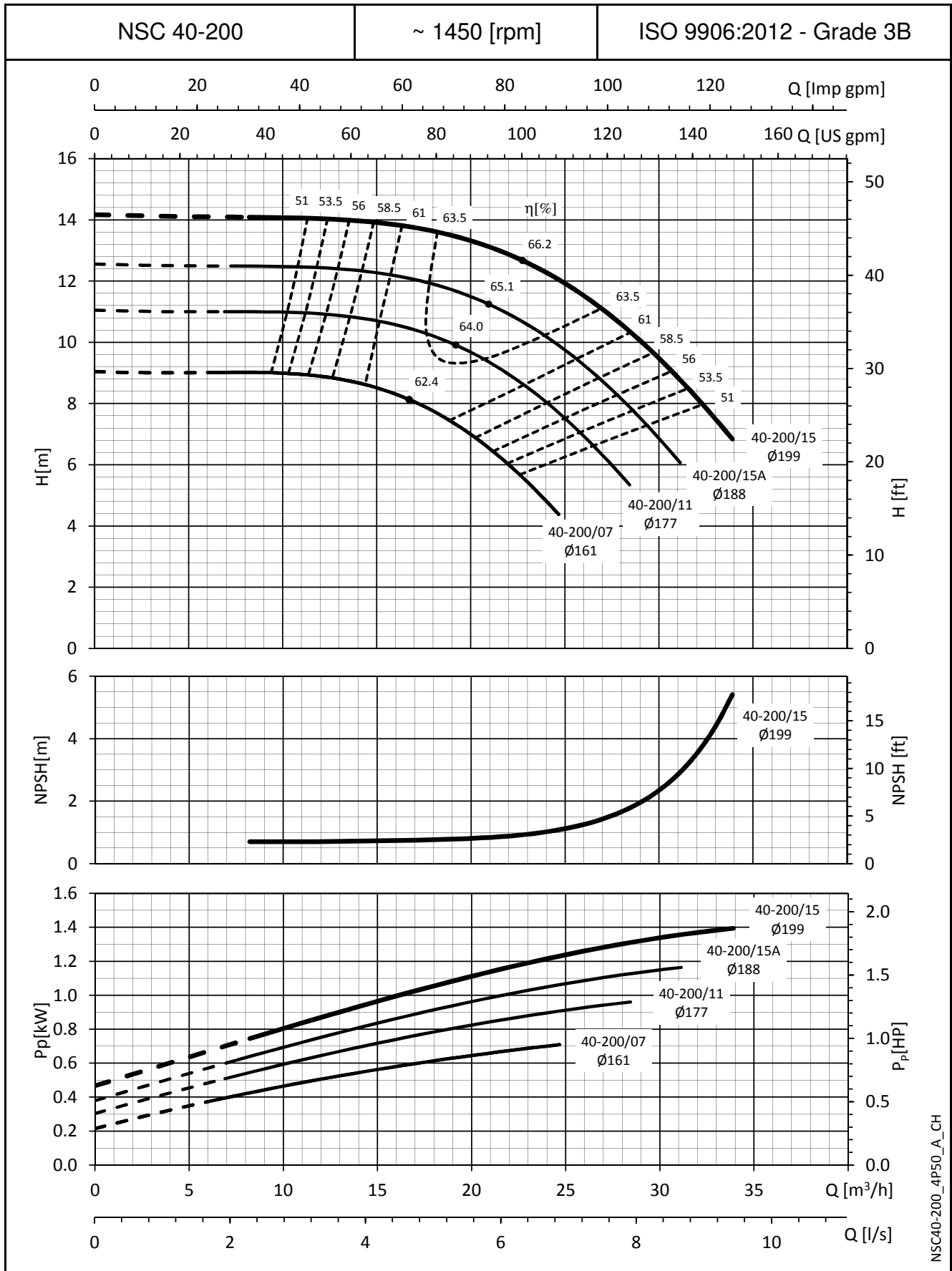

Die NPSH-Werte sind Laborwerte. Für die Praxis empfehlen wir, die Werte um 0,5 m zu erhöhen.  
Die angegebenen Leistungen gelten für Fördermedien mit einer Dichte von  $\rho = 1,0 \text{ kg/dm}^3$  und kinematischer Viskosität von  $\nu = 1 \text{ mm}^2/\text{sec}$ .

**BAUREIHE e-NSC  
KENNLINIEN BEI 50 Hz, 4-POLIG**

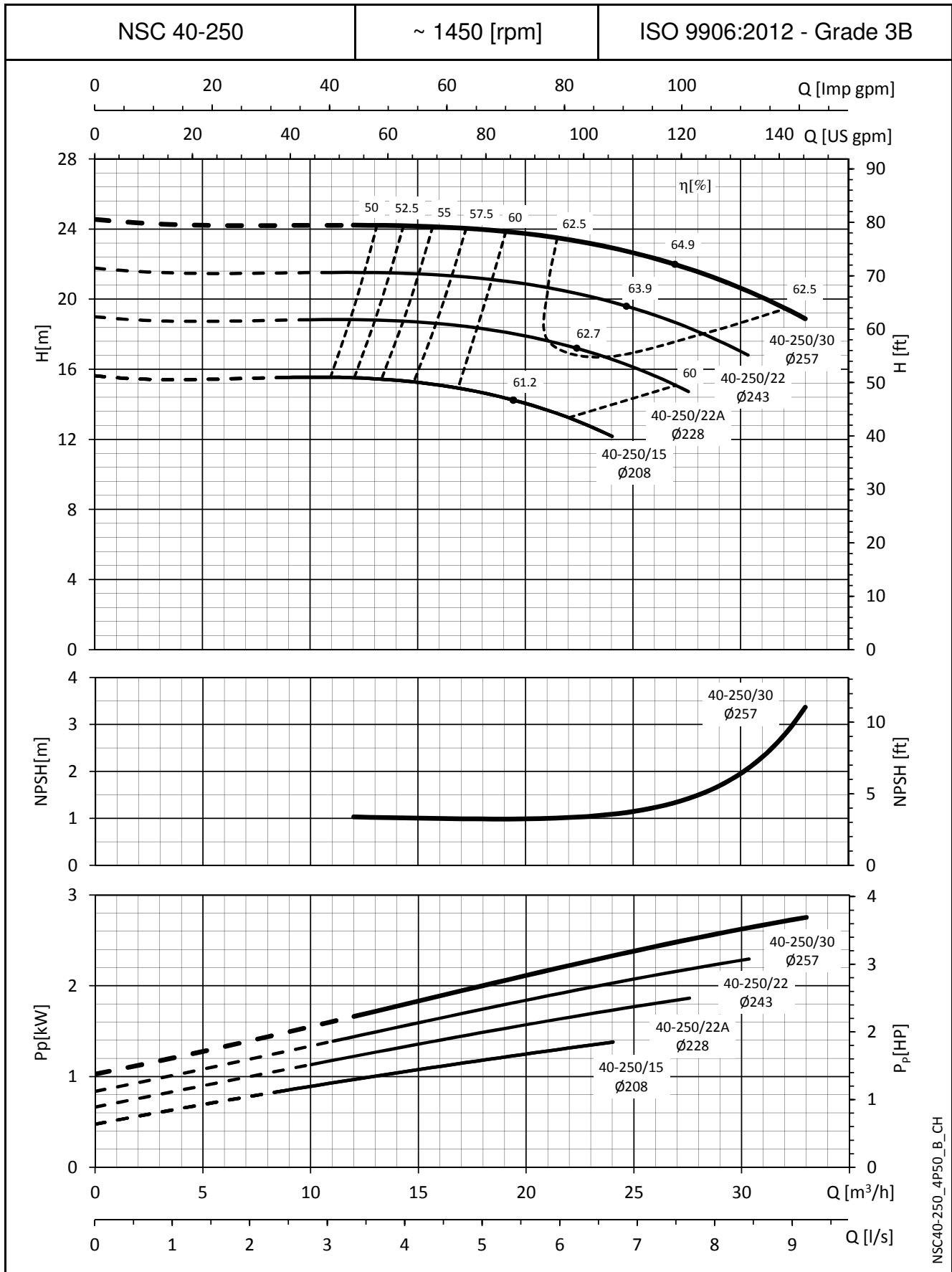

Die NPSH-Werte sind Laborwerte. Für die Praxis empfehlen wir, die Werte um 0,5 m zu erhöhen.  
Die angegebenen Leistungen gelten für Fördermedien mit einer Dichte von  $\rho = 1,0 \text{ kg/dm}^3$  und kinematischer Viskosität von  $\nu = 1 \text{ mm}^2/\text{sec}$ .

**BAUREIHE e-NSC  
KENNLINIEN BEI 50 Hz, 4-POLIG**

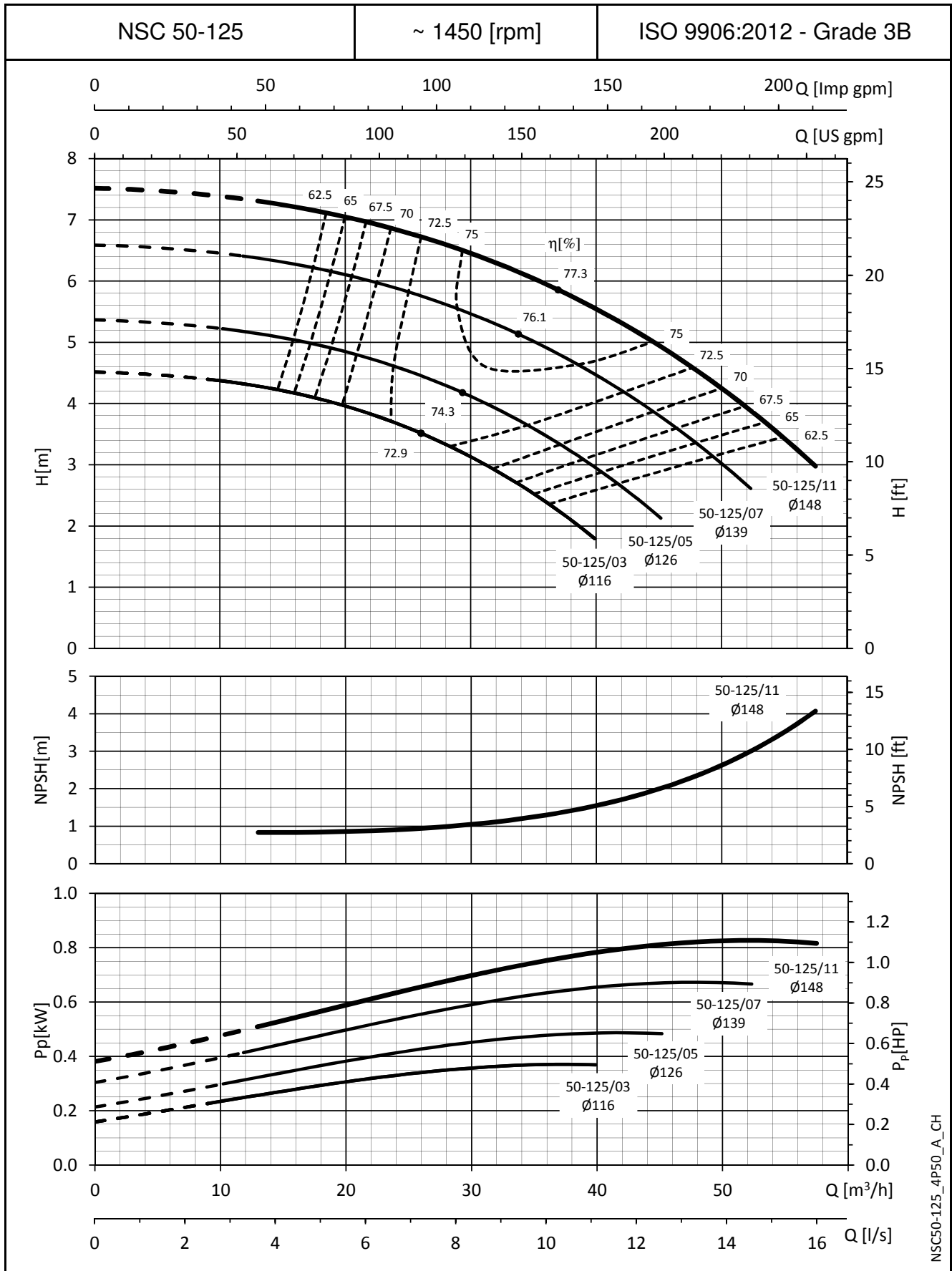

NSC50-125\_4P50\_A\_CH

Die NPSH-Werte sind Laborwerte. Für die Praxis empfehlen wir, die Werte um 0,5 m zu erhöhen.  
Die angegebenen Leistungen gelten für Fördermedien mit einer Dichte von  $\rho = 1,0 \text{ kg/dm}^3$  und kinematischer Viskosität von  $\nu = 1 \text{ mm}^2/\text{sec}$ .

**BAUREIHE e-NSC  
KENNLINIEN BEI 50 Hz, 4-POLIG**

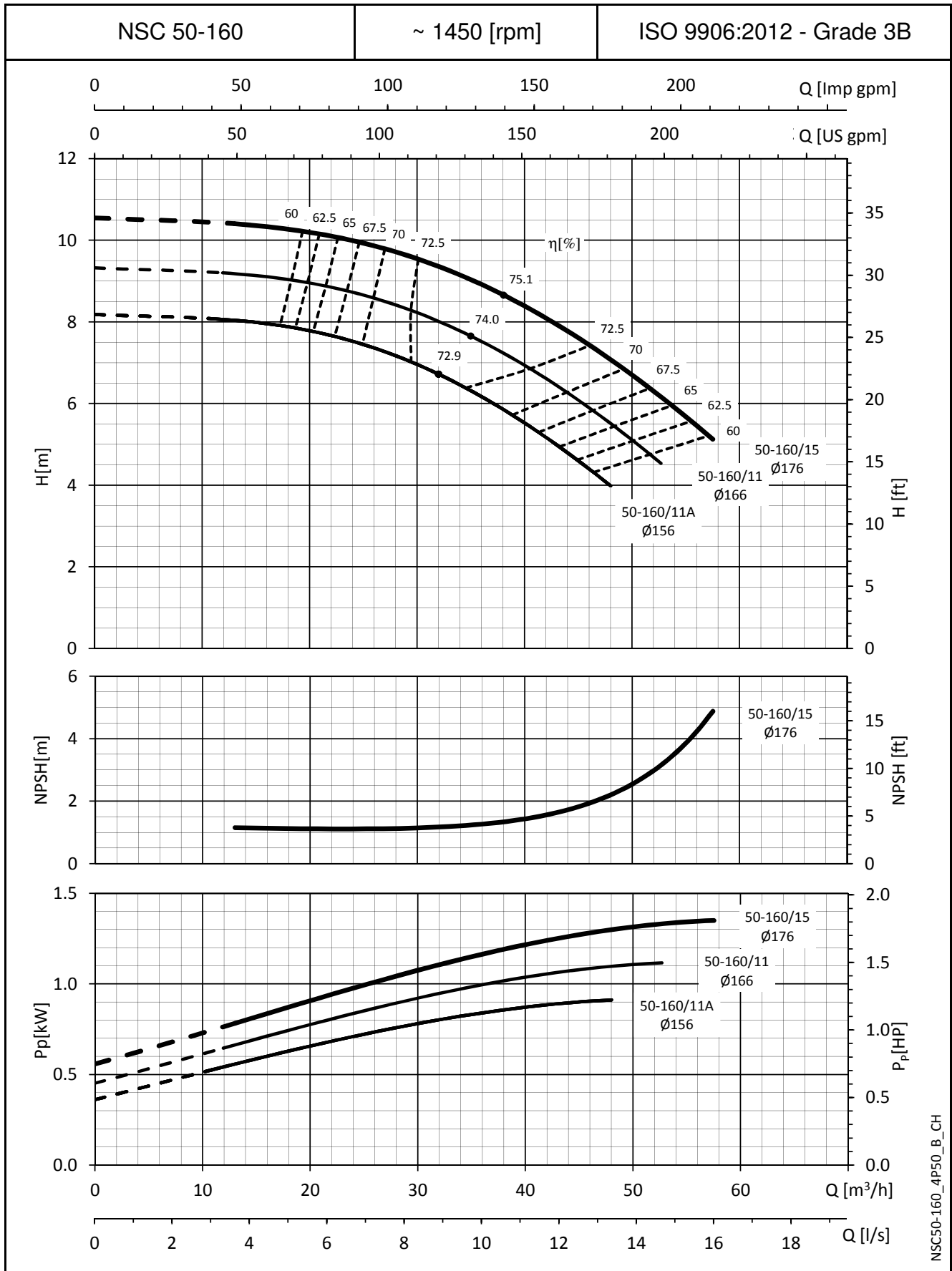

NSC50-160\_4P50\_B\_CH

Die NPSH-Werte sind Laborwerte. Für die Praxis empfehlen wir, die Werte um 0,5 m zu erhöhen.  
Die angegebenen Leistungen gelten für Fördermedien mit einer Dichte von  $\rho = 1,0 \text{ kg/dm}^3$  und kinematischer Viskosität von  $\nu = 1 \text{ mm}^2/\text{sec}$ .

**BAUREIHE e-NSC  
KENNLINIEN BEI 50 Hz, 4-POLIG**

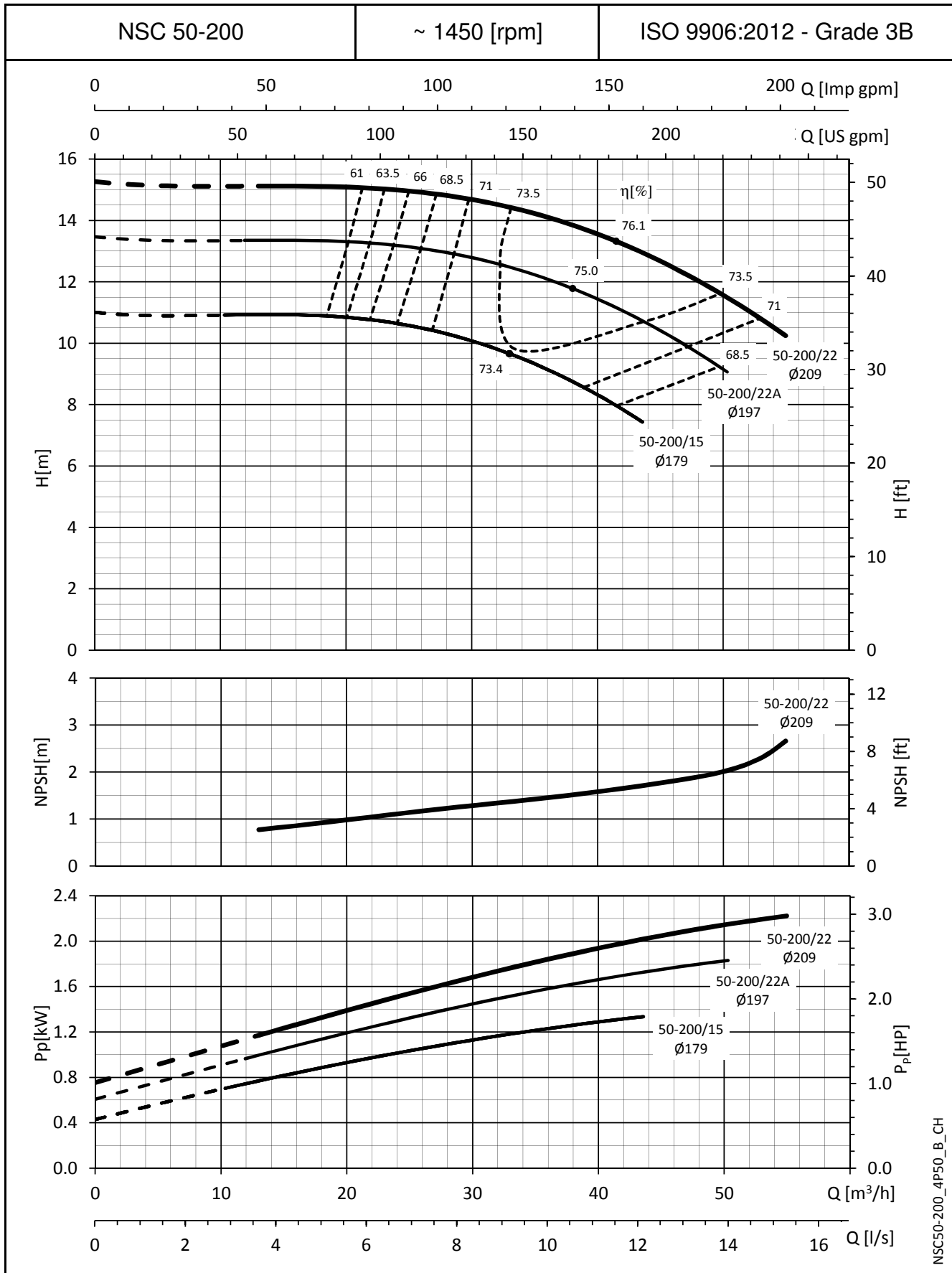

NSC50-200\_4P50\_B\_CH

Die NPSH-Werte sind Laborwerte. Für die Praxis empfehlen wir, die Werte um 0,5 m zu erhöhen.  
Die angegebenen Leistungen gelten für Fördermedien mit einer Dichte von  $\rho = 1,0 \text{ kg/dm}^3$  und kinematischer Viskosität von  $\nu = 1 \text{ mm}^2/\text{sec}$ .

**BAUREIHE e-NSC  
KENNLINIEN BEI 50 Hz, 4-POLIG**

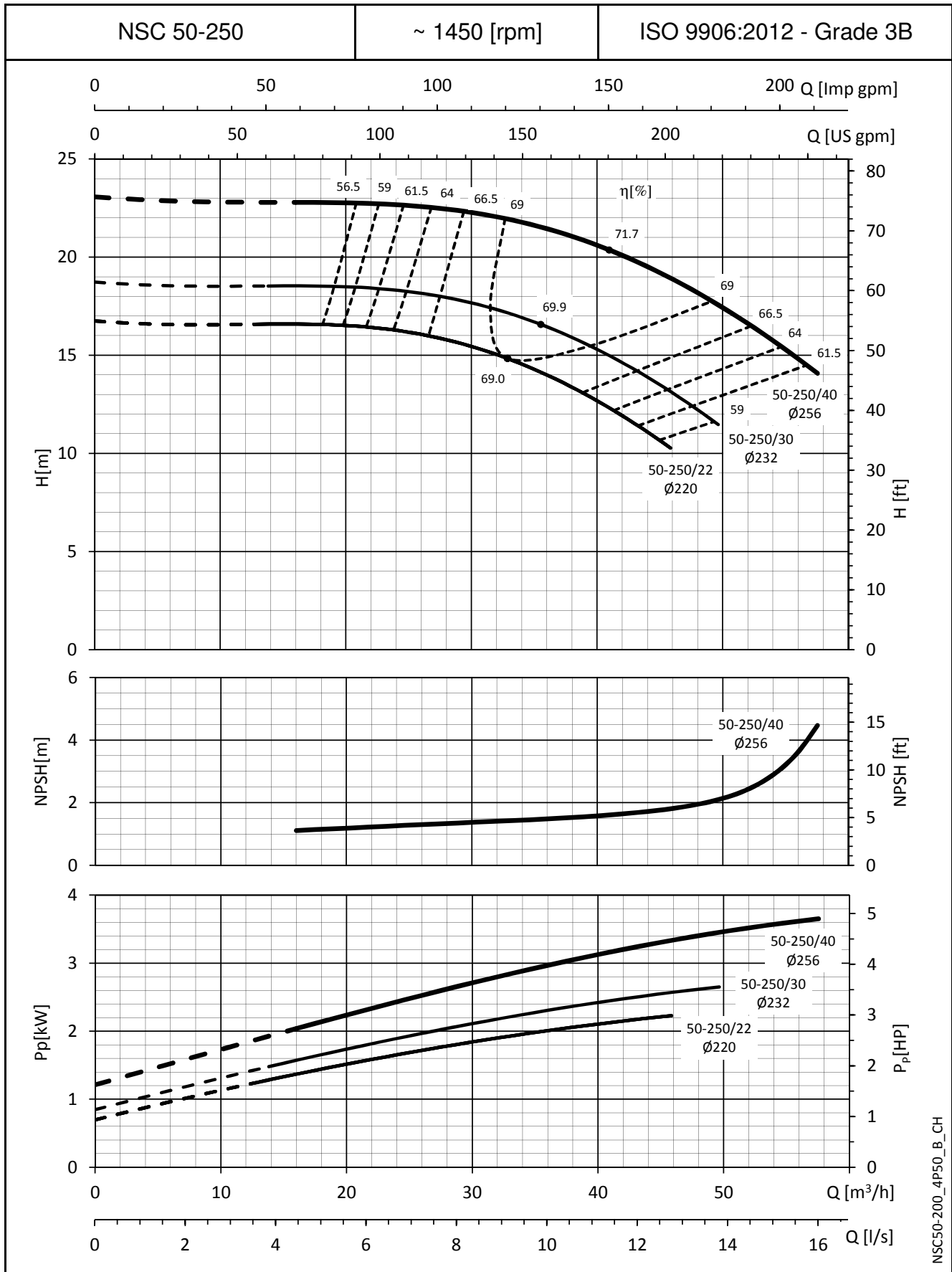

Die NPSH-Werte sind Laborwerte. Für die Praxis empfehlen wir, die Werte um 0,5 m zu erhöhen.  
Die angegebenen Leistungen gelten für Fördermedien mit einer Dichte von  $\rho = 1,0 \text{ kg/dm}^3$  und kinematischer Viskosität von  $\nu = 1 \text{ mm}^2/\text{sec}$ .

**BAUREIHE e-NSC  
KENNLINIEN BEI 50 Hz, 4-POLIG**

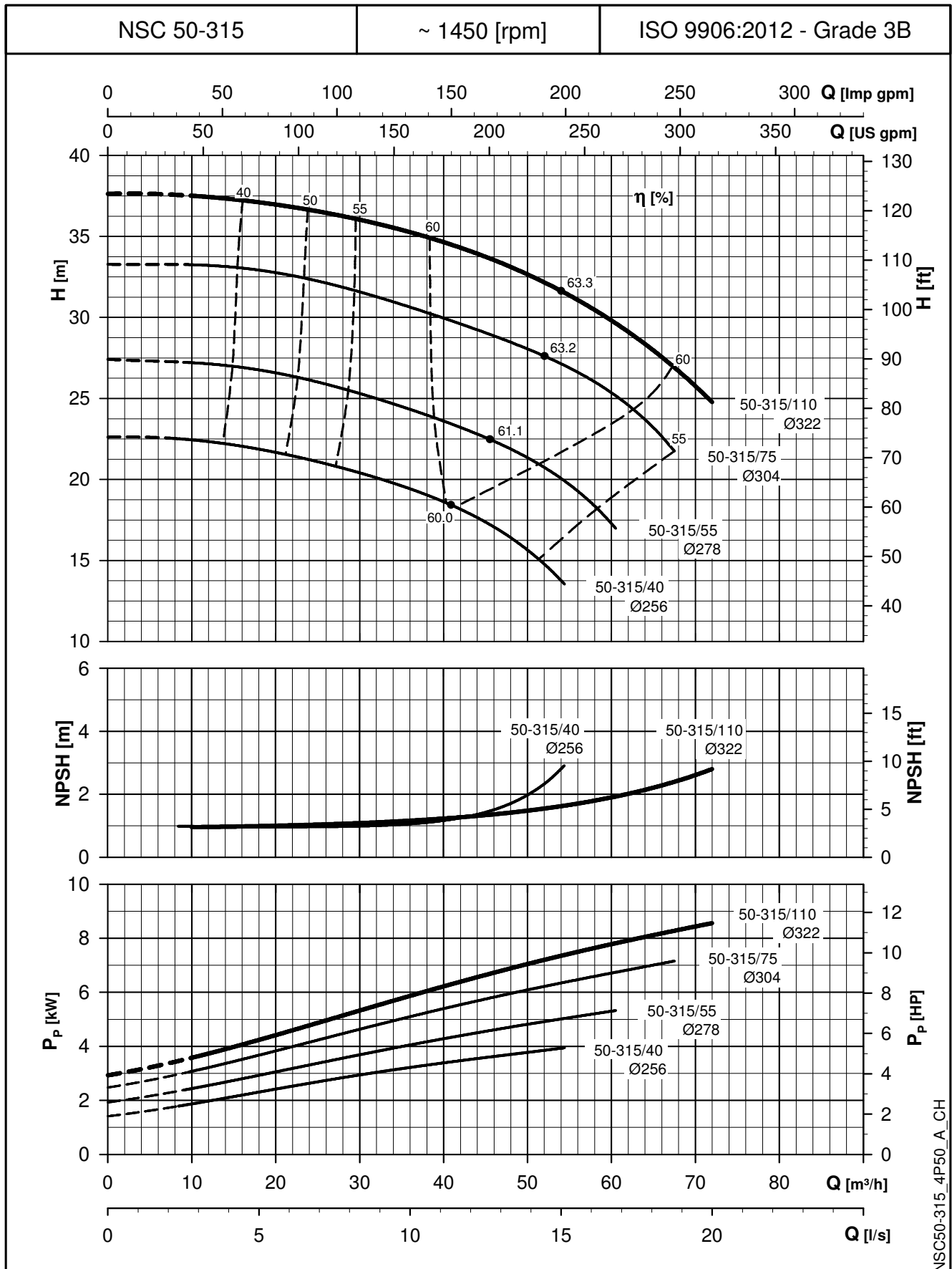

NSC50-315\_4P50\_A\_CH

Die NPSH-Werte sind Laborwerte. Für die Praxis empfehlen wir, die Werte um 0,5 m zu erhöhen.  
Die angegebenen Leistungen gelten für Fördermedien mit einer Dichte von  $\rho = 1,0 \text{ kg/dm}^3$  und kinematischer Viskosität von  $\nu = 1 \text{ mm}^2/\text{sec}$ .

**BAUREIHE e-NSC  
KENNLINIEN BEI 50 Hz, 4-POLIG**

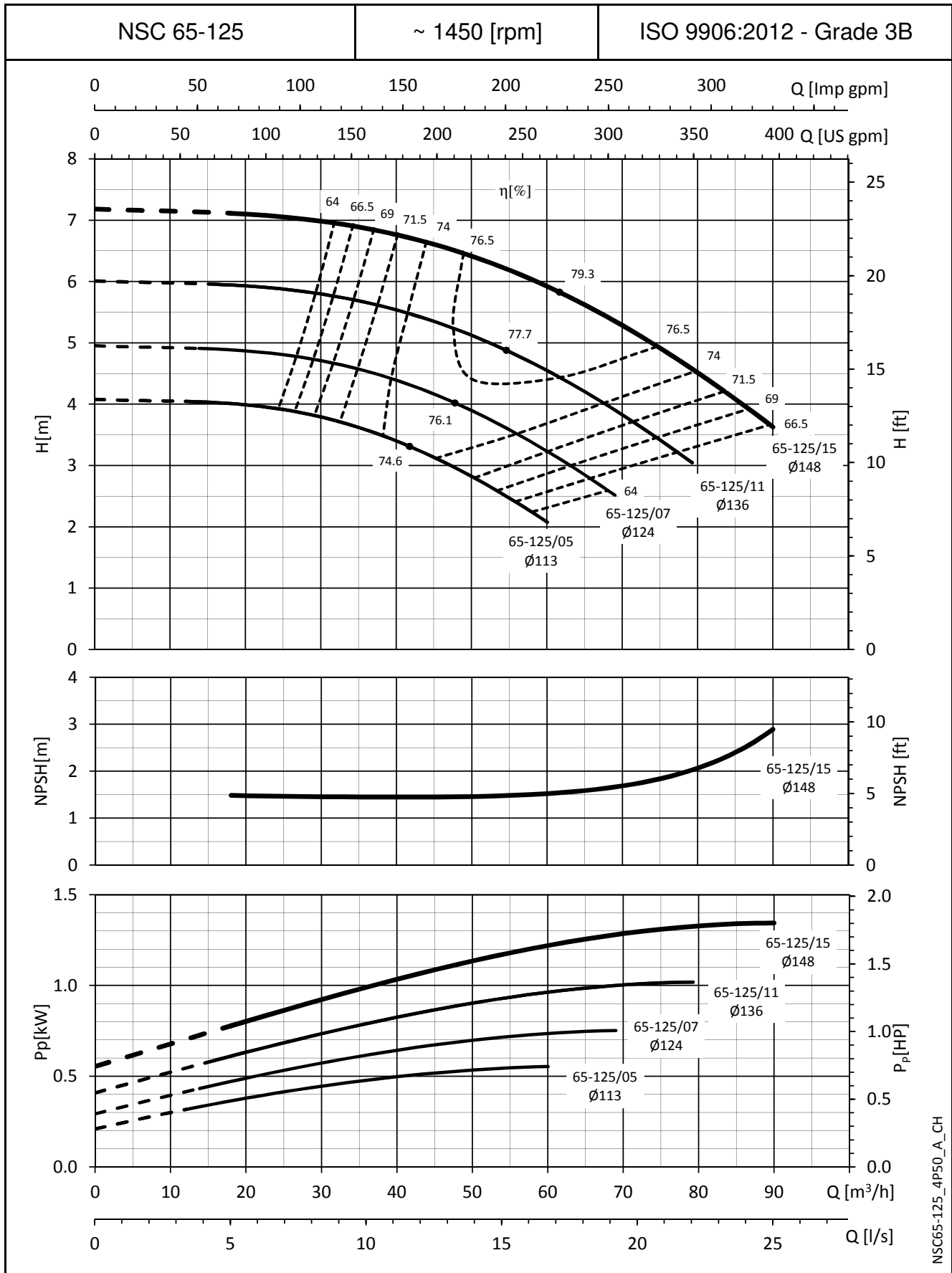

NSC65-125\_4P50\_A\_CH

Die NPSH-Werte sind Laborwerte. Für die Praxis empfehlen wir, die Werte um 0,5 m zu erhöhen.  
Die angegebenen Leistungen gelten für Fördermedien mit einer Dichte von  $\rho = 1,0 \text{ kg/dm}^3$  und kinematischer Viskosität von  $\nu = 1 \text{ mm}^2/\text{sec}$ .

**BAUREIHE e-NSC  
KENNLINIEN BEI 50 Hz, 4-POLIG**

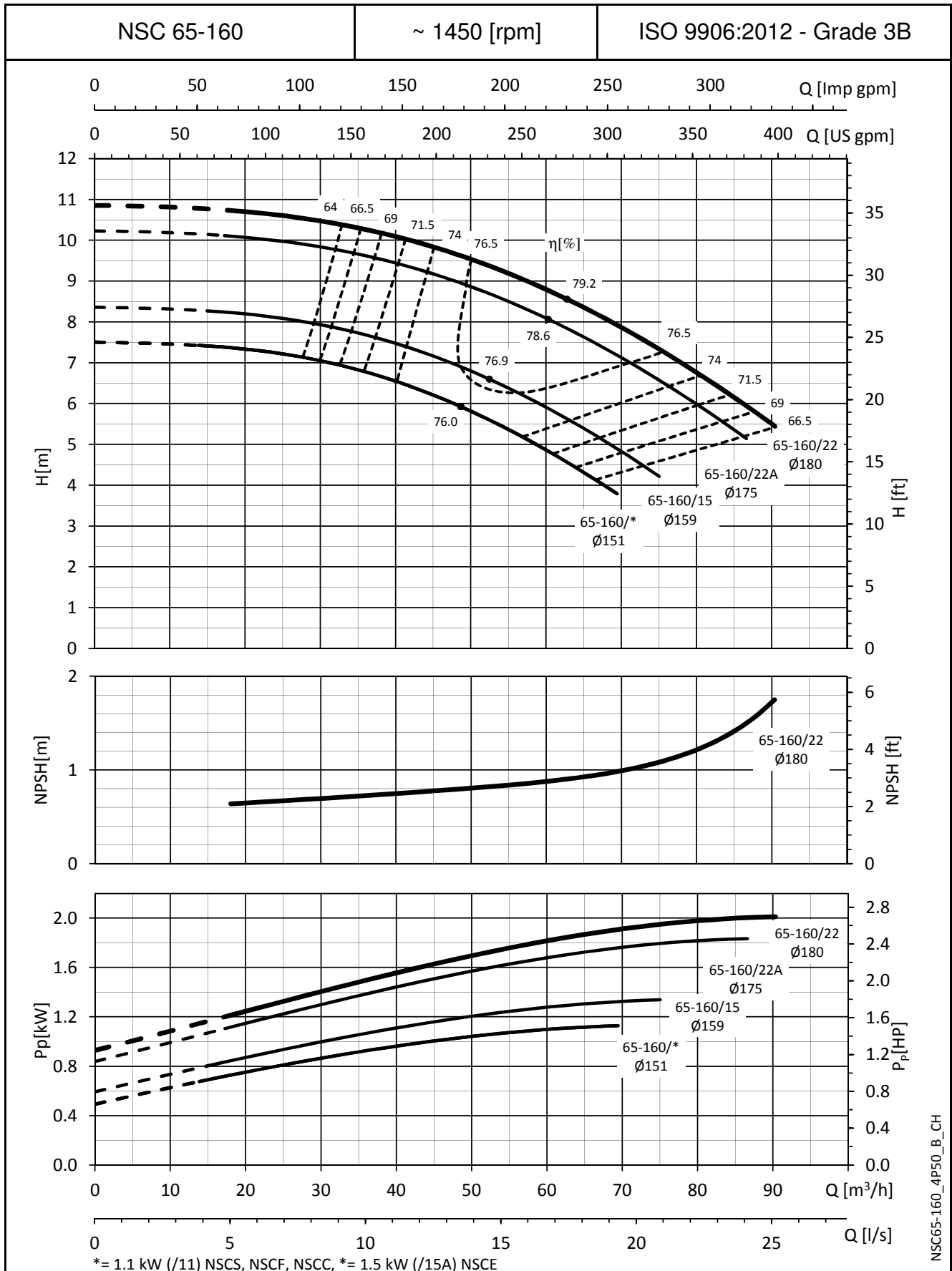

NSC65-160\_4P50\_P\_CH

The NPSH values are laboratory values; for practical use we suggest increasing these values by 0,5 m.  
These performances are valid for liquids MIT density  $\rho = 1,0 \text{ Kg/dm}^3$  and kinematic viscosity  $\nu = 1 \text{ mm}^2/\text{sec}$ .

**BAUREIHE e-NSC  
KENNLINIEN BEI 50 Hz, 4-POLIG**

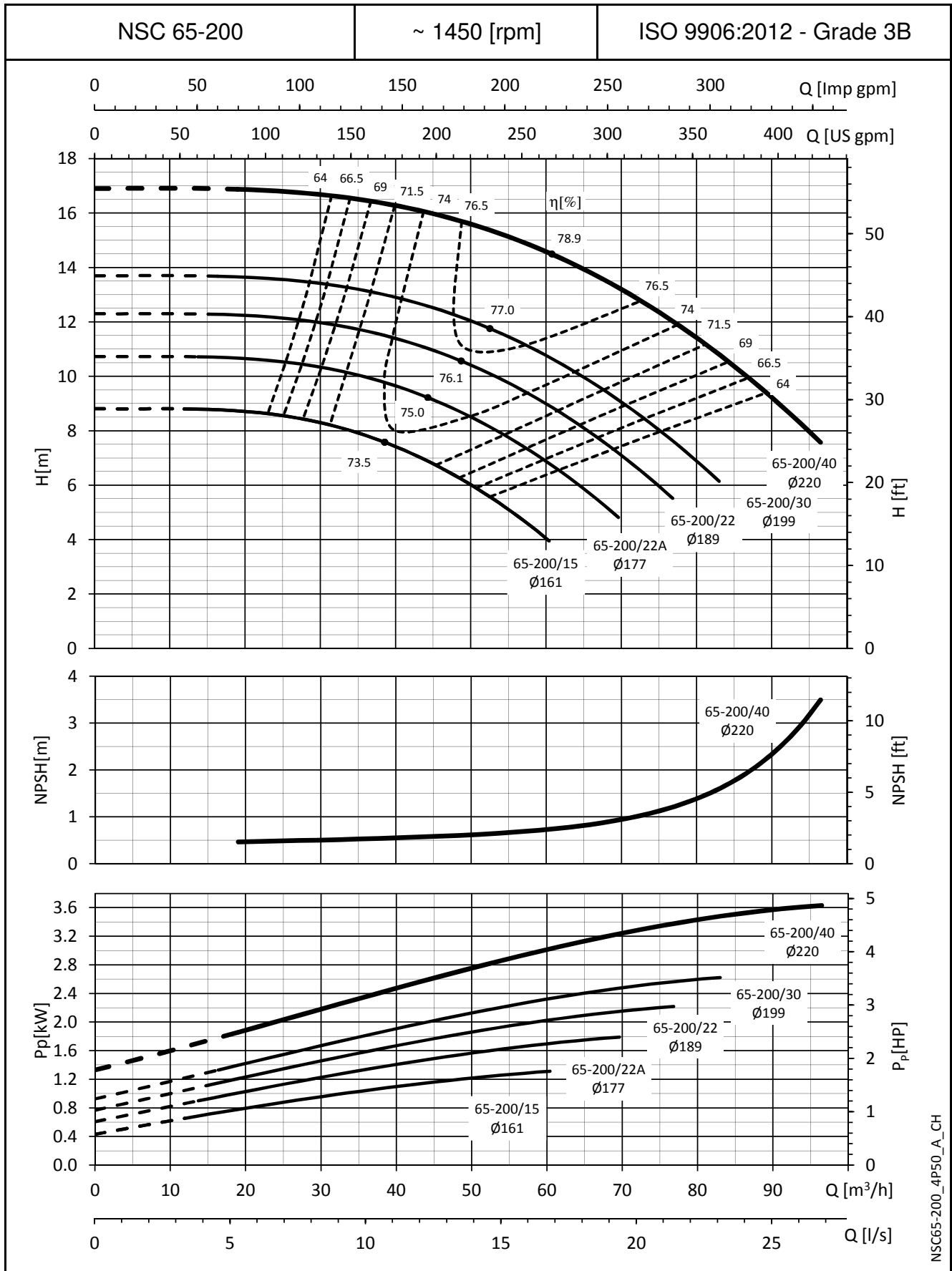

NSC65-200\_4P50\_A\_CH

Die NPSH-Werte sind Laborwerte. Für die Praxis empfehlen wir, die Werte um 0,5 m zu erhöhen.  
Die angegebenen Leistungen gelten für Fördermedien mit einer Dichte von  $\rho = 1,0 \text{ kg/dm}^3$  und kinematischer Viskosität von  $\nu = 1 \text{ mm}^2/\text{sec}$ .

**BAUREIHE e-NSC  
KENNLINIEN BEI 50 Hz, 4-POLIG**

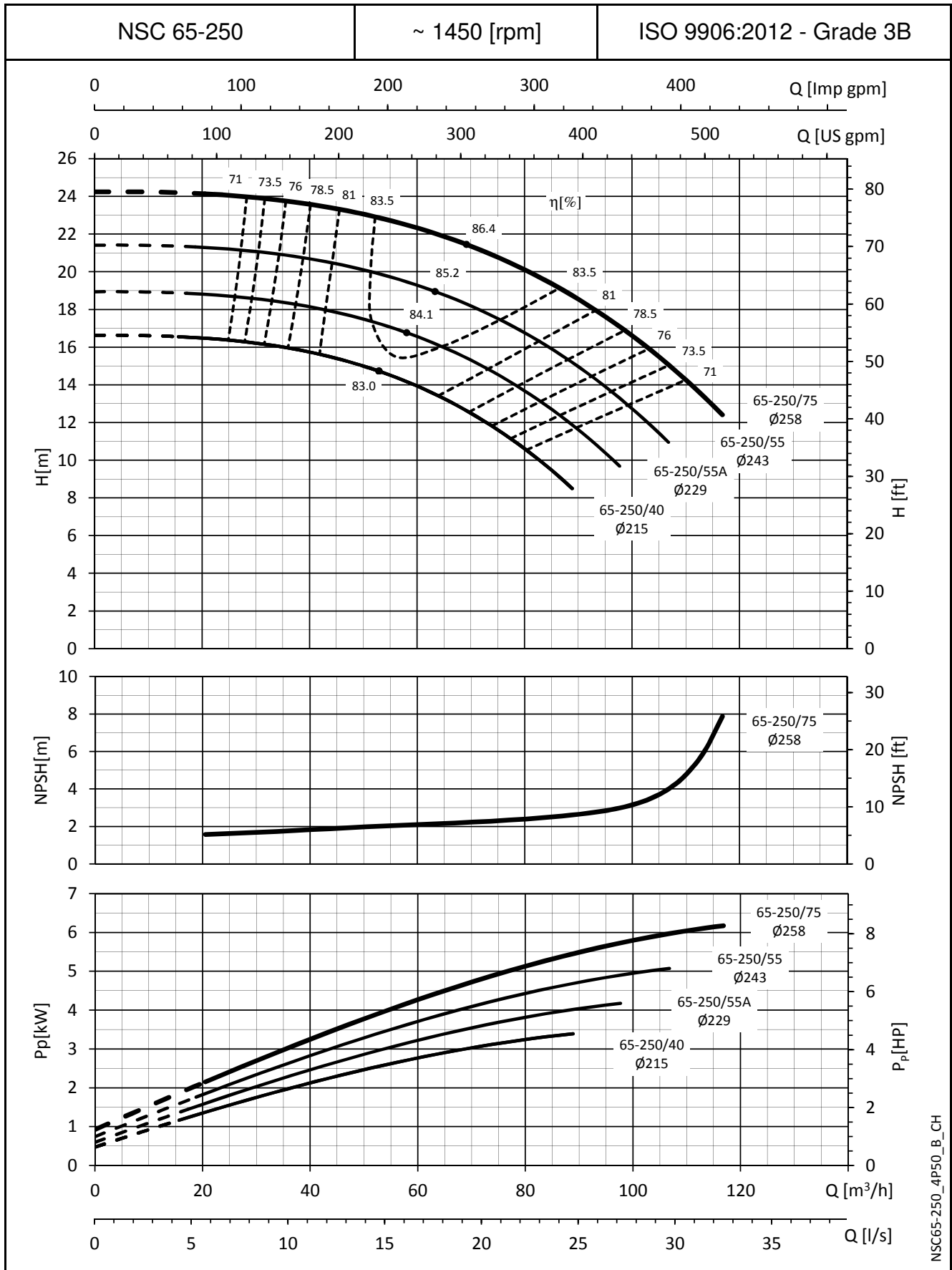

Die NPSH-Werte sind Laborwerte. Für die Praxis empfehlen wir, die Werte um 0,5 m zu erhöhen.  
Die angegebenen Leistungen gelten für Fördermedien mit einer Dichte von  $\rho = 1,0 \text{ kg/dm}^3$  und kinematischer Viskosität von  $\nu = 1 \text{ mm}^2/\text{sec}$ .

**BAUREIHE e-NSC  
KENNLINIEN BEI 50 Hz, 4-POLIG**

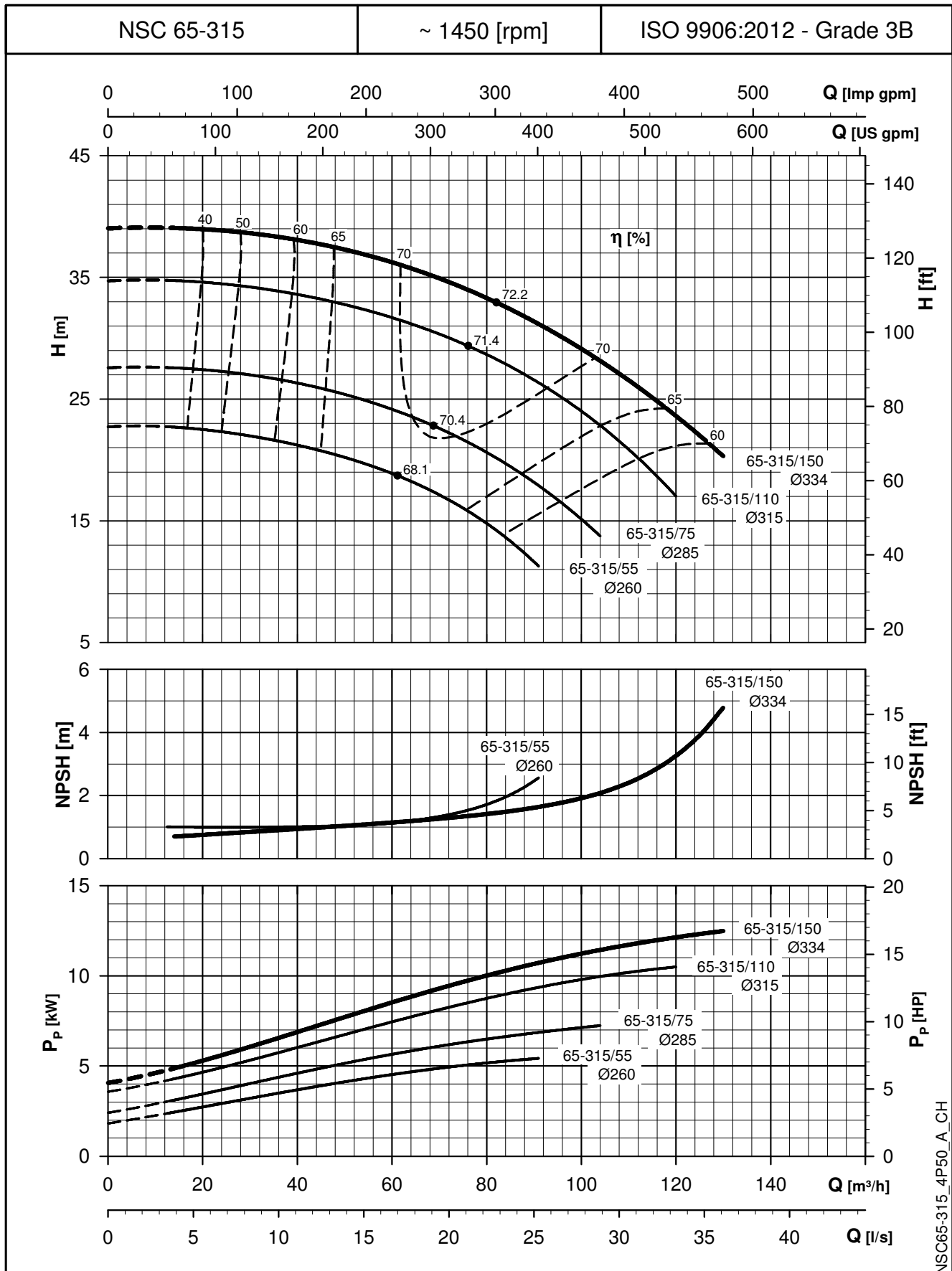

Die NPSH-Werte sind Laborwerte. Für die Praxis empfehlen wir, die Werte um 0,5 m zu erhöhen.  
Die angegebenen Leistungen gelten für Fördermedien mit einer Dichte von  $\rho = 1,0 \text{ kg/dm}^3$  und kinematischer Viskosität von  $\nu = 1 \text{ mm}^2/\text{sec}$ .

**BAUREIHE e-NSC  
KENNLINIEN BEI 50 Hz, 4-POLIG**

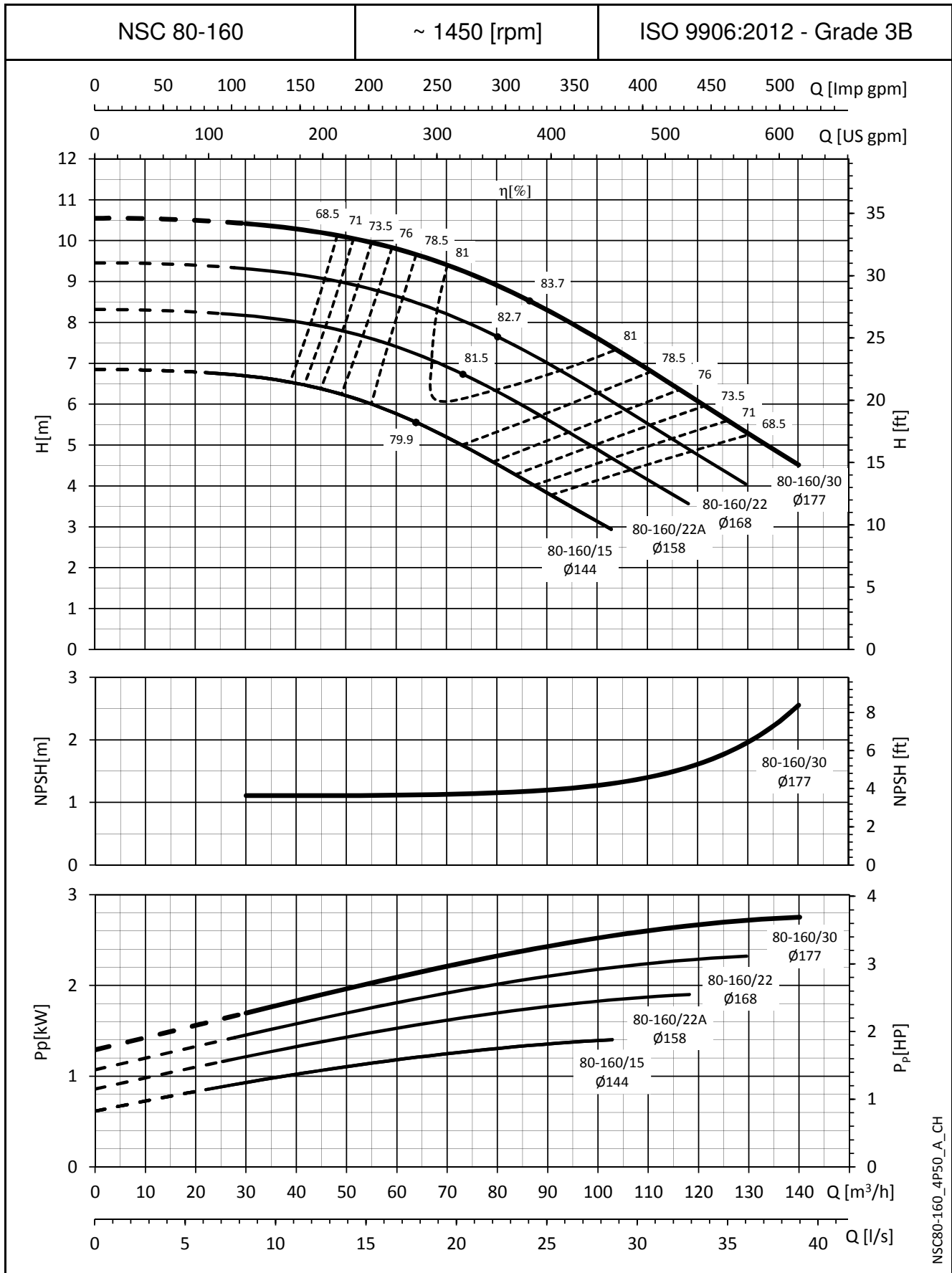

NSC80-160\_4P50\_A\_CH

Die NPSH-Werte sind Laborwerte. Für die Praxis empfehlen wir, die Werte um 0,5 m zu erhöhen.  
Die angegebenen Leistungen gelten für Fördermedien mit einer Dichte von  $\rho = 1,0 \text{ kg/dm}^3$  und kinematischer Viskosität von  $\nu = 1 \text{ mm}^2/\text{sec}$ .

**BAUREIHE e-NSC  
KENNLINIEN BEI 50 Hz, 4-POLIG**

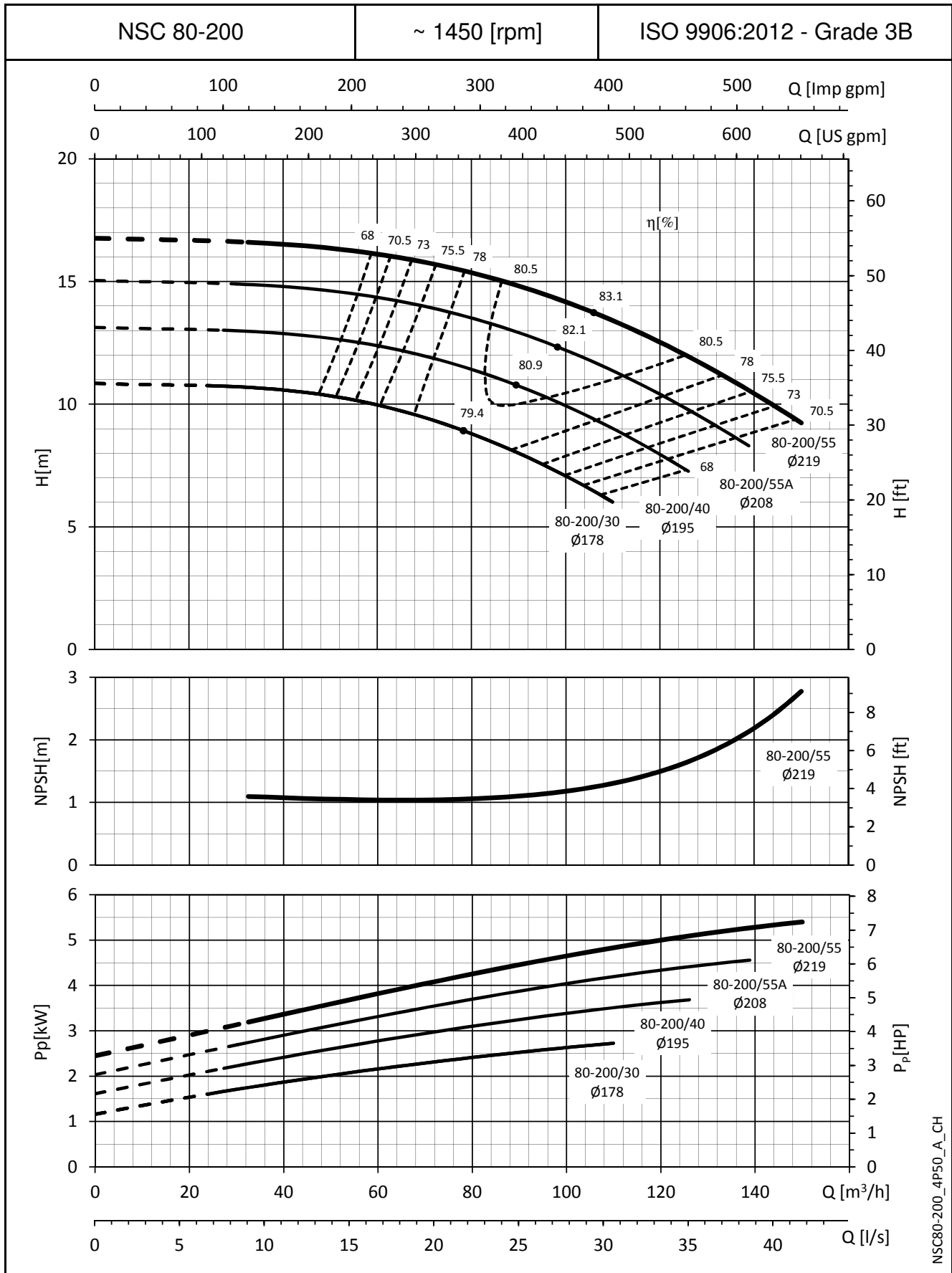

NSC80-200\_4P50\_A\_CH

Die NPSH-Werte sind Laborwerte. Für die Praxis empfehlen wir, die Werte um 0,5 m zu erhöhen.  
Die angegebenen Leistungen gelten für Fördermedien mit einer Dichte von  $\rho = 1,0 \text{ kg/dm}^3$  und kinematischer Viskosität von  $\nu = 1 \text{ mm}^2/\text{sec}$ .

**BAUREIHE e-NSC  
KENNLINIEN BEI 50 Hz, 4-POLIG**

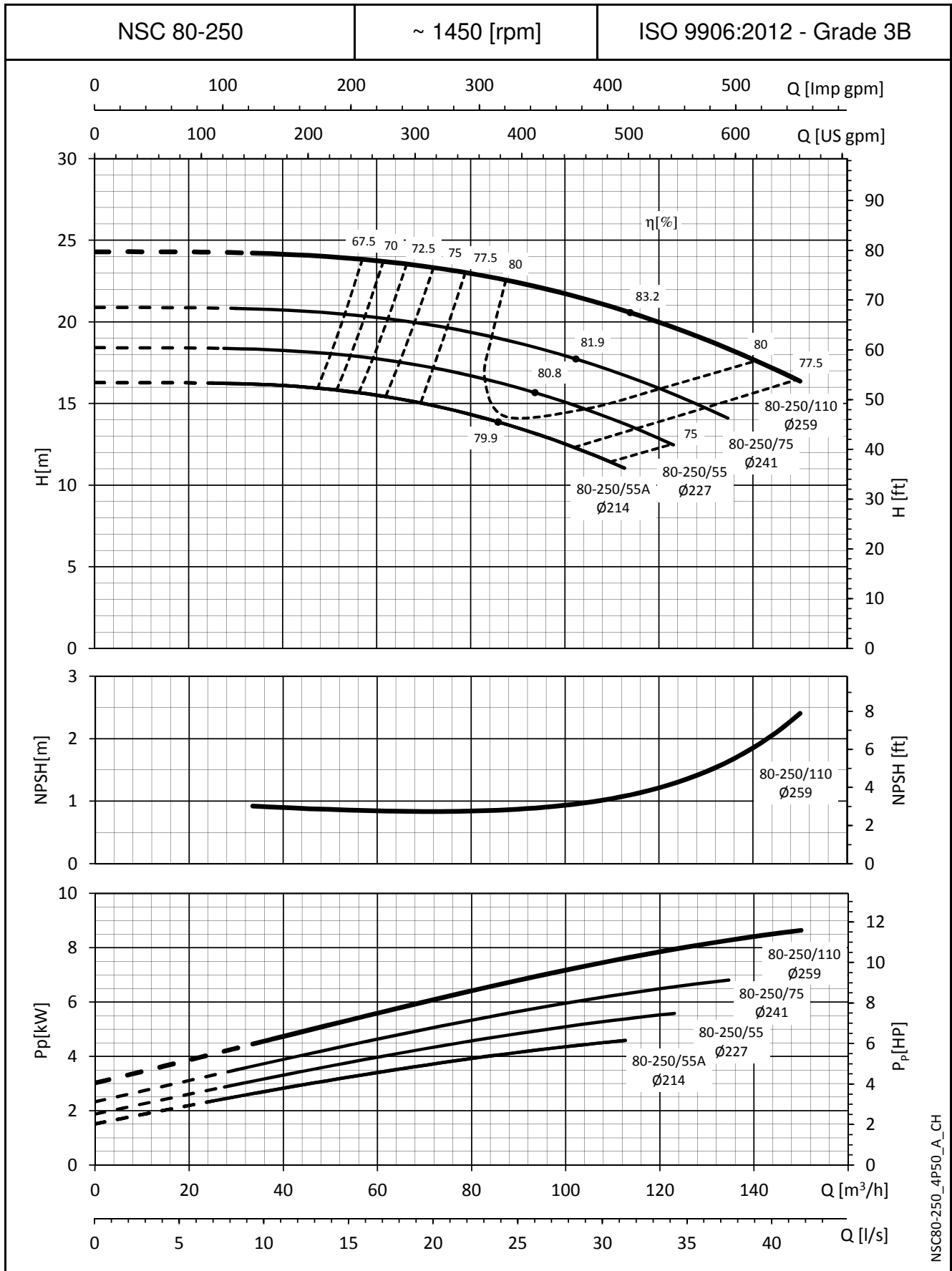

Die NPSH-Werte sind Laborwerte. Für die Praxis empfehlen wir, die Werte um 0,5 m zu erhöhen.  
Die angegebenen Leistungen gelten für Fördermedien mit einer Dichte von  $\rho = 1,0 \text{ kg/dm}^3$  und kinematischer Viskosität von  $\nu = 1 \text{ mm}^2/\text{sec}$ .

**BAUREIHE e-NSC  
KENNLINIEN BEI 50 Hz, 4-POLIG**

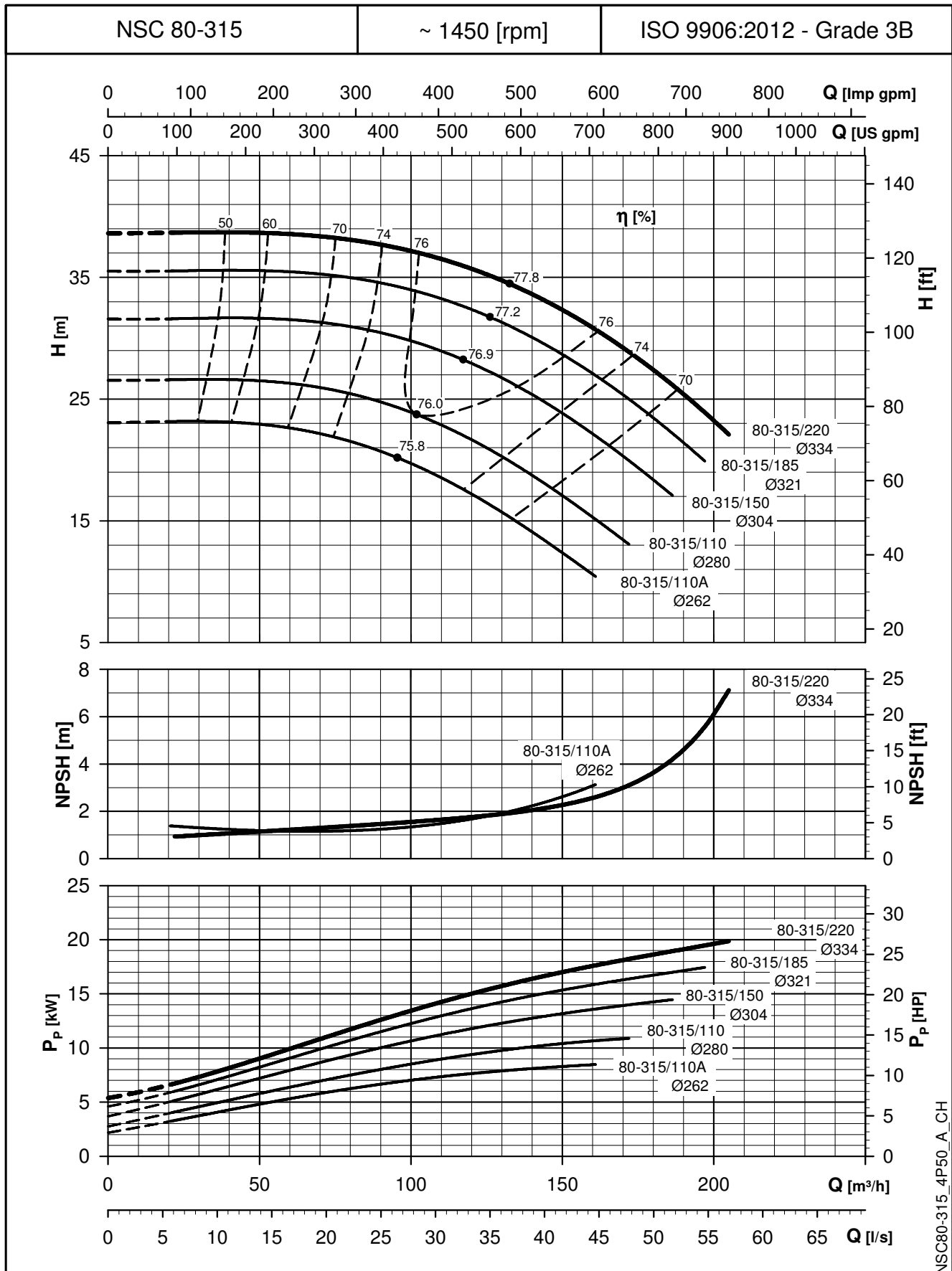

NSC80-315\_4P50\_A\_CH

Die NPSH-Werte sind Laborwerte. Für die Praxis empfehlen wir, die Werte um 0,5 m zu erhöhen.  
Die angegebenen Leistungen gelten für Fördermedien mit einer Dichte von  $\rho = 1,0 \text{ kg/dm}^3$  und kinematischer Viskosität von  $\nu = 1 \text{ mm}^2/\text{sec}$ .

**BAUREIHE e-NSC  
KENNLINIEN BEI 50 Hz, 4-POLIG**

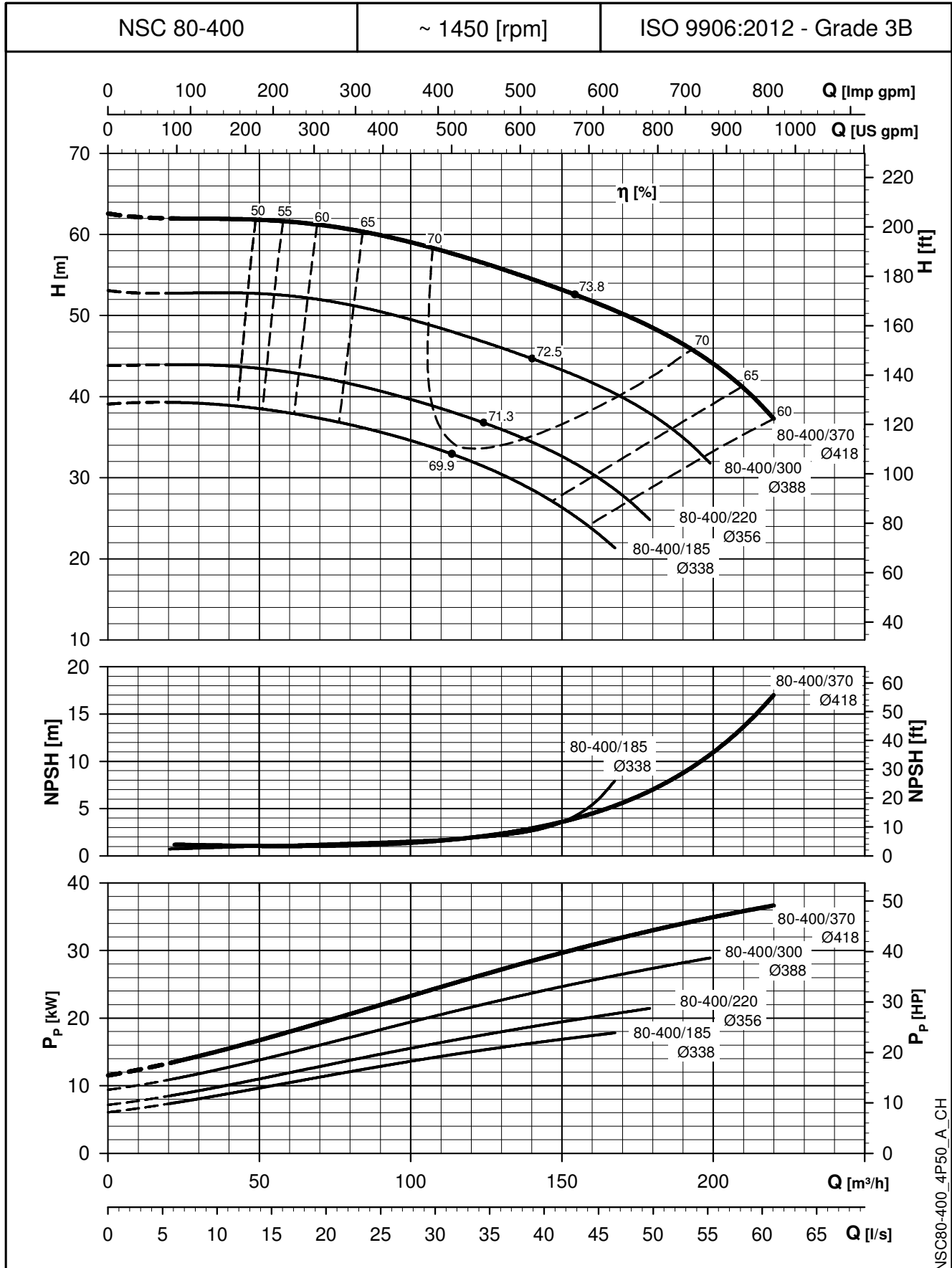

Die NPSH-Werte sind Laborwerte. Für die Praxis empfehlen wir, die Werte um 0,5 m zu erhöhen.  
Die angegebenen Leistungen gelten für Fördermedien mit einer Dichte von  $\rho = 1,0 \text{ kg/dm}^3$  und kinematischer Viskosität von  $\nu = 1 \text{ mm}^2/\text{sec}$ .

**BAUREIHE e-NSC  
KENNLINIEN BEI 50 Hz, 4-POLIG**

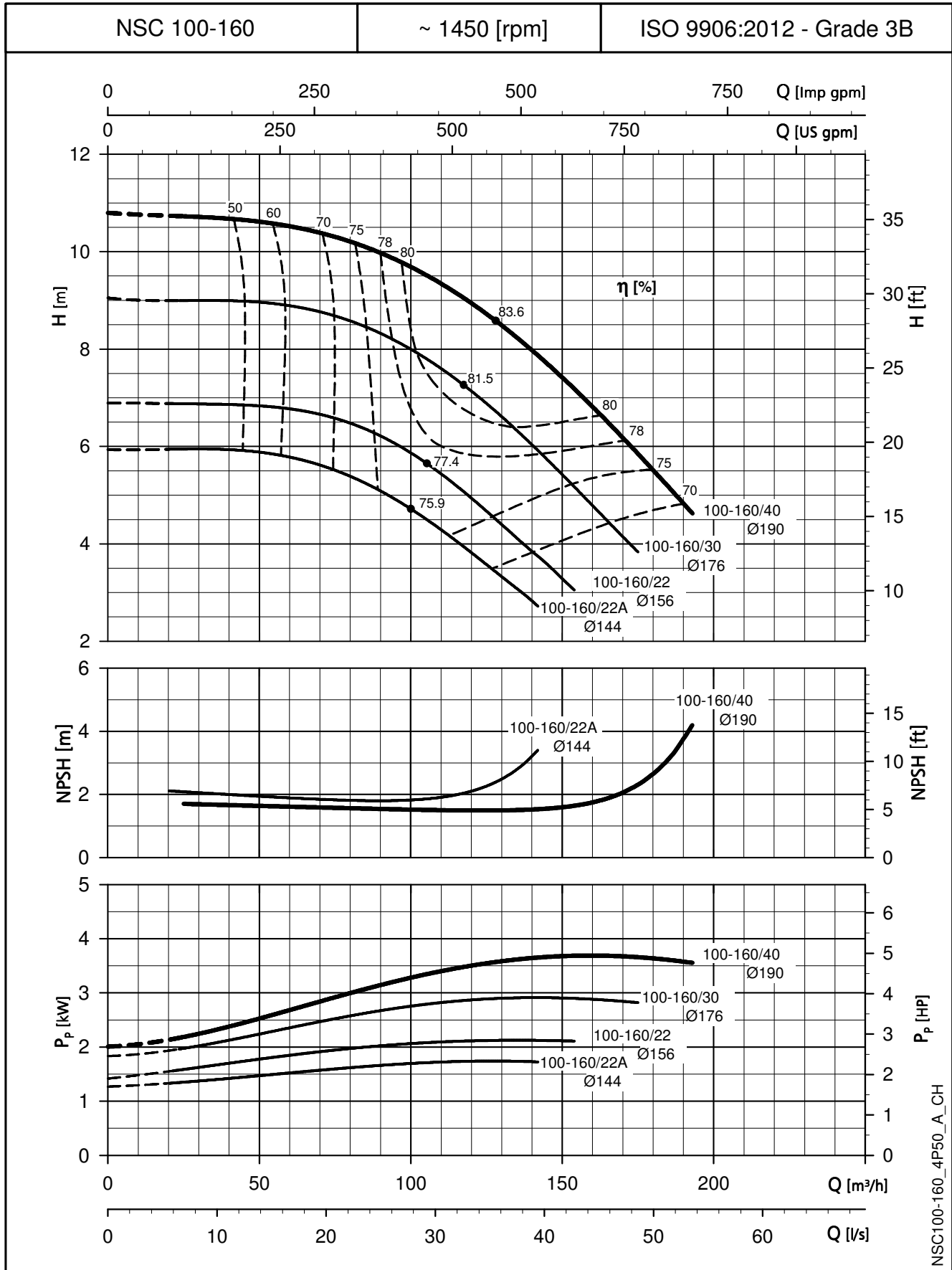

NSC100-160\_4P50\_A\_CH

Die NPSH-Werte sind Laborwerte. Für die Praxis empfehlen wir, die Werte um 0,5 m zu erhöhen.  
Die angegebenen Leistungen gelten für Fördermedien mit einer Dichte von  $\rho = 1,0 \text{ kg/dm}^3$  und kinematischer Viskosität von  $\nu = 1 \text{ mm}^2/\text{sec}$ .

**BAUREIHE e-NSC  
KENNLINIEN BEI 50 Hz, 4-POLIG**

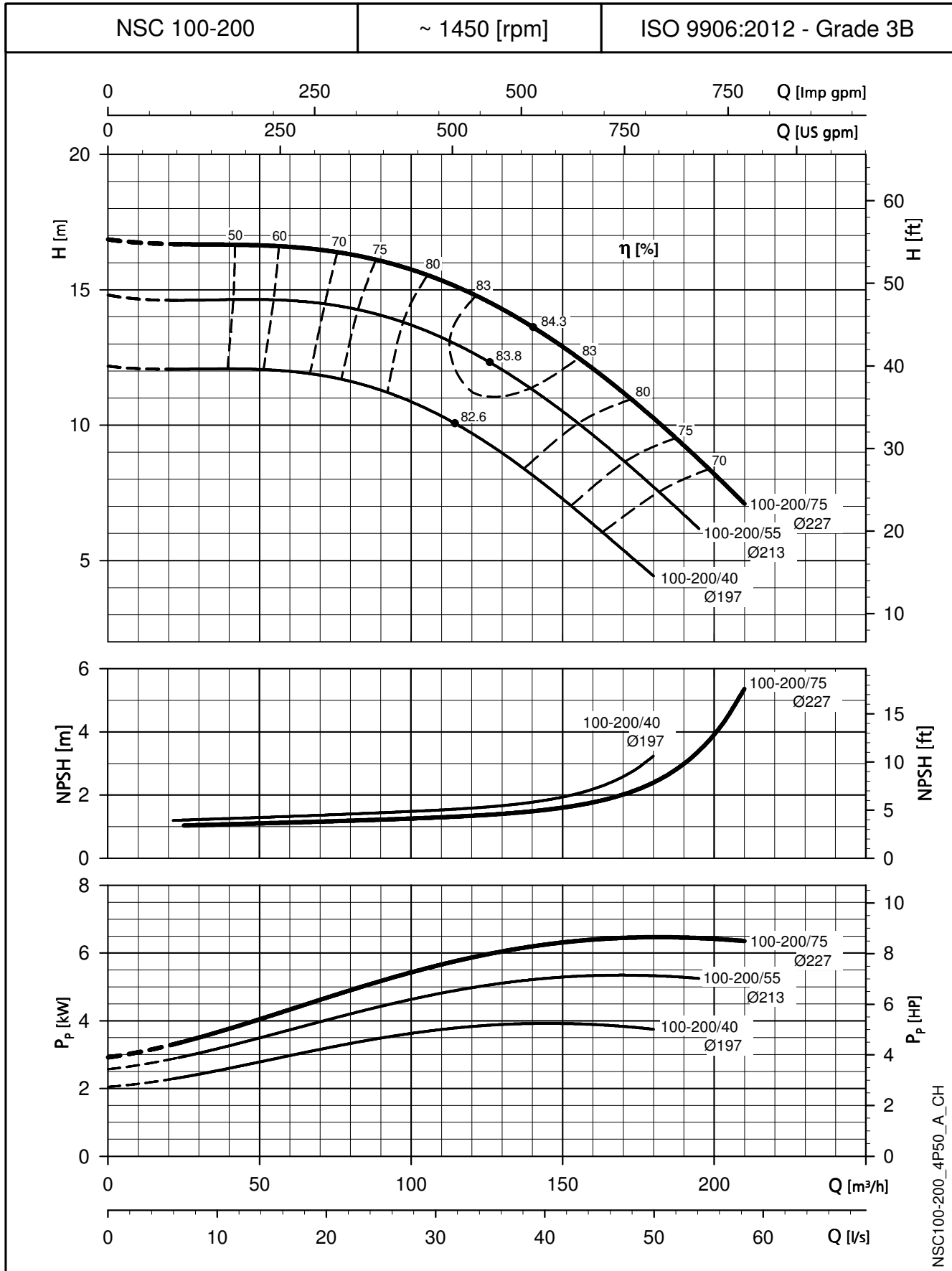

NSC100-200\_4P50\_A\_CH

Die NPSH-Werte sind Laborwerte. Für die Praxis empfehlen wir, die Werte um 0,5 m zu erhöhen.  
Die angegebenen Leistungen gelten für Fördermedien mit einer Dichte von  $\rho = 1,0 \text{ kg/dm}^3$  und kinematischer Viskosität von  $\nu = 1 \text{ mm}^2/\text{sec}$ .

**BAUREIHE e-NSC  
KENNLINIEN BEI 50 Hz, 4-POLIG**

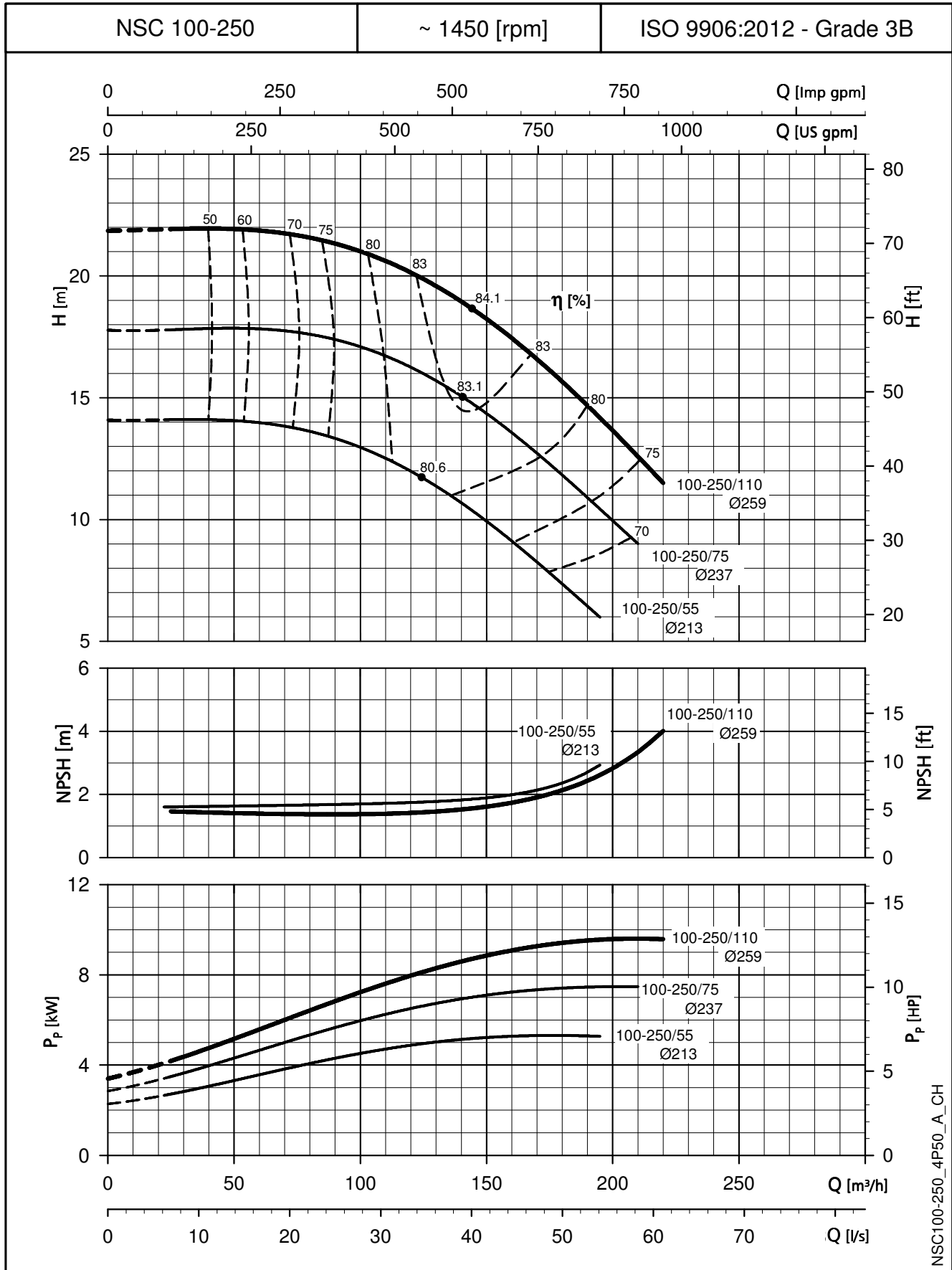

Die NPSH-Werte sind Laborwerte. Für die Praxis empfehlen wir, die Werte um 0,5 m zu erhöhen.  
Die angegebenen Leistungen gelten für Fördermedien mit einer Dichte von  $\rho = 1,0 \text{ kg/dm}^3$  und kinematischer Viskosität von  $\nu = 1 \text{ mm}^2/\text{sec}$ .

**BAUREIHE e-NSC  
KENNLINIEN BEI 50 Hz, 4-POLIG**

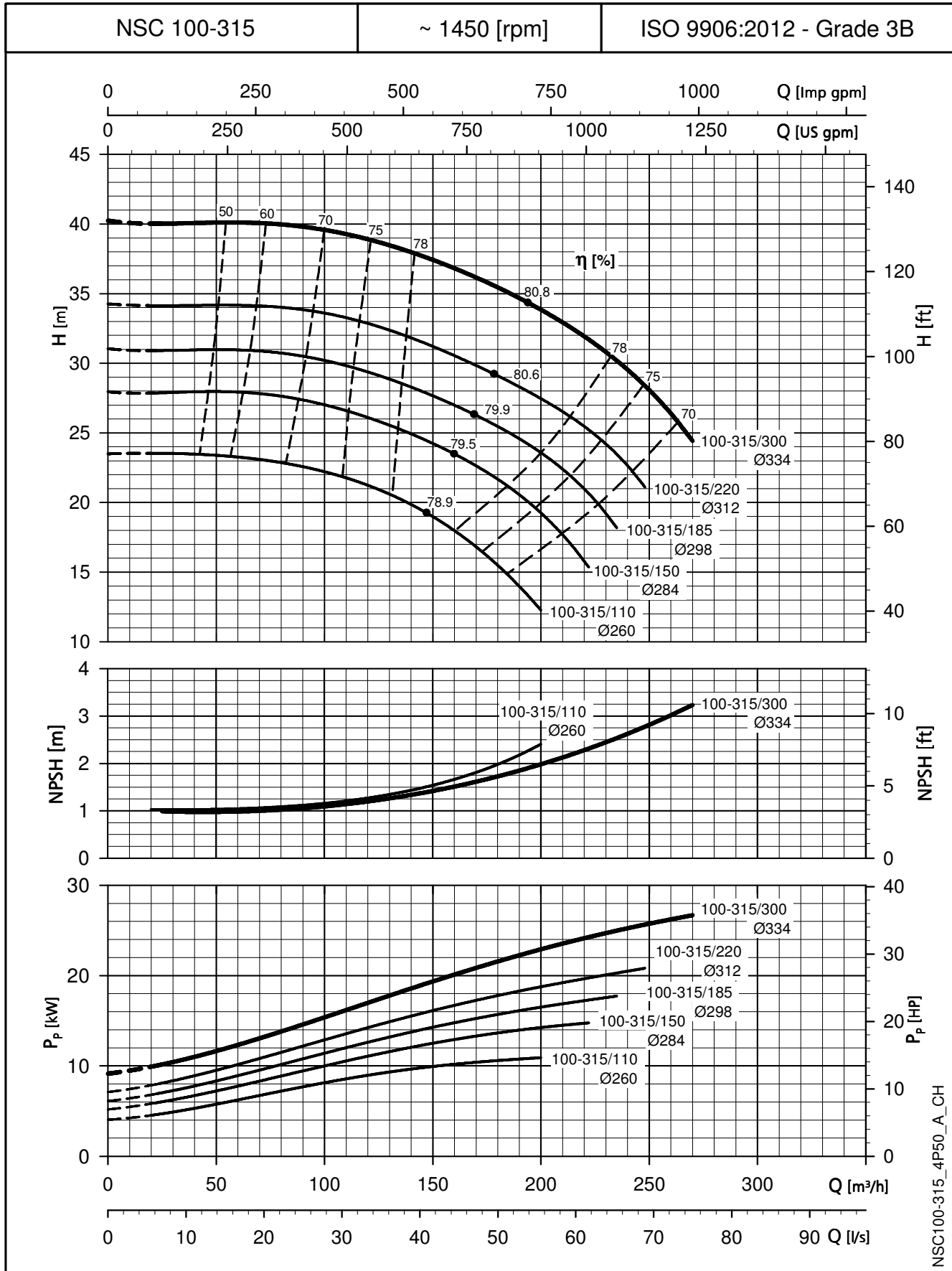

NSC100-315\_4P50\_A\_CH

Die NPSH-Werte sind Laborwerte. Für die Praxis empfehlen wir, die Werte um 0,5 m zu erhöhen.  
Die angegebenen Leistungen gelten für Fördermedien mit einer Dichte von  $\rho = 1,0 \text{ kg/dm}^3$  und kinematischer Viskosität von  $\nu = 1 \text{ mm}^2/\text{sec}$ .

**BAUREIHE e-NSC  
KENNLINIEN BEI 50 Hz, 4-POLIG**

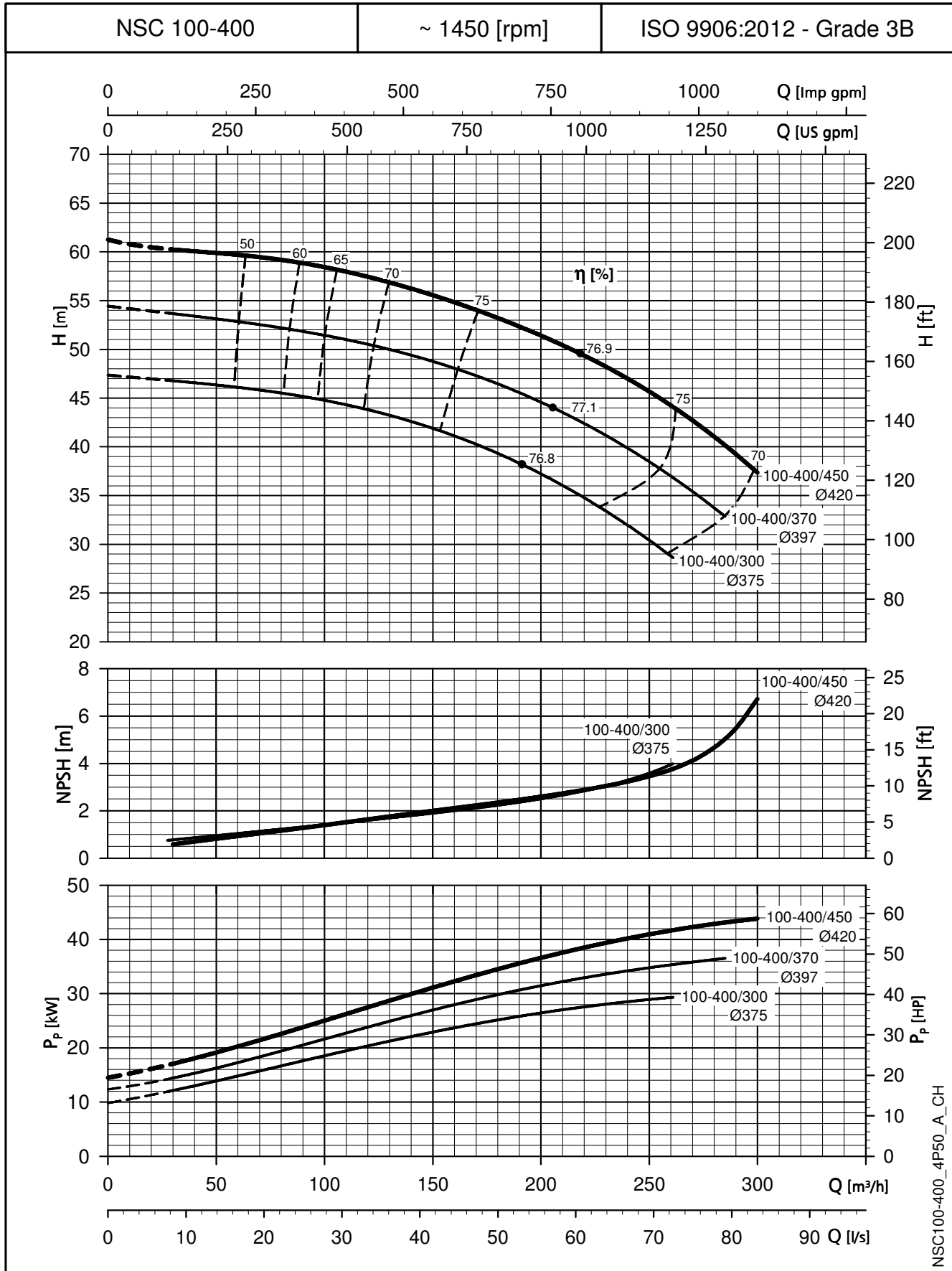

Die NPSH-Werte sind Laborwerte. Für die Praxis empfehlen wir, die Werte um 0,5 m zu erhöhen.  
Die angegebenen Leistungen gelten für Fördermedien mit einer Dichte von  $\rho = 1,0 \text{ kg/dm}^3$  und kinematischer Viskosität von  $\nu = 1 \text{ mm}^2/\text{sec}$ .

**BAUREIHE e-NSC  
KENNLINIEN BEI 50 Hz, 4-POLIG**

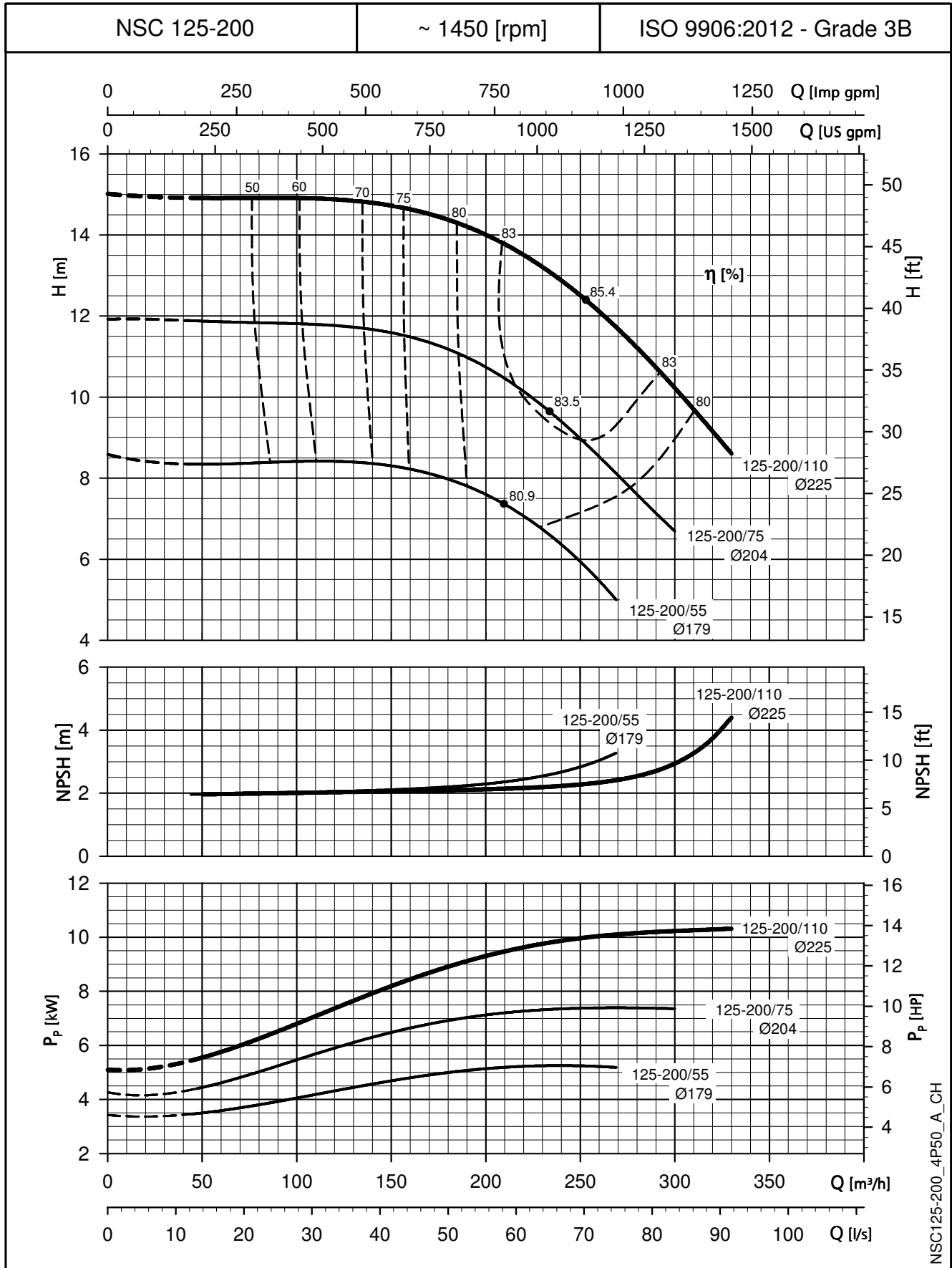

Die NPSH-Werte sind Laborwerte. Für die Praxis empfehlen wir, die Werte um 0,5 m zu erhöhen.  
Die angegebenen Leistungen gelten für Fördermedien mit einer Dichte von  $\rho = 1,0 \text{ kg/dm}^3$  und kinematischer Viskosität von  $\nu = 1 \text{ mm}^2/\text{sec}$ .

**BAUREIHE e-NSC  
KENNLINIEN BEI 50 Hz, 4-POLIG**

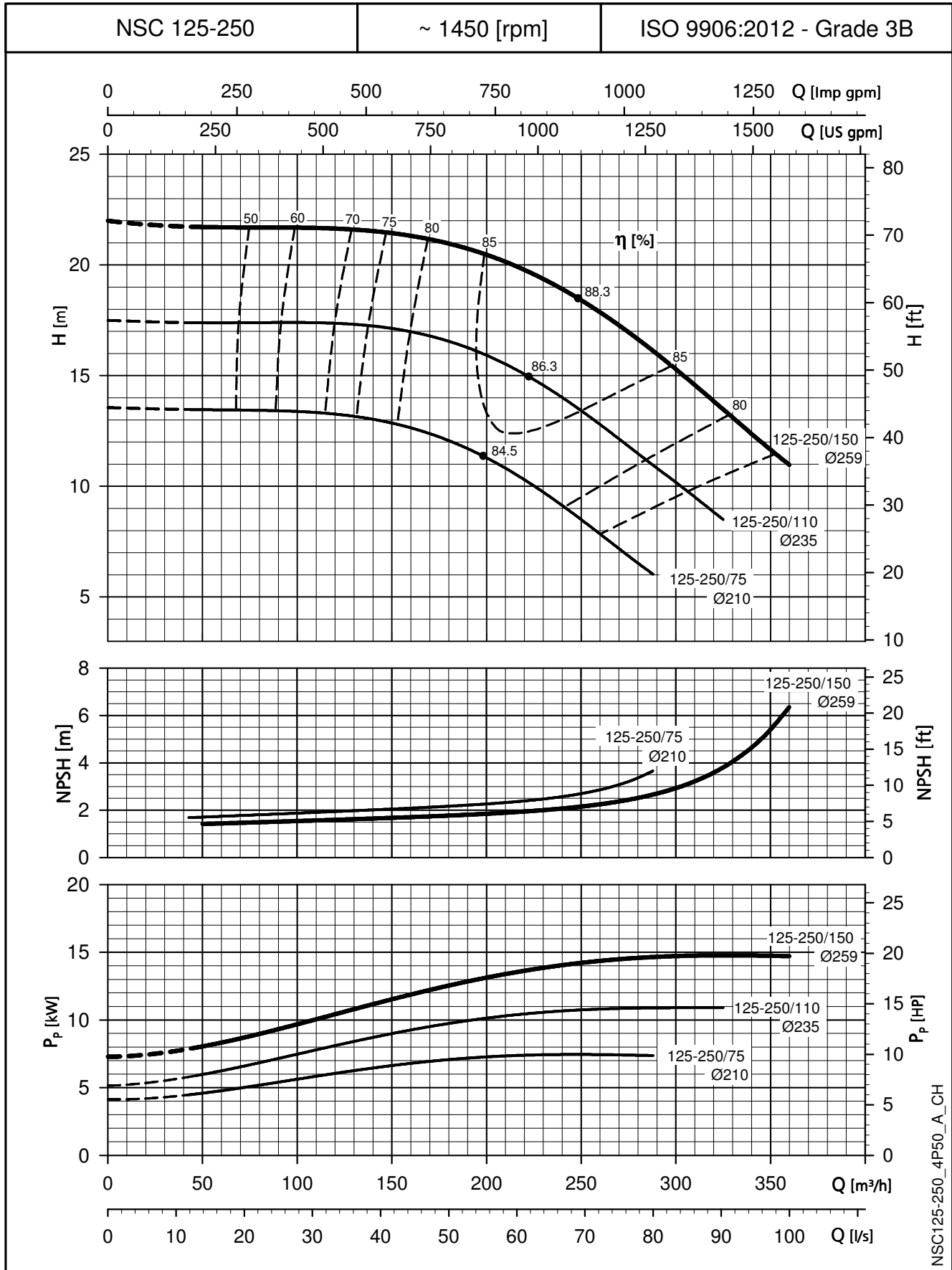

Die NPSH-Werte sind Laborwerte. Für die Praxis empfehlen wir, die Werte um 0,5 m zu erhöhen.  
Die angegebenen Leistungen gelten für Fördermedien mit einer Dichte von  $\rho = 1,0 \text{ kg/dm}^3$  und kinematischer Viskosität von  $\nu = 1 \text{ mm}^2/\text{sec}$ .

**BAUREIHE e-NSC  
KENNLINIEN BEI 50 Hz, 4-POLIG**

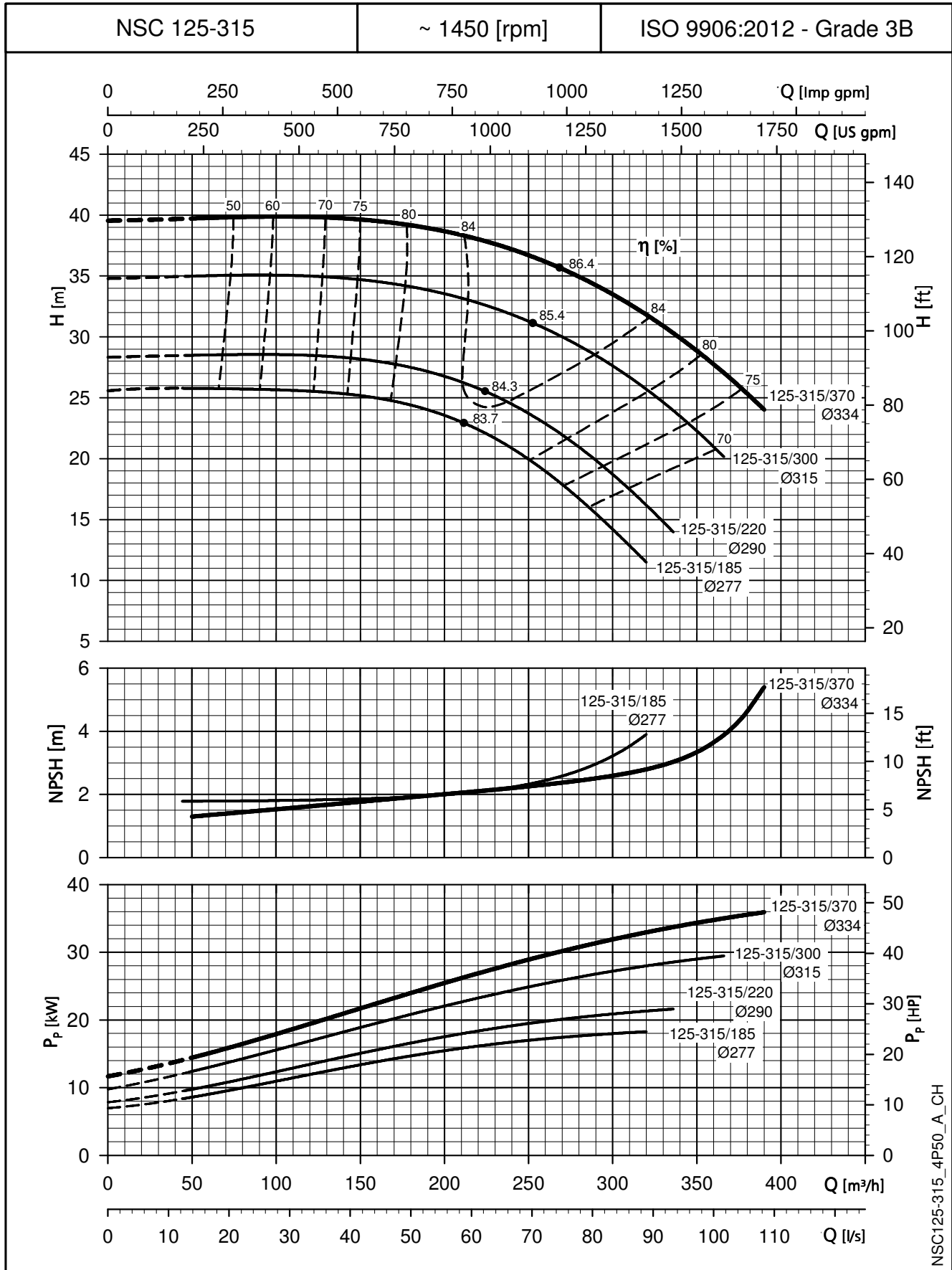

Die NPSH-Werte sind Laborwerte. Für die Praxis empfehlen wir, die Werte um 0,5 m zu erhöhen.  
Die angegebenen Leistungen gelten für Fördermedien mit einer Dichte von  $\rho = 1,0 \text{ kg/dm}^3$  und kinematischer Viskosität von  $\nu = 1 \text{ mm}^2/\text{sec}$ .

**BAUREIHE e-NSC  
KENNLINIEN BEI 50 Hz, 4-POLIG**

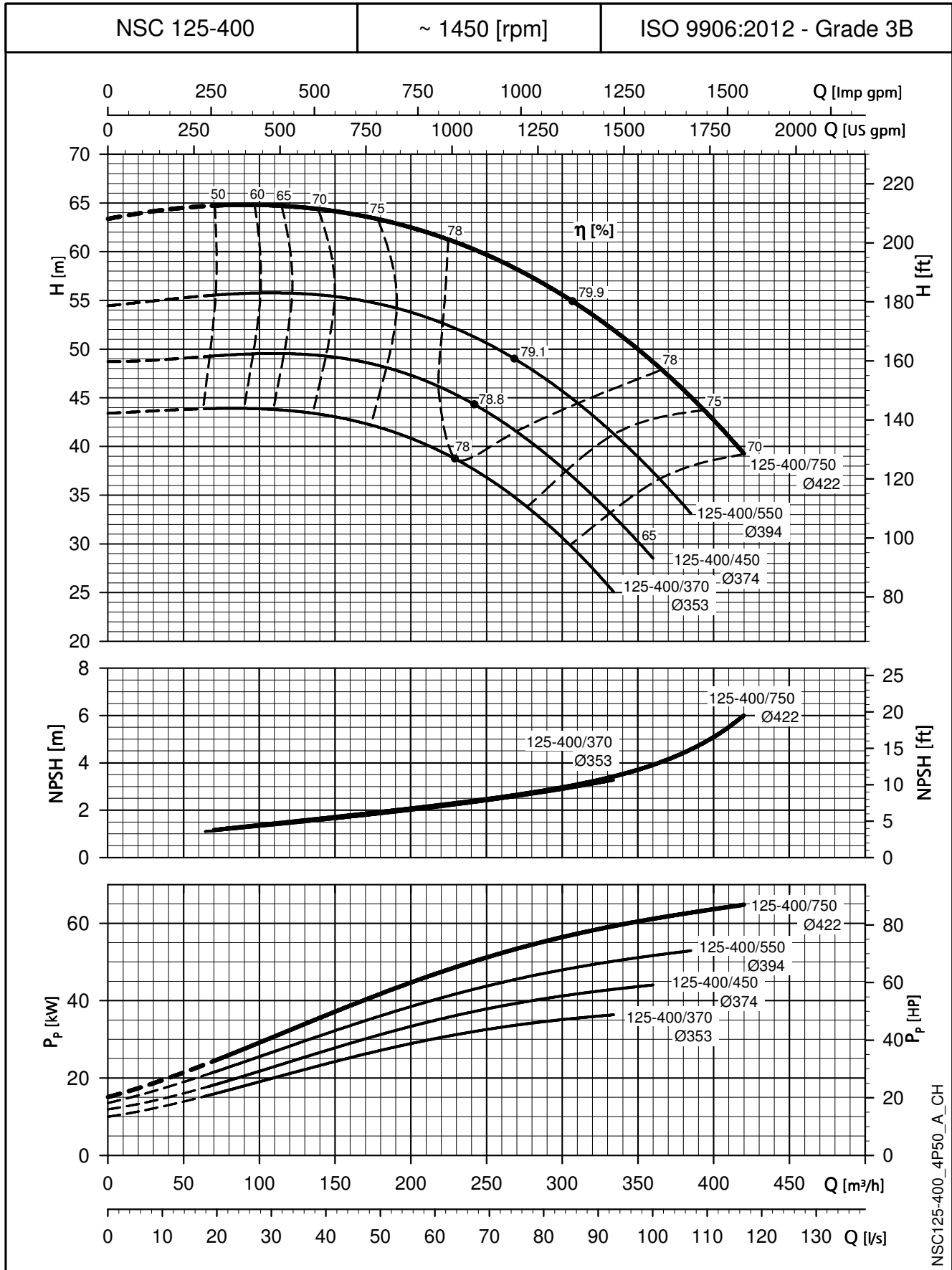

NSC125-400\_4P50\_A\_CH

Die NPSH-Werte sind Laborwerte. Für die Praxis empfehlen wir, die Werte um 0,5 m zu erhöhen.  
Die angegebenen Leistungen gelten für Fördermedien mit einer Dichte von  $\rho = 1,0 \text{ kg/dm}^3$  und kinematischer Viskosität von  $\nu = 1 \text{ mm}^2/\text{sec}$ .

**BAUREIHE e-NSC  
KENNLINIEN BEI 50 Hz, 4-POLIG**

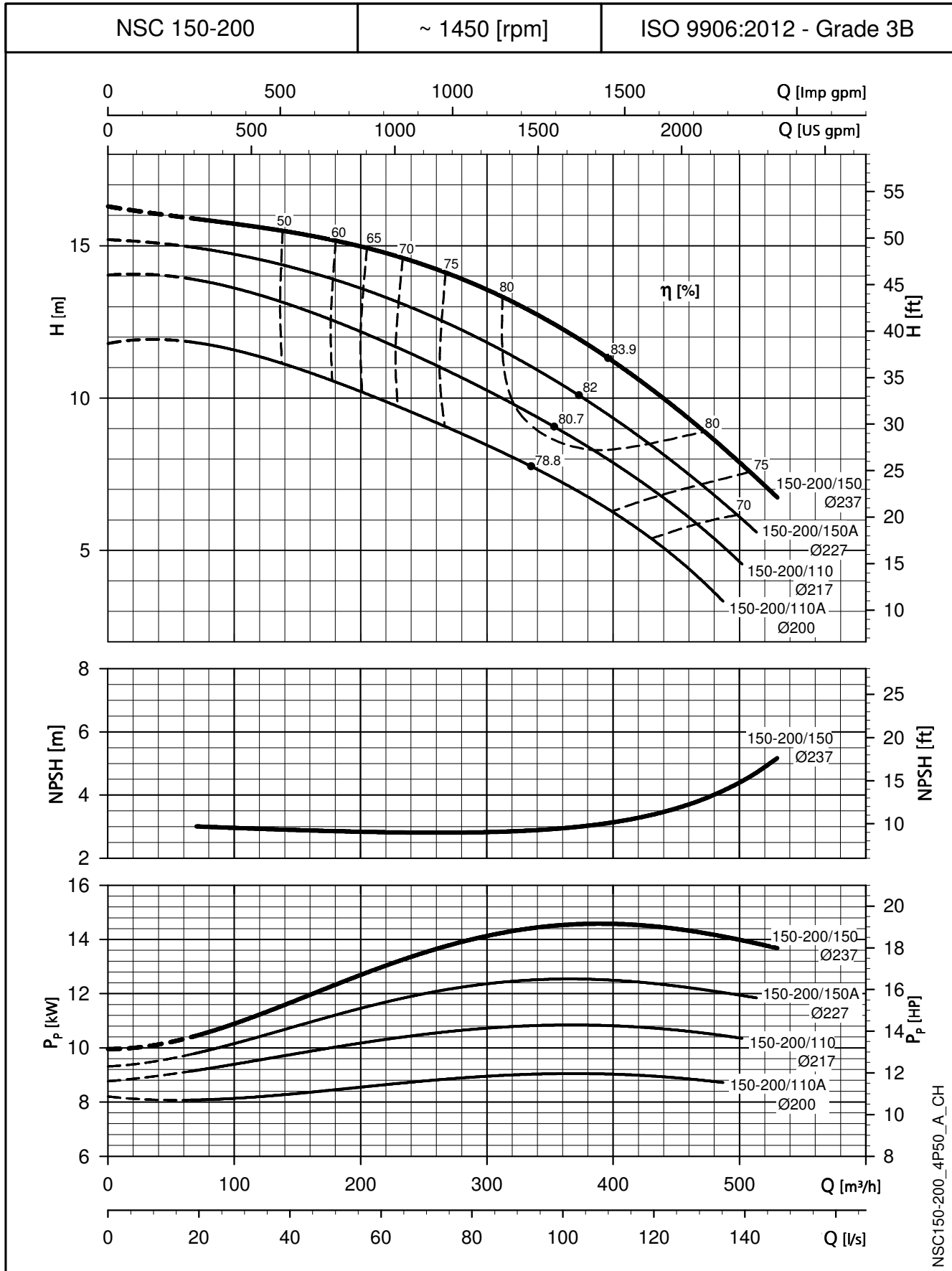

Die NPSH-Werte sind Laborwerte. Für die Praxis empfehlen wir, die Werte um 0,5 m zu erhöhen.  
Die angegebenen Leistungen gelten für Fördermedien mit einer Dichte von  $\rho = 1,0 \text{ kg/dm}^3$  und kinematischer Viskosität von  $\nu = 1 \text{ mm}^2/\text{sec}$ .

**BAUREIHE e-NSC  
KENNLINIEN BEI 50 Hz, 4-POLIG**

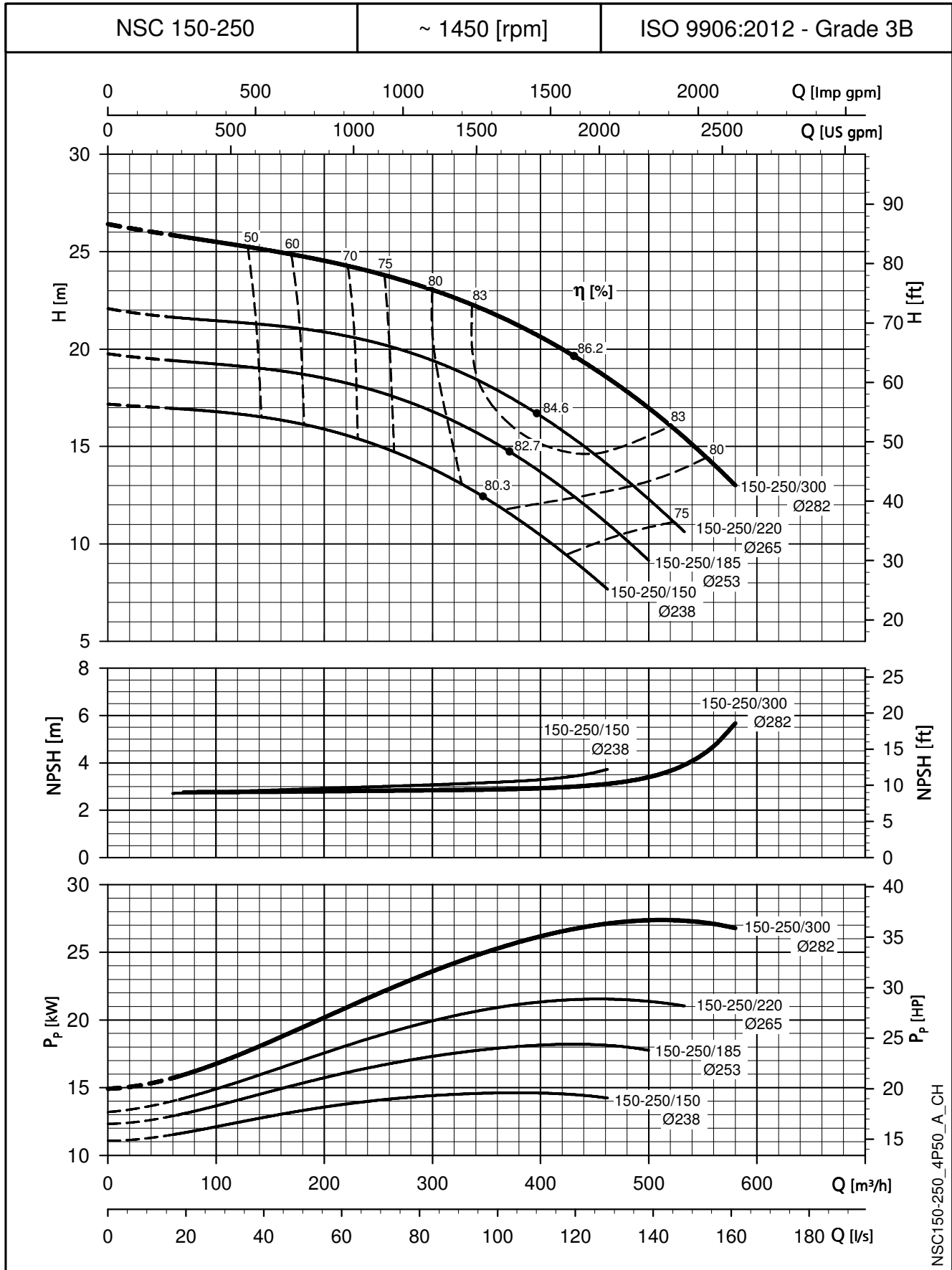

Die NPSH-Werte sind Laborwerte. Für die Praxis empfehlen wir, die Werte um 0,5 m zu erhöhen.  
Die angegebenen Leistungen gelten für Fördermedien mit einer Dichte von  $\rho = 1,0 \text{ kg/dm}^3$  und kinematischer Viskosität von  $\nu = 1 \text{ mm}^2/\text{sec}$ .

**BAUREIHE e-NSC  
KENNLINIEN BEI 50 Hz, 4-POLIG**

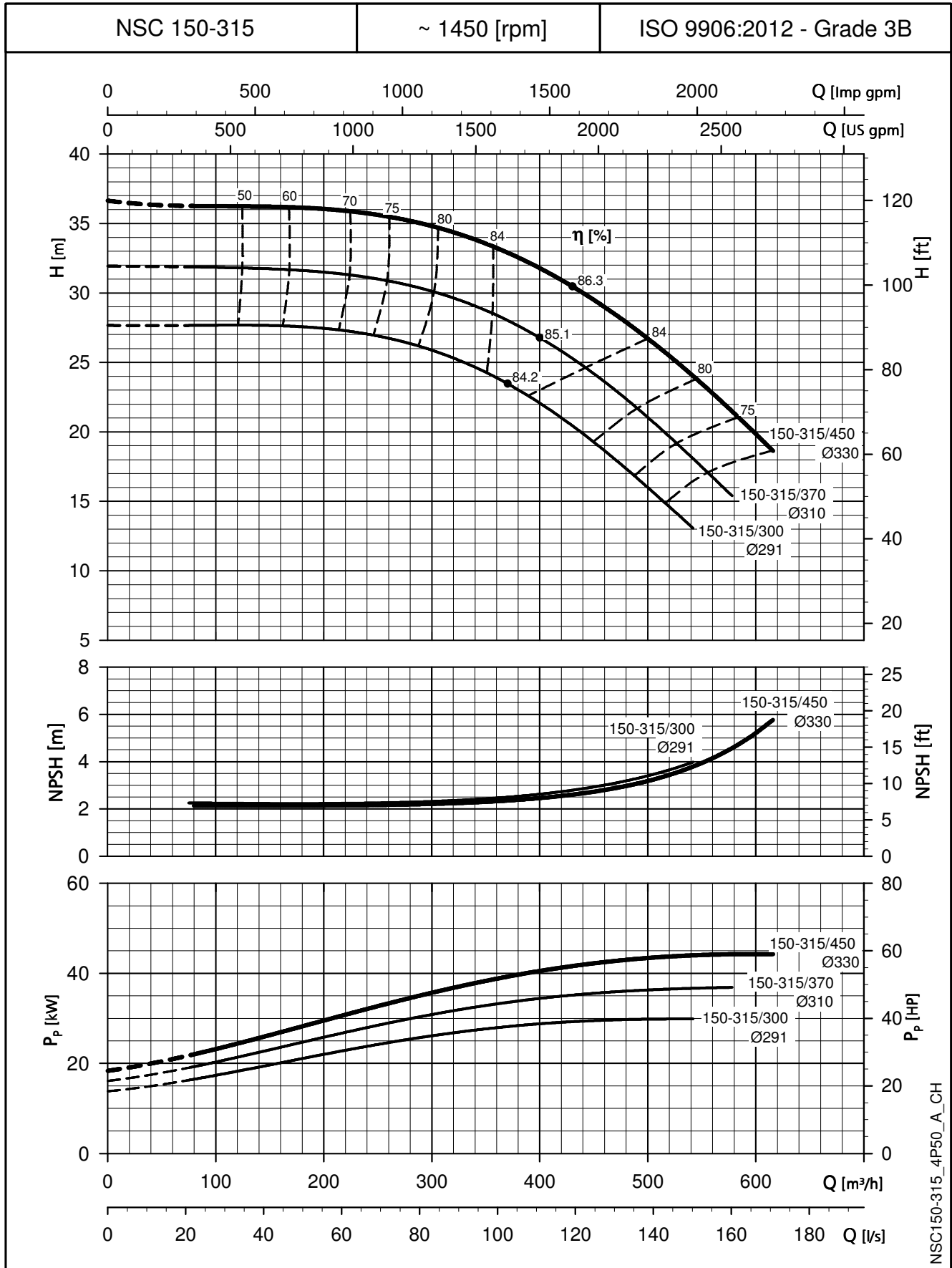

Die NPSH-Werte sind Laborwerte. Für die Praxis empfehlen wir, die Werte um 0,5 m zu erhöhen.  
Die angegebenen Leistungen gelten für Fördermedien mit einer Dichte von  $\rho = 1,0 \text{ kg/dm}^3$  und kinematischer Viskosität von  $\nu = 1 \text{ mm}^2/\text{sec}$ .

**BAUREIHE e-NSC  
KENNLINIEN BEI 50 Hz, 4-POLIG**

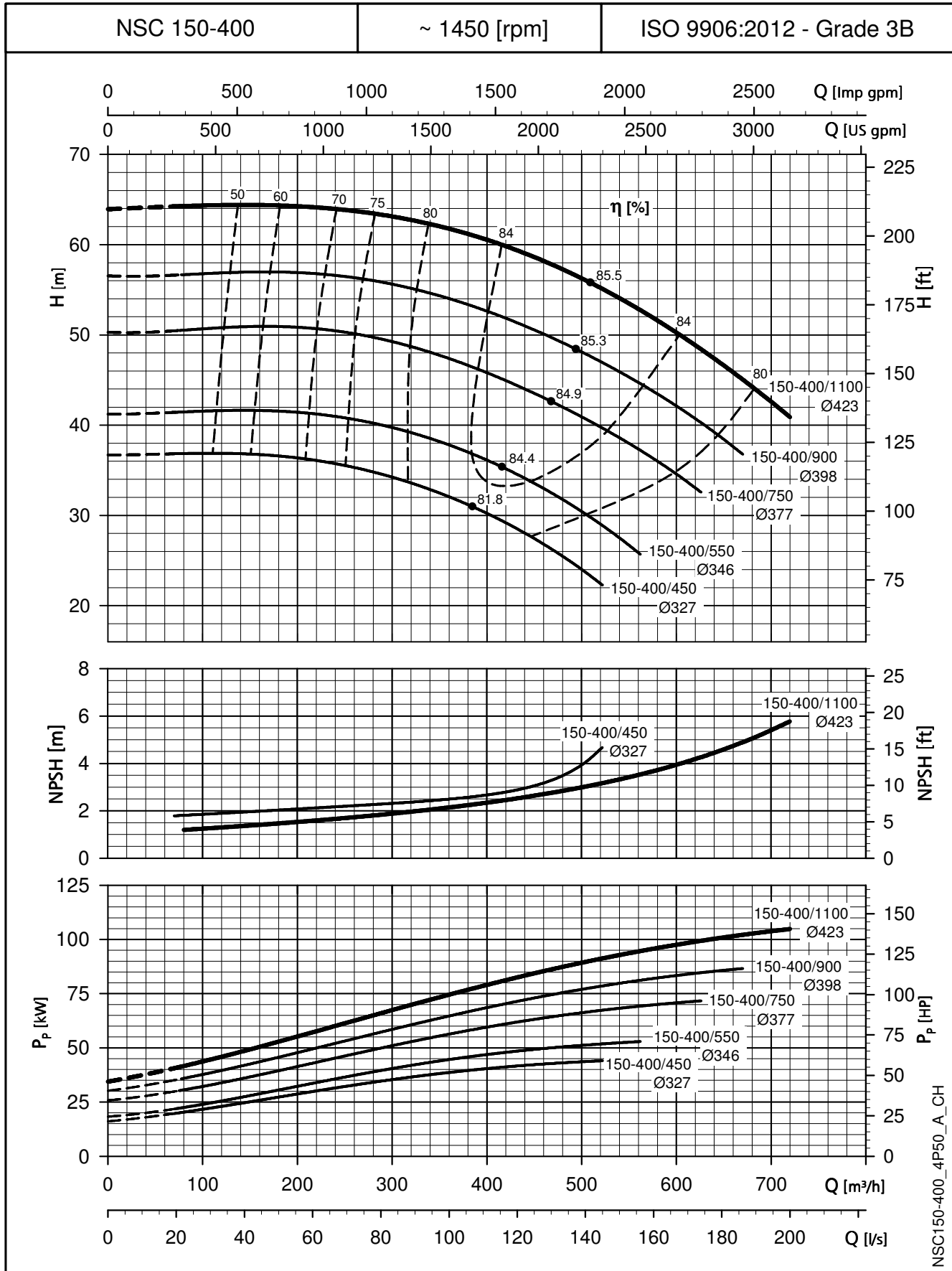

NSC150-400\_4P50\_A\_CH

Die NPSH-Werte sind Laborwerte. Für die Praxis empfehlen wir, die Werte um 0,5 m zu erhöhen.  
 Die angegebenen Leistungen gelten für Fördermedien mit einer Dichte von  $\rho = 1,0 \text{ kg/dm}^3$  und kinematischer Viskosität von  $\nu = 1 \text{ mm}^2/\text{sec}$ .

**BAUREIHE e-NSC  
KENNLINIEN BEI 50 Hz, 4-POLIG**

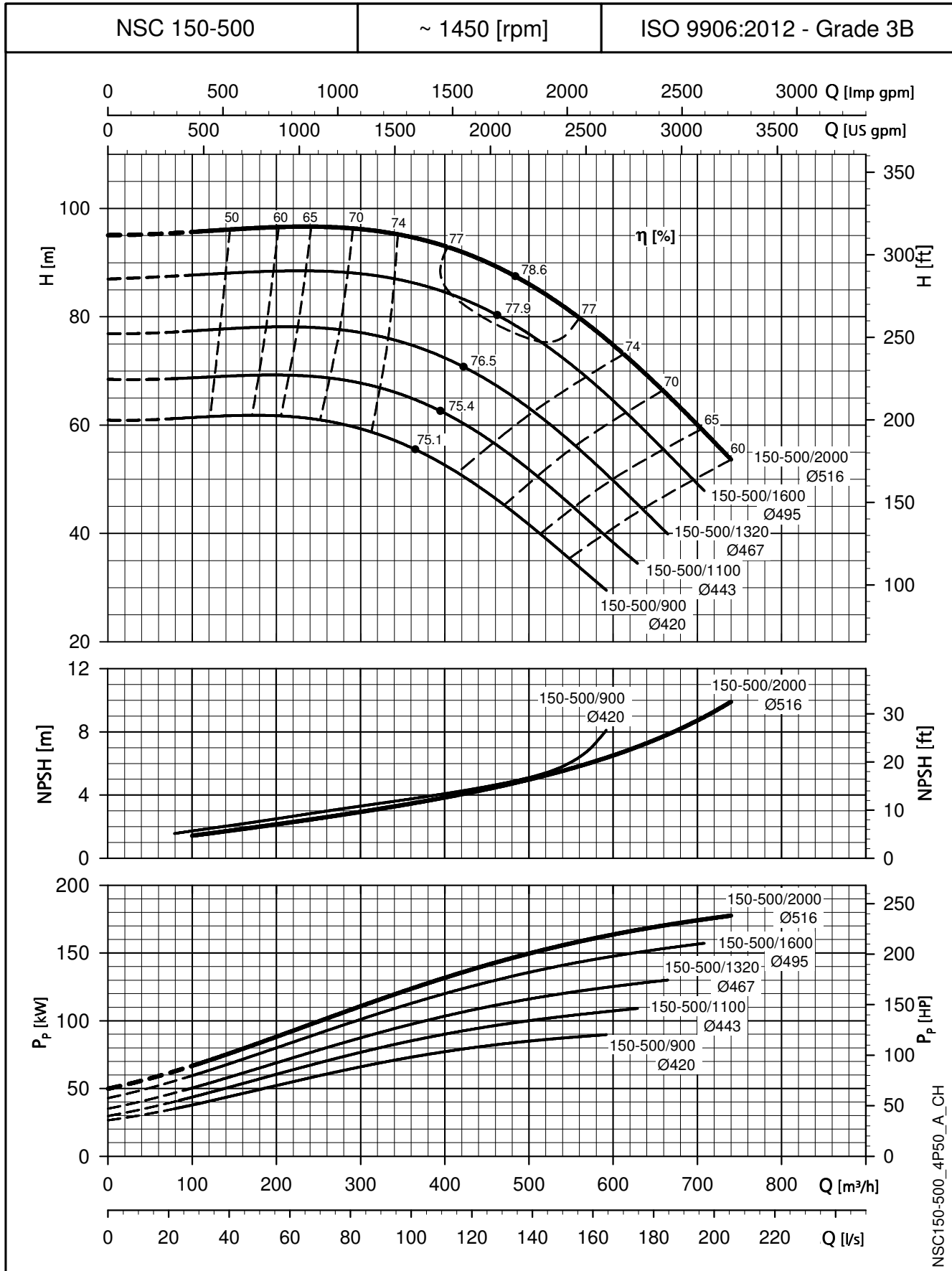

NSC150-500\_4P50\_A\_CH

Die NPSH-Werte sind Laborwerte. Für die Praxis empfehlen wir, die Werte um 0,5 m zu erhöhen.  
Die angegebenen Leistungen gelten für Fördermedien mit einer Dichte von  $\rho = 1,0 \text{ kg/dm}^3$  und kinematischer Viskosität von  $\nu = 1 \text{ mm}^2/\text{sec}$ .

**BAUREIHE e-NSC  
KENNLINIEN BEI 50 Hz, 4-POLIG**

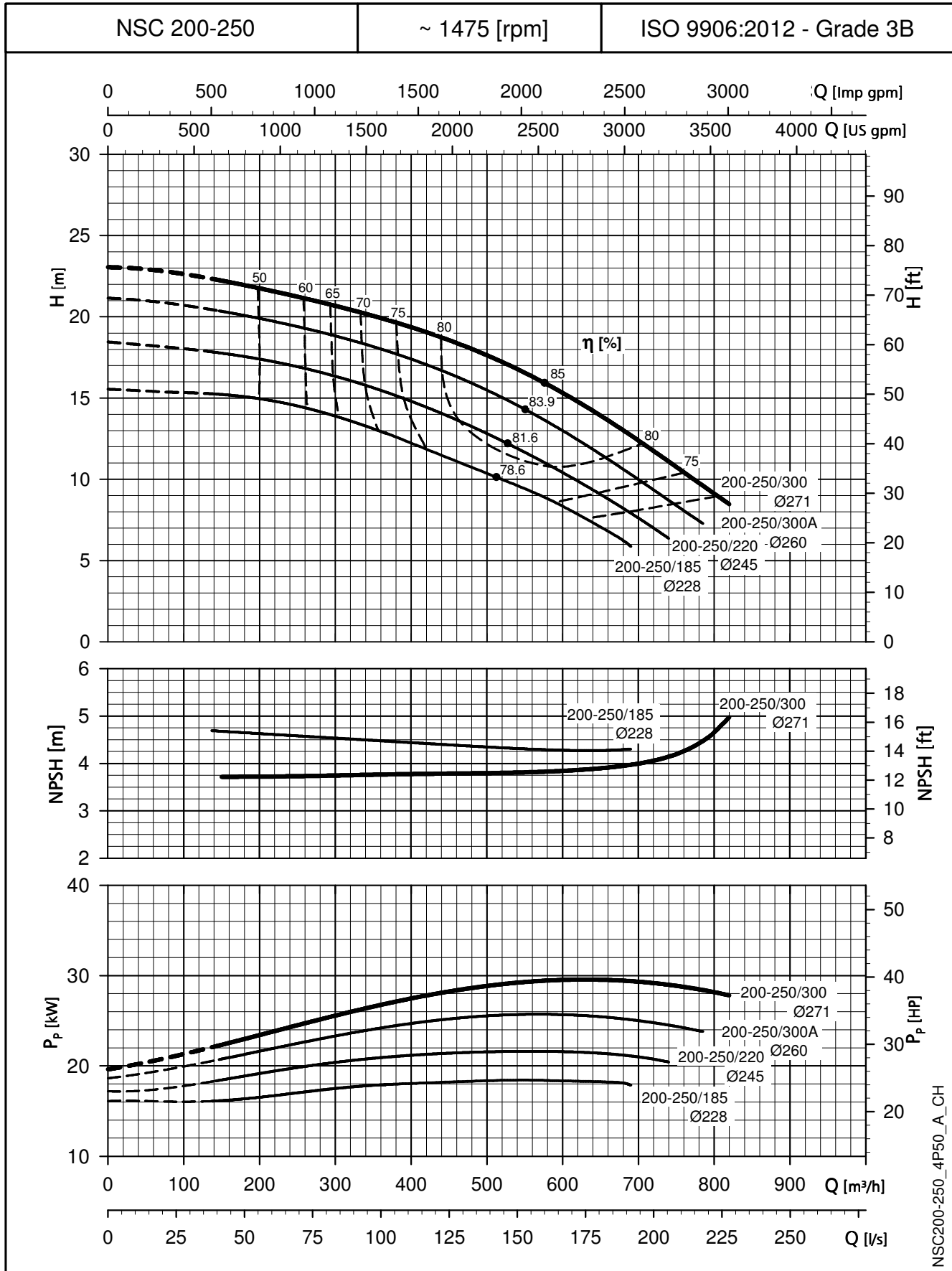

NSC200-250\_4P50\_A\_CH

Die NPSH-Werte sind Laborwerte. Für die Praxis empfehlen wir, die Werte um 0,5 m zu erhöhen.  
Die angegebenen Leistungen gelten für Fördermedien mit einer Dichte von  $\rho = 1,0 \text{ kg/dm}^3$  und kinematischer Viskosität von  $\nu = 1 \text{ mm}^2/\text{sec}$ .

**BAUREIHE e-NSC  
KENNLINIEN BEI 50 Hz, 4-POLIG**

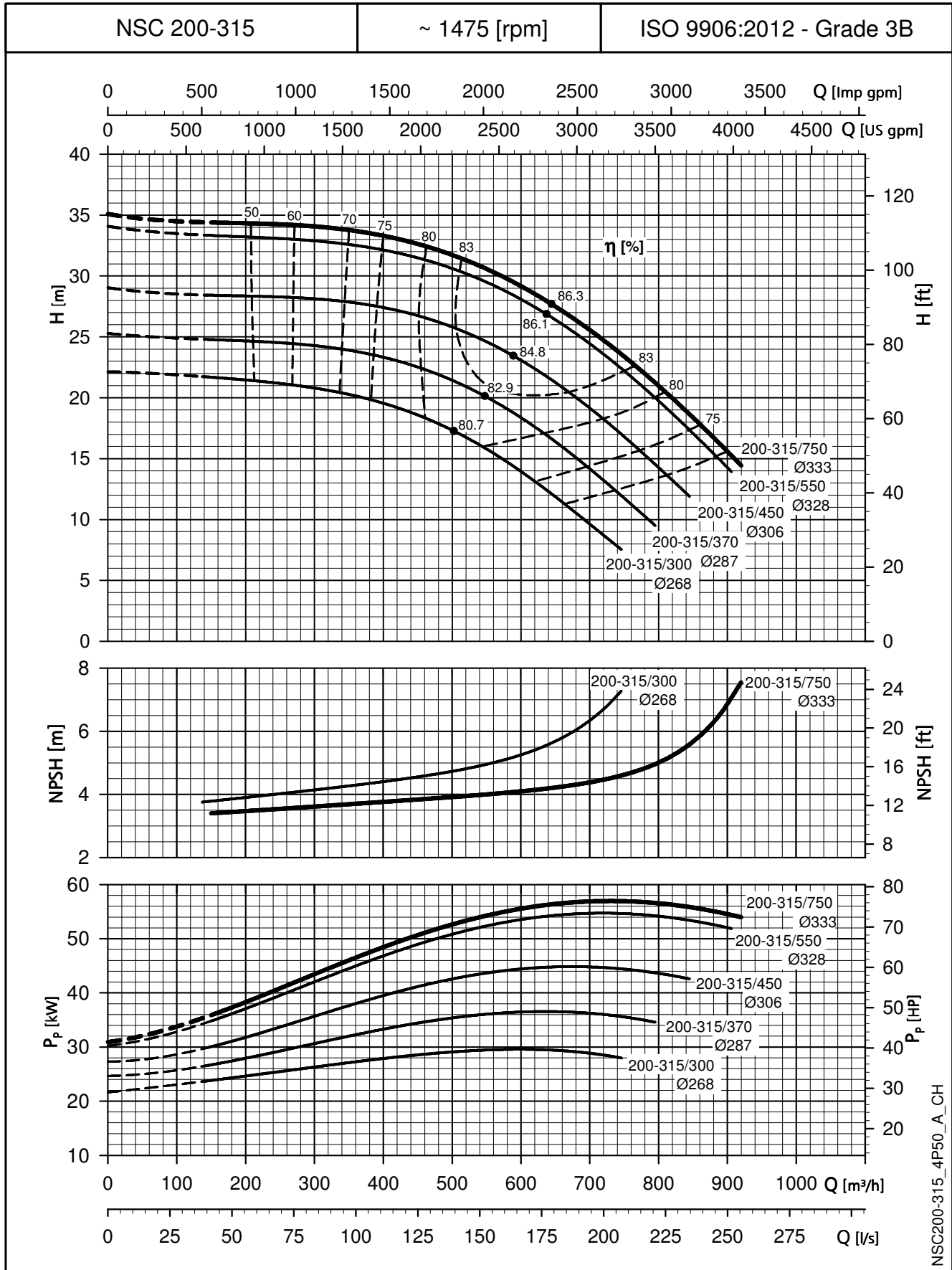

Die NPSH-Werte sind Laborwerte. Für die Praxis empfehlen wir, die Werte um 0,5 m zu erhöhen.  
Die angegebenen Leistungen gelten für Fördermedien mit einer Dichte von  $\rho = 1,0 \text{ kg/dm}^3$  und kinematischer Viskosität von  $\nu = 1 \text{ mm}^2/\text{sec}$ .

**BAUREIHE e-NSC  
KENNLINIEN BEI 50 Hz, 4-POLIG**

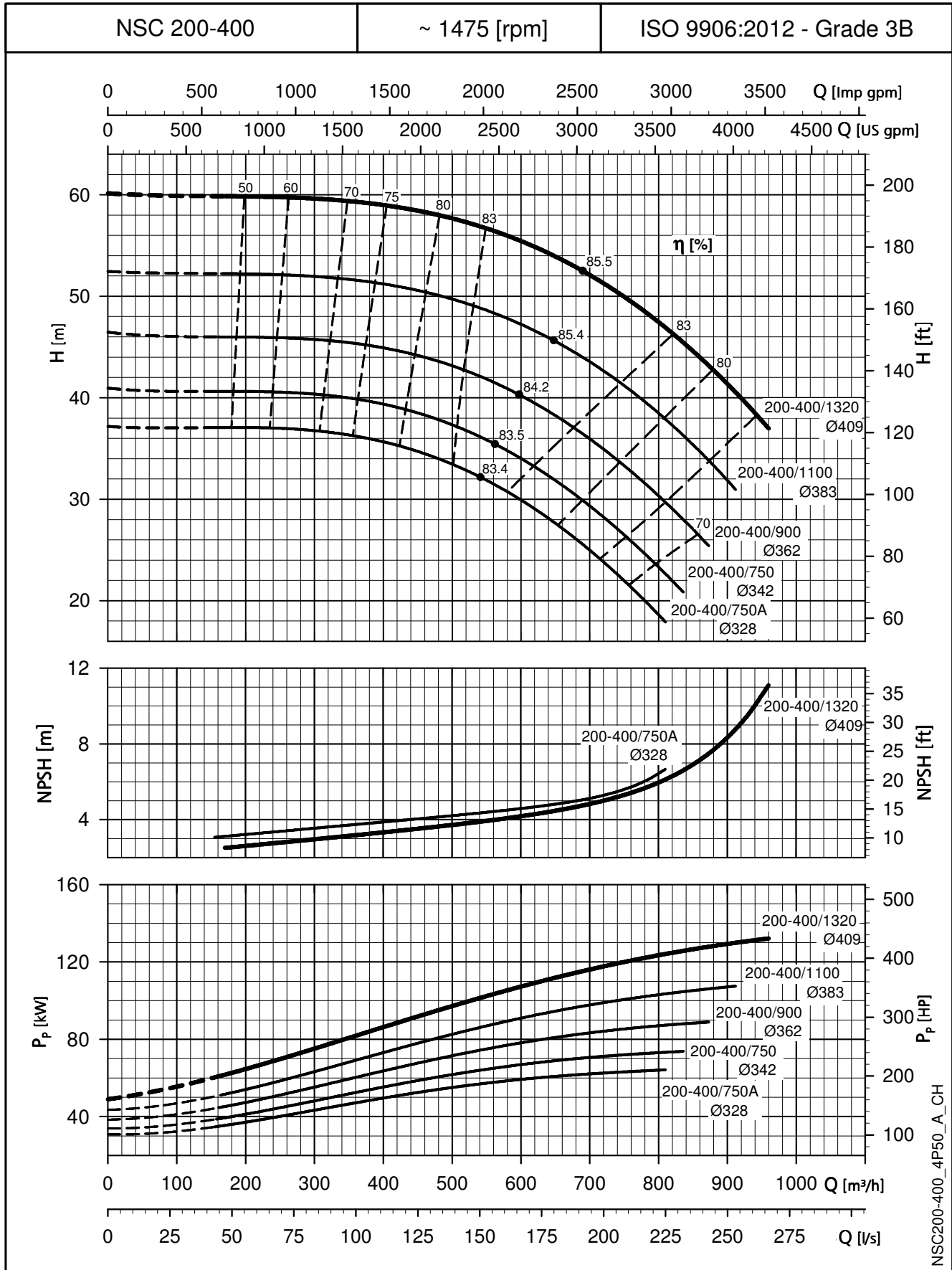

Die NPSH-Werte sind Laborwerte. Für die Praxis empfehlen wir, die Werte um 0,5 m zu erhöhen.  
Die angegebenen Leistungen gelten für Fördermedien mit einer Dichte von  $\rho = 1,0 \text{ kg/dm}^3$  und kinematischer Viskosität von  $\nu = 1 \text{ mm}^2/\text{sec}$ .

**BAUREIHE e-NSC  
KENNLINIEN BEI 50 Hz, 4-POLIG**

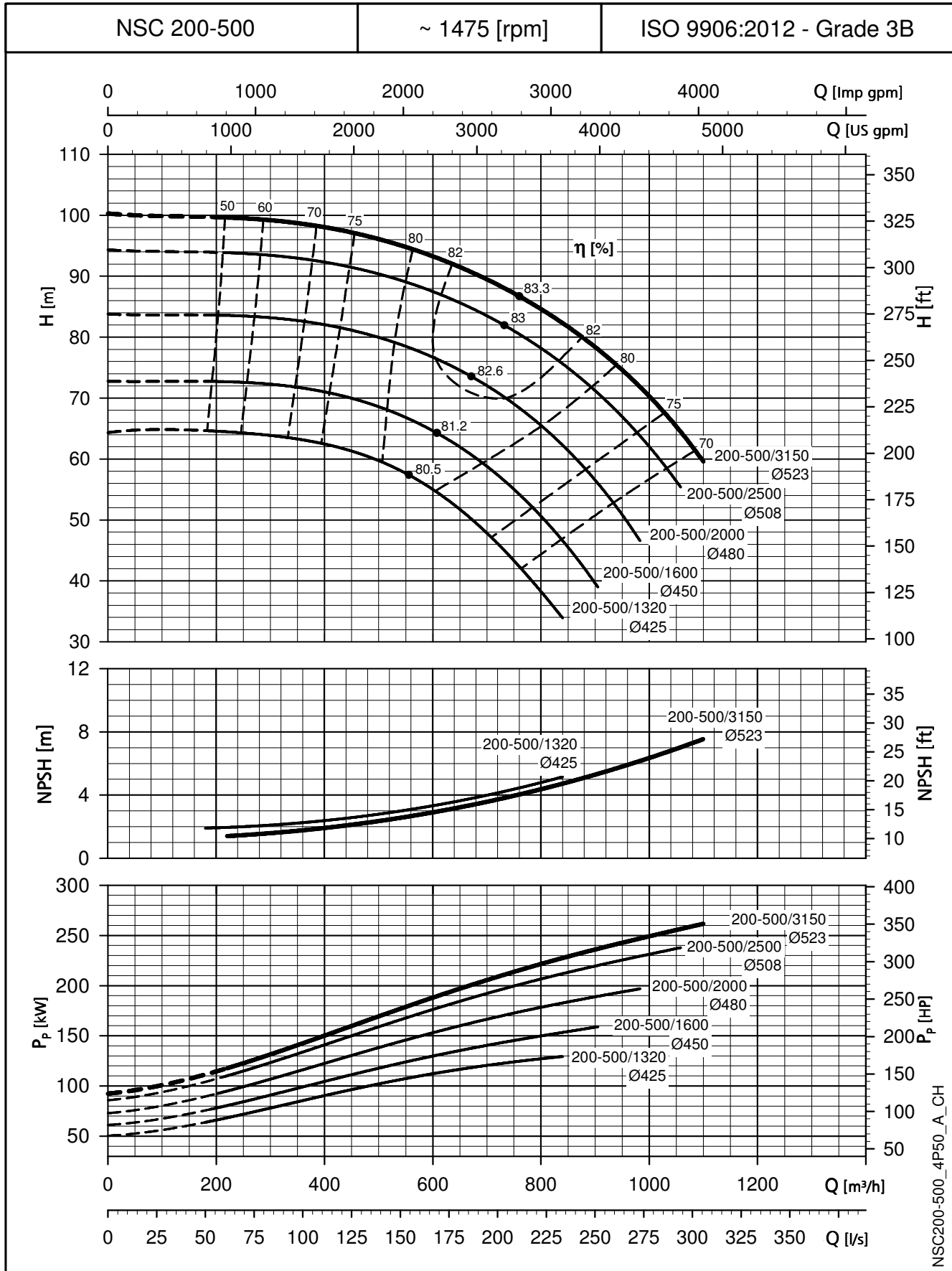

NSC200-500\_4P50\_A\_CH

Die NPSH-Werte sind Laborwerte. Für die Praxis empfehlen wir, die Werte um 0,5 m zu erhöhen.  
Die angegebenen Leistungen gelten für Fördermedien mit einer Dichte von  $\rho = 1,0 \text{ kg/dm}^3$  und kinematischer Viskosität von  $\nu = 1 \text{ mm}^2/\text{sec}$ .

**BAUREIHE e-NSC  
KENNLINIEN BEI 50 Hz, 4-POLIG**

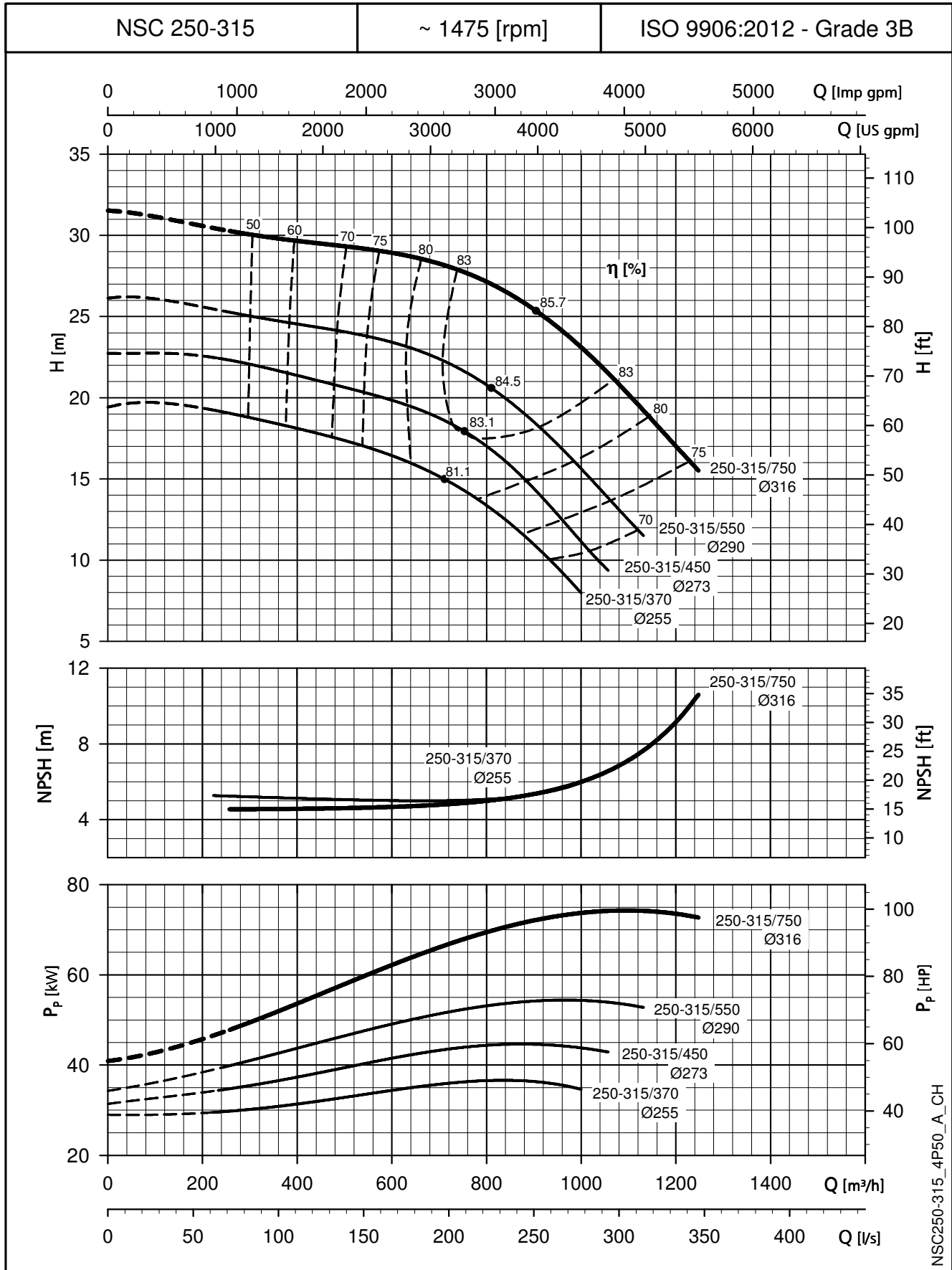

NSC250-315\_4P50\_A\_CH

Die NPSH-Werte sind Laborwerte. Für die Praxis empfehlen wir, die Werte um 0,5 m zu erhöhen.  
Die angegebenen Leistungen gelten für Fördermedien mit einer Dichte von  $\rho = 1,0 \text{ kg/dm}^3$  und kinematischer Viskosität von  $\nu = 1 \text{ mm}^2/\text{sec}$ .

**BAUREIHE e-NSC  
KENNLINIEN BEI 50 Hz, 4-POLIG**

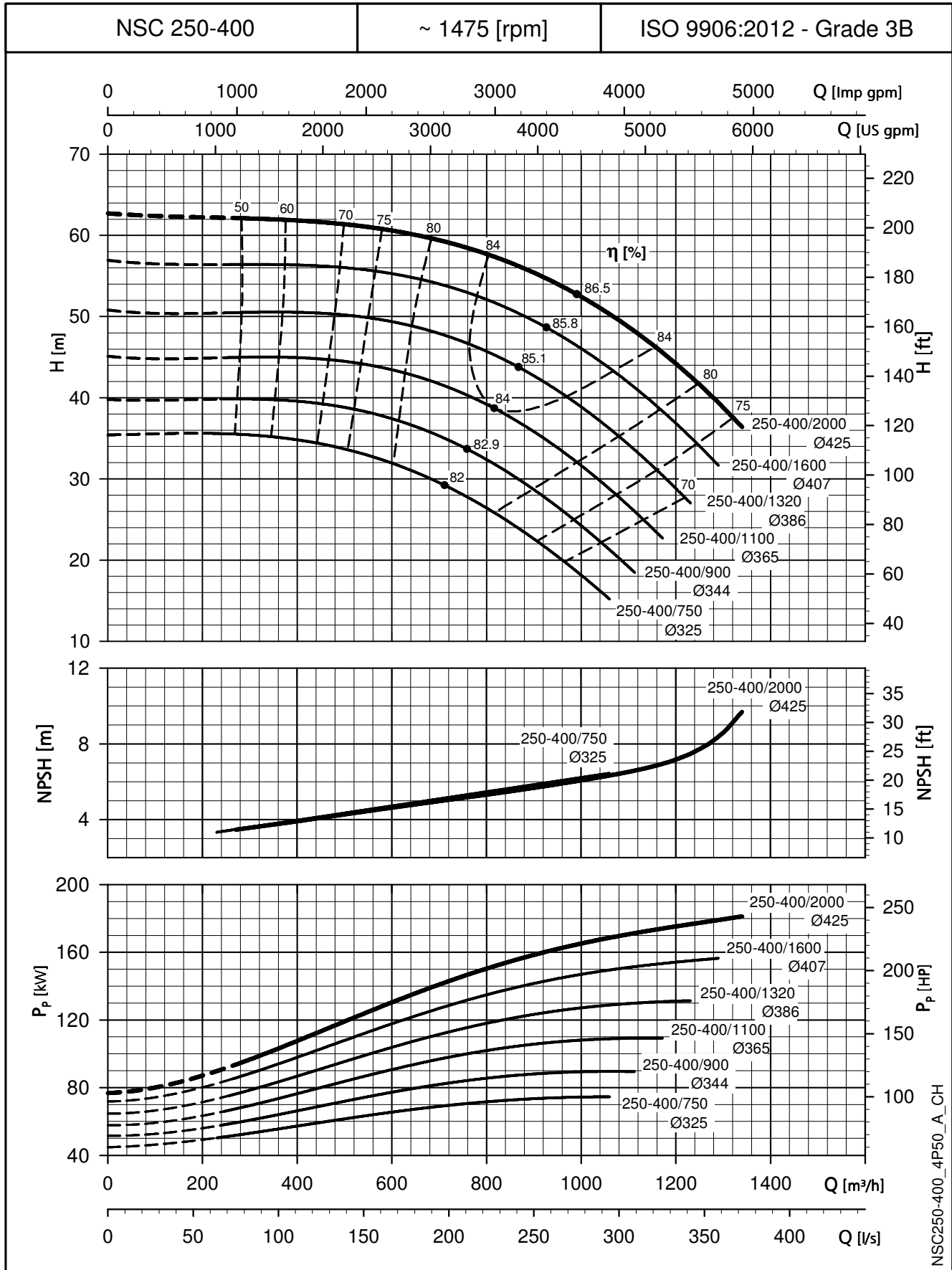

Die NPSH-Werte sind Laborwerte. Für die Praxis empfehlen wir, die Werte um 0,5 m zu erhöhen.  
Die angegebenen Leistungen gelten für Fördermedien mit einer Dichte von  $\rho = 1,0 \text{ kg/dm}^3$  und kinematischer Viskosität von  $\nu = 1 \text{ mm}^2/\text{sec}$ .

**BAUREIHE e-NSC  
KENNLINIEN BEI 50 Hz, 4-POLIG**

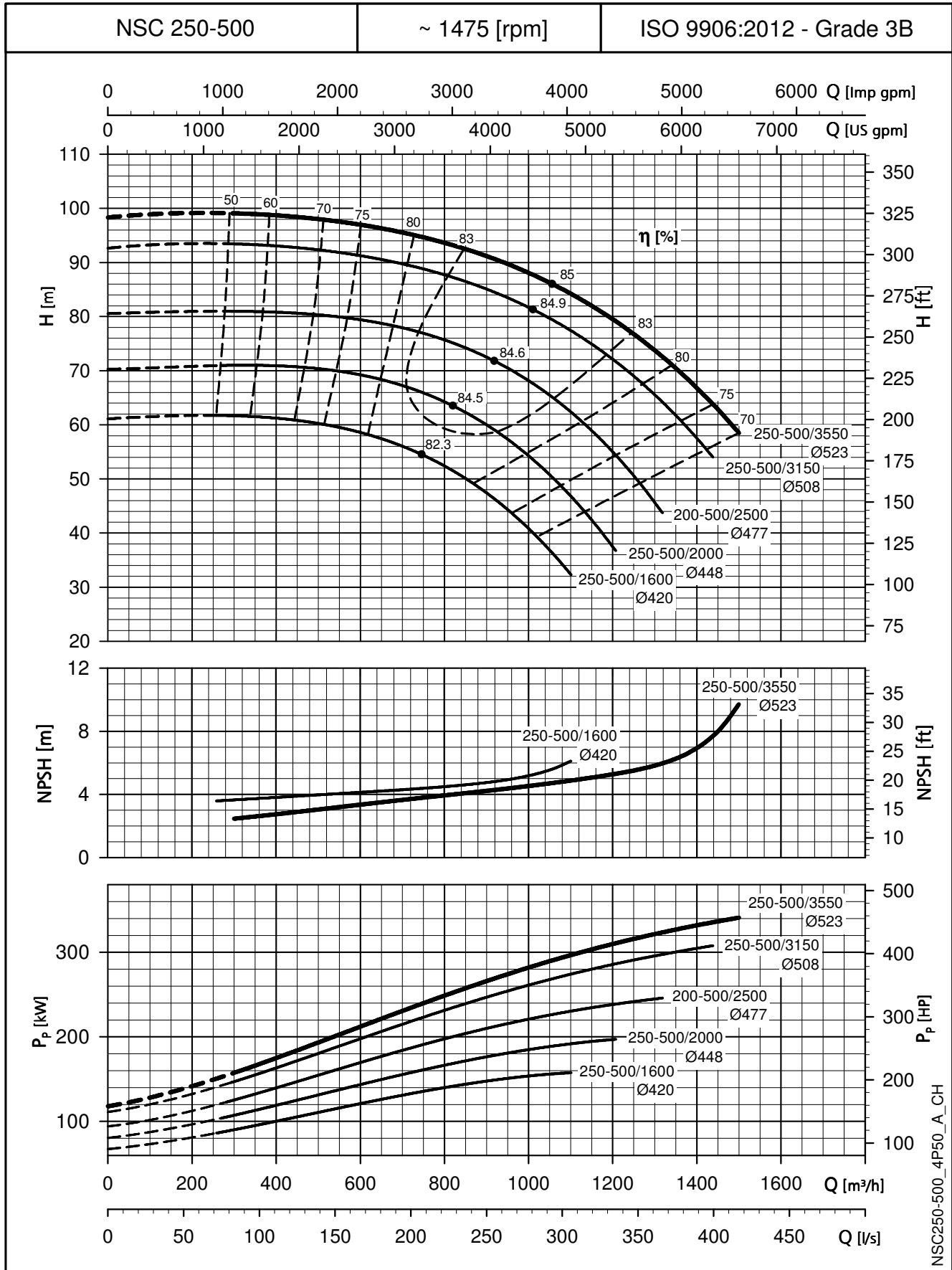

Die NPSH-Werte sind Laborwerte. Für die Praxis empfehlen wir, die Werte um 0,5 m zu erhöhen.  
Die angegebenen Leistungen gelten für Fördermedien mit einer Dichte von  $\rho = 1,0 \text{ kg/dm}^3$  und kinematischer Viskosität von  $\nu = 1 \text{ mm}^2/\text{sec}$ .

**BAUREIHE e-NSC  
KENNLINIEN BEI 50 Hz, 4-POLIG**

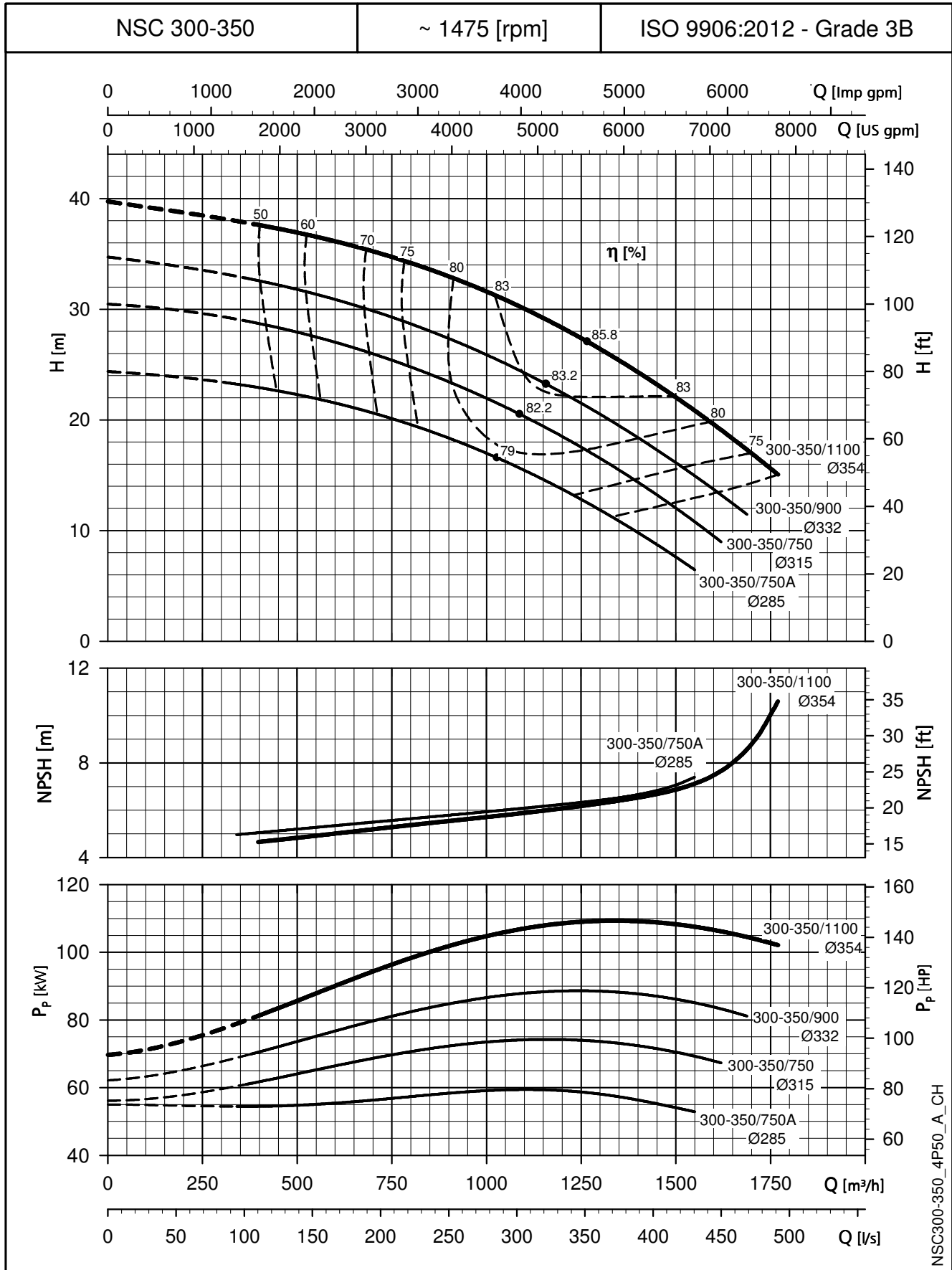

Die NPSH-Werte sind Laborwerte. Für die Praxis empfehlen wir, die Werte um 0,5 m zu erhöhen.  
Die angegebenen Leistungen gelten für Fördermedien mit einer Dichte von  $\rho = 1,0 \text{ kg/dm}^3$  und kinematischer Viskosität von  $\nu = 1 \text{ mm}^2/\text{sec}$ .

**BAUREIHE e-NSC  
KENNLINIEN BEI 50 Hz, 4-POLIG**

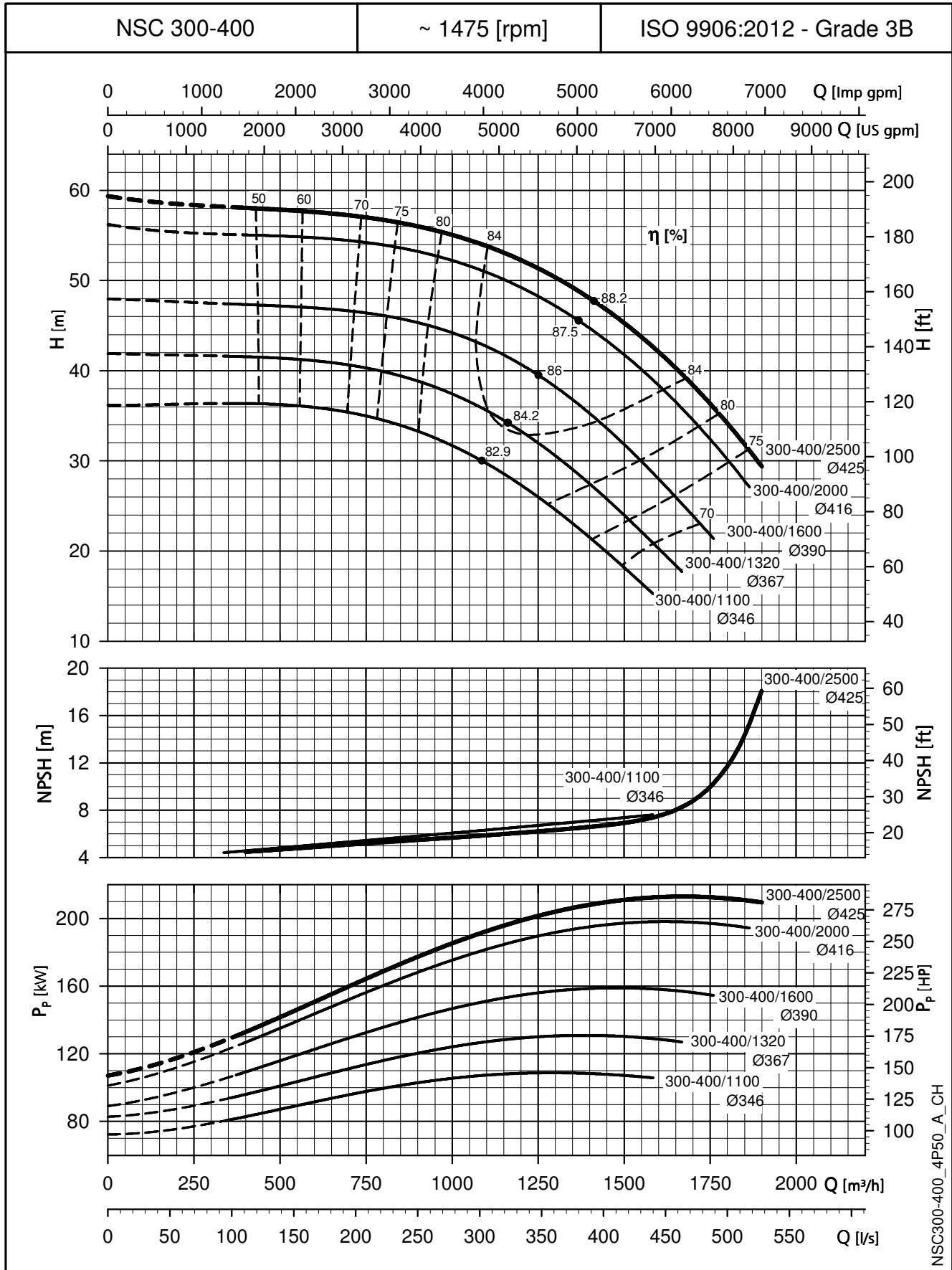

Die NPSH-Werte sind Laborwerte. Für die Praxis empfehlen wir, die Werte um 0,5 m zu erhöhen.  
Die angegebenen Leistungen gelten für Fördermedien mit einer Dichte von  $\rho = 1,0 \text{ kg/dm}^3$  und kinematischer Viskosität von  $\nu = 1 \text{ mm}^2/\text{sec}$ .

**BAUREIHE e-NSC  
KENNLINIEN BEI 50 Hz, 4-POLIG**

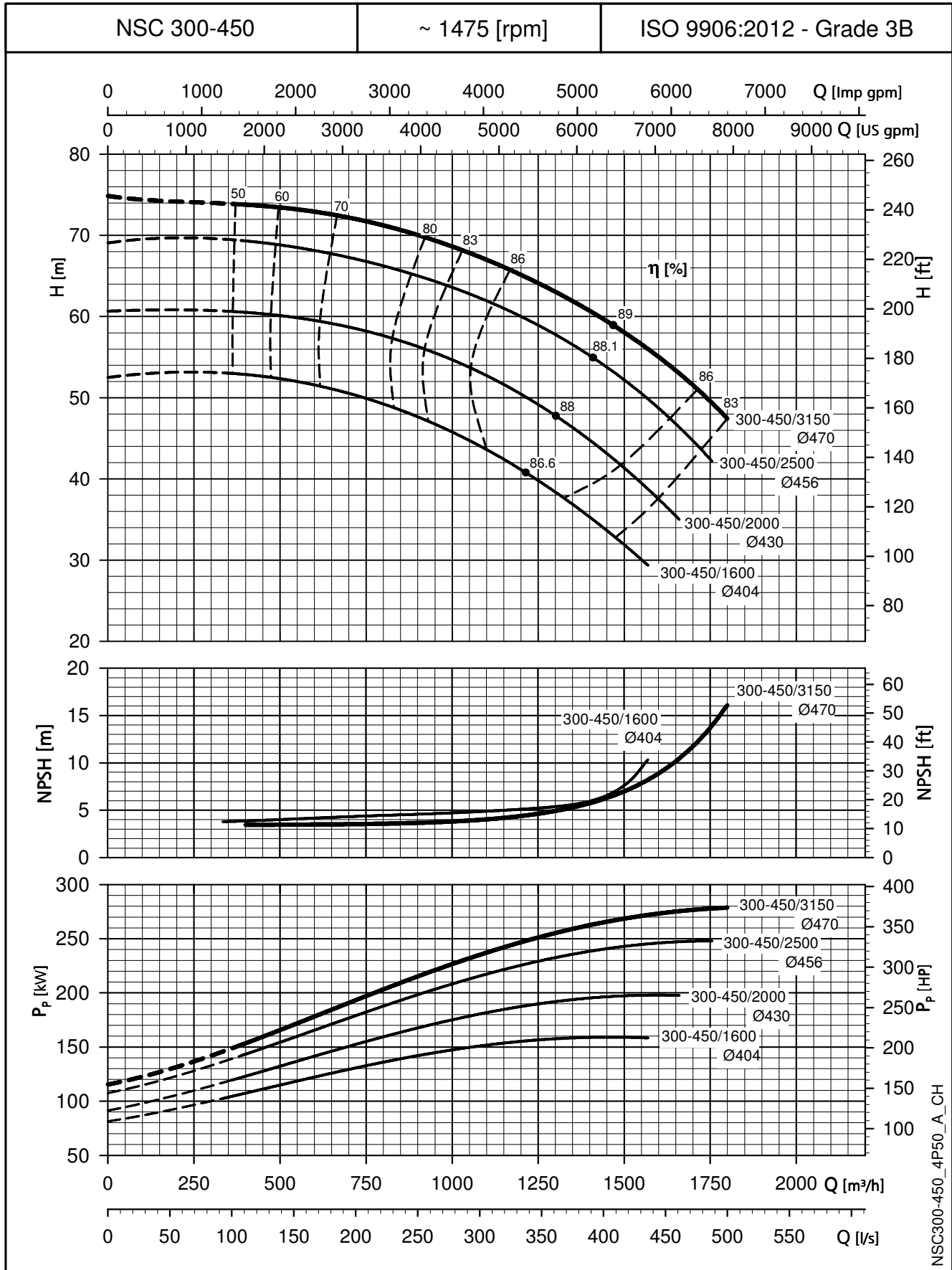

Die NPSH-Werte sind Laborwerte. Für die Praxis empfehlen wir, die Werte um 0,5 m zu erhöhen.  
Die angegebenen Leistungen gelten für Fördermedien mit einer Dichte von  $\rho = 1,0 \text{ kg/dm}^3$  und kinematischer Viskosität von  $\nu = 1 \text{ mm}^2/\text{sec}$ .



# **ABMESSUNGEN UND GEWICHTE**

**BAUREIHE NSCE 32, 40, 50**

**ABMESSUNGEN UND GEWICHTE BEI 50 Hz, 2-POLIG**

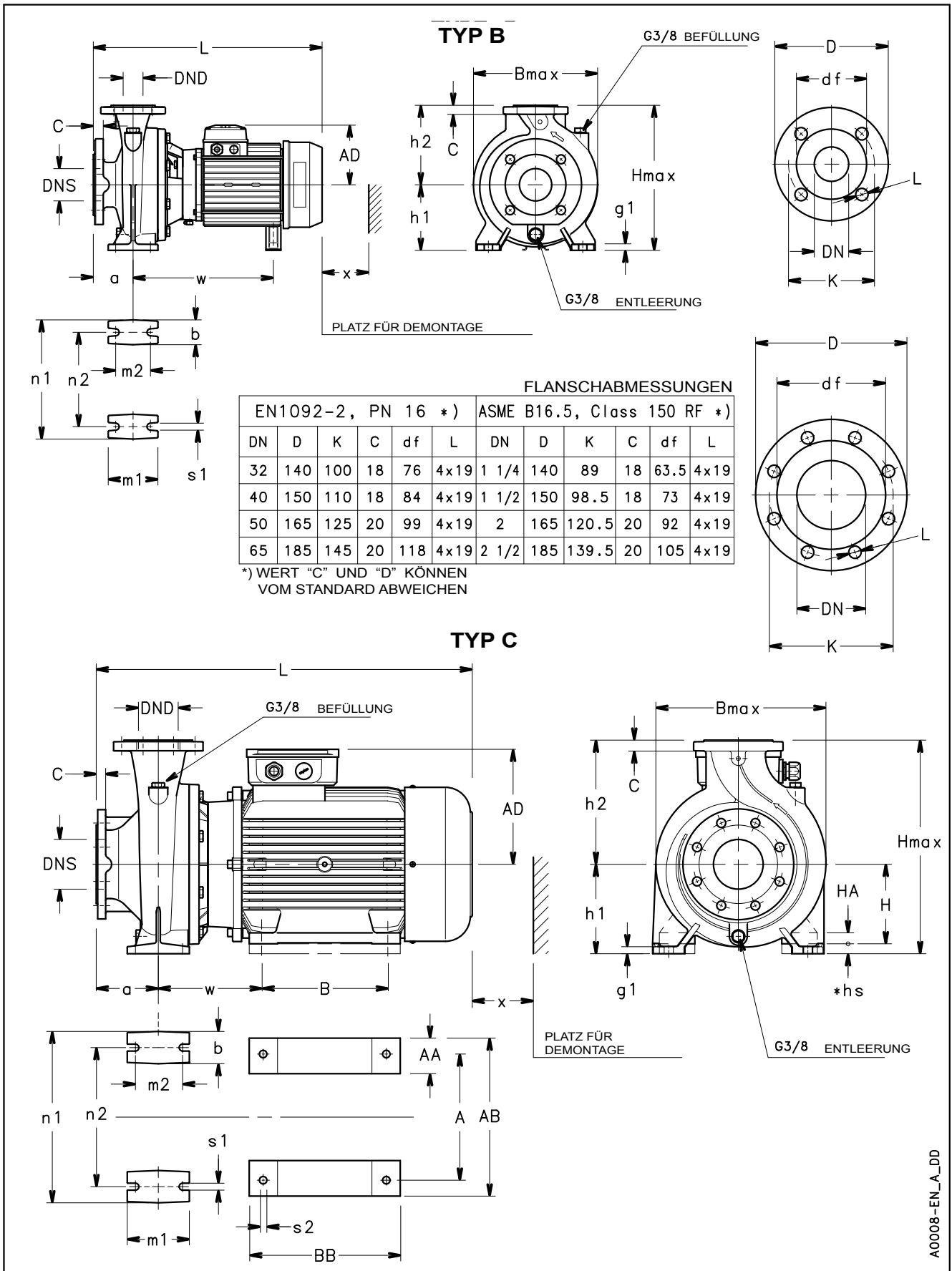

A0008-EN\_A\_DD

## BAUREIHE NSCE 32, 40, 50 ABMESSUNGEN UND GEWICHTE BEI 50 Hz, 2-POLIG

PUMPENTYP NSCE..2	TYPE	ABMESSUNGEN mm																				B max	H max	L	k	GEWICHT kg			
		PUMPE						PUMPENFUSS							MOTORFUSS														
		DNS	DND	a	h2	w	AD	b	g1	h1	m1	m2	n1	n2	s1	AA	HA	*hs	H	BB	B						AB	A	s2
32-125/11/S	B	50	32	80	140	235	129	50	14	112	100	70	190	140	14	-	-	-	-	-	-	-	-	-	242	252	443	86	29
32-125/15/S	B	50	32	80	140	235	129	50	14	112	100	70	190	140	14	-	-	-	-	-	-	-	-	-	242	252	443	86	30
32-125/22/P	B	50	32	80	140	245	134	50	14	112	100	70	190	140	14	-	-	-	-	-	-	-	-	-	242	252	478	86	34
32-125/30/P	B	50	32	80	140	245	134	50	14	112	100	70	190	140	14	-	-	-	-	-	-	-	-	-	242	252	478	86	38
32-160/22/P	B	50	32	80	160	245	134	50	14	132	100	70	240	190	14	-	-	-	-	-	-	-	-	-	248	292	478	86	36
32-160/30/P	B	50	32	80	160	245	134	50	14	132	100	70	240	190	14	-	-	-	-	-	-	-	-	-	248	292	478	86	39
32-160/40/P	B	50	32	80	160	273	154	50	14	132	100	70	240	190	14	-	-	-	-	-	-	-	-	-	248	292	499	86	42
32-160/55/P	B	50	32	80	160	285	168	50	14	132	100	70	240	190	14	-	-	-	-	-	-	-	-	-	248	292	533	86	50
32-200/40/P	B	50	32	80	180	273	154	50	14	160	100	70	240	190	14	-	-	-	-	-	-	-	-	-	286	340	499	86	49
32-200/55/P	B	50	32	80	180	285	168	50	14	160	100	70	240	190	14	-	-	-	-	-	-	-	-	-	286	340	533	86	56
32-200/75/P	B	50	32	80	180	305	191	50	14	160	100	70	240	190	14	-	-	-	-	-	-	-	-	-	286	351	547	86	73
32-250/92/P	B	50	32	100	225	343	191	65	21	180	125	95	320	250	14	-	-	-	-	-	-	-	-	-	334	405	605	95	86
32-250/110/P	B	50	32	100	225	343	191	65	21	180	125	95	320	250	14	-	-	-	-	-	-	-	-	-	334	405	605	95	91
32-250/150/P	C	50	32	100	225	208	240	65	21	180	125	95	320	250	14	49	5	20	160	304	210	304	254	15	334	420	694	95	128
40-125/15/S	B	65	40	80	140	235	129	50	14	112	100	70	210	160	14	-	-	-	-	-	-	-	-	-	237	252	443	96	31
40-125/22/P	B	65	40	80	140	245	134	50	14	112	100	70	210	160	14	-	-	-	-	-	-	-	-	-	237	252	478	96	35
40-125/30/P	B	65	40	80	140	245	134	50	14	112	100	70	210	160	14	-	-	-	-	-	-	-	-	-	237	252	478	96	39
40-125/40/P	B	65	40	80	140	273	154	50	14	112	100	70	210	160	14	-	-	-	-	-	-	-	-	-	237	252	499	96	42
40-160/40/P	B	65	40	80	160	273	154	50	14	132	100	70	240	190	14	-	-	-	-	-	-	-	-	-	250	292	499	92	44
40-160/55/P	B	65	40	80	160	285	168	50	14	132	100	70	240	190	14	-	-	-	-	-	-	-	-	-	250	300	533	92	54
40-160/75/P	B	65	40	80	160	305	191	50	14	132	100	70	240	190	14	-	-	-	-	-	-	-	-	-	259	323	547	92	71
40-200/55/P	B	65	40	100	180	285	168	50	14	160	100	70	265	212	14	-	-	-	-	-	-	-	-	-	290	340	553	90	57
40-200/75/P	B	65	40	100	180	305	191	50	14	160	100	70	265	212	14	-	-	-	-	-	-	-	-	-	290	351	567	90	74
40-200/92/P	B	65	40	100	180	343	191	50	14	160	100	70	265	212	14	-	-	-	-	-	-	-	-	-	290	351	605	90	80
40-200/110/P	B	65	40	100	180	343	191	50	14	160	100	70	265	212	14	-	-	-	-	-	-	-	-	-	290	351	605	90	84
40-250/110/P	B	65	40	100	225	343	191	65	16	180	125	95	320	250	14	-	-	-	-	-	-	-	-	-	338	405	605	104	95
40-250/150/P	C	65	40	100	225	208	240	65	16	180	125	95	320	250	14	49	5	20	160	304	210	304	254	15	338	420	694	104	131
40-250/185/P	C	65	40	100	225	208	240	65	16	180	125	95	320	250	14	49	5	20	160	304	254	304	254	15	338	420	694	104	141
40-250/220/P	C	65	40	100	225	208	240	65	16	180	125	95	320	250	14	49	5	20	160	304	254	304	254	15	338	420	694	104	150
50-125/30/P	B	65	50	100	160	247	134	50	14	132	100	70	240	190	14	-	-	-	-	-	-	-	-	-	255	292	500	107	42
50-125/40/P	B	65	50	100	160	275	154	50	14	132	100	70	240	190	14	-	-	-	-	-	-	-	-	-	255	292	421	107	45
50-125/55/P	B	65	50	100	160	287	168	50	14	132	100	70	240	190	14	-	-	-	-	-	-	-	-	-	255	300	555	107	59
50-125/75/P	B	65	50	100	160	307	191	50	14	132	100	70	240	190	14	-	-	-	-	-	-	-	-	-	263	323	569	107	76
50-160/75/P	B	65	50	100	180	305	191	50	14	160	100	70	265	212	14	-	-	-	-	-	-	-	-	-	289	351	567	103	77
50-160/92/P	B	65	50	100	180	343	191	50	14	160	100	70	265	212	14	-	-	-	-	-	-	-	-	-	289	351	605	103	83
50-160/110/P	B	65	50	100	180	343	191	50	14	160	100	70	265	212	14	-	-	-	-	-	-	-	-	-	289	351	605	103	87
50-200/110/P	B	65	50	100	200	345	191	50	14	160	100	70	265	212	14	-	-	-	-	-	-	-	-	-	305	360	607	98	87
50-200/150/P	C	65	50	100	200	210	240	50	14	160	100	70	265	212	14	49	5	-	160	304	210	304	254	15	313	400	696	98	126
50-200/185/P	C	65	50	100	200	210	240	50	14	160	100	70	265	212	14	49	5	-	160	304	254	304	254	15	313	400	696	98	136
50-250/185/P	C	65	50	100	225	208	240	65	16	180	125	95	320	250	14	49	5	20	160	304	254	304	254	15	352	420	696	110	142
50-250/220/P	C	65	50	100	225	208	240	65	16	180	125	95	320	250	14	49	5	20	160	304	254	304	254	15	352	420	696	110	151

\* Motorunterlage auf Anfrage

nsce-32-40-50\_2p50\_en\_a\_td

ANMERKUNG: Flanschpumpe gem. EN 1092-2 als Standard. Ausführung ASME B16.5 auf Anfrage erhältlich.

**BAUREIHE NSCE 65, 80**

**ABMESSUNGEN UND GEWICHTE BEI 50 Hz, 2-POLIG**

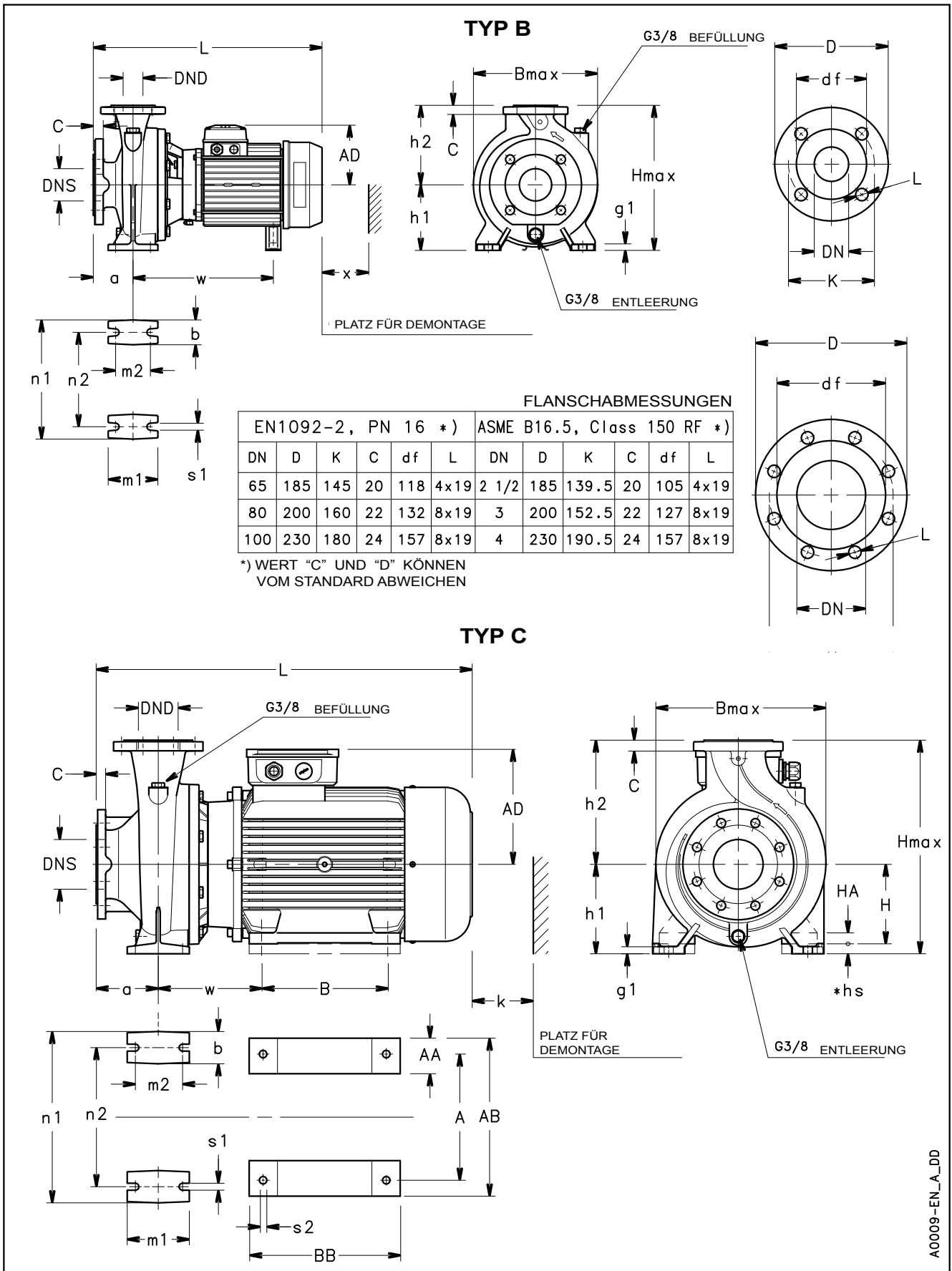

## BAUREIHE NSCE 65, 80 ABMESSUNGEN UND GEWICHTE BEI 50 Hz, 2-POLIG

PUMPENTYP NSCE..2	TYPE	ABMESSUNGEN mm																				B max	H max	L	k	GEWICHT kg			
		PUMPE						PUMPENFUSS								MOTORFUSS													
		DNS	DND	a	h2	w	AD	b	g1	h1	m1	m2	n1	n2	s1	AA	HA	*hs	H	BB	B						AB	A	s2
65-125/40/P	B	80	65	100	180	275	154	65	16	160	125	95	280	212	14	-	-	-	-	-	-	-	-	-	300	340	521	100	56
65-125/55/P	B	80	65	100	180	287	168	65	16	160	125	95	280	212	14	-	-	-	-	-	-	-	-	-	300	340	555	100	65
65-125/75/P	B	80	65	100	180	307	191	65	16	160	125	95	280	212	14	-	-	-	-	-	-	-	-	-	300	351	569	100	82
65-125/92/P	B	80	65	100	180	345	191	65	16	160	125	95	280	212	14	-	-	-	-	-	-	-	-	-	300	351	607	100	88
65-125/110/P	B	80	65	100	180	345	191	65	16	160	125	95	280	212	14	-	-	-	-	-	-	-	-	-	300	351	607	100	92
65-160/92/P	B	80	65	100	200	343	191	65	16	160	125	95	280	212	14	-	-	-	-	-	-	-	-	-	335	360	605	108	91
65-160/110/P	B	80	65	100	200	343	191	65	16	160	125	95	280	212	14	-	-	-	-	-	-	-	-	-	335	360	605	108	96
65-160/150/P	C	80	65	100	200	208	240	65	16	160	125	95	280	212	14	49	5	-	160	304	210	304	254	15	335	400	694	108	133
65-160/185/P	C	80	65	100	200	208	240	65	16	160	125	95	280	212	14	49	5	-	160	304	254	304	254	15	335	400	694	108	143
65-200/110/P	B	80	65	100	225	343	191	65	16	180	125	95	320	250	14	-	-	-	-	-	-	-	-	-	348	405	605	118	101
65-200/150/P	C	80	65	100	225	208	240	65	16	180	125	95	320	250	14	49	5	20	160	304	210	304	254	15	348	420	694	118	138
65-200/185/P	C	80	65	100	225	208	240	65	16	180	125	95	320	250	14	49	5	20	160	304	254	304	254	15	348	420	694	118	148
65-200/220/P	C	80	65	100	225	208	240	65	16	180	125	95	320	250	14	49	5	20	160	304	254	304	254	15	348	420	694	118	157
80-160/110/P	B	100	80	125	225	343	191	65	16	180	125	95	320	250	14	-	-	-	-	-	-	-	-	-	340	405	630	122	110
80-160/150/P	C	100	80	125	225	208	240	65	16	180	125	95	320	250	14	49	5	20	160	304	210	304	254	15	340	420	719	122	147
80-160/185/P	C	100	80	125	225	208	240	65	16	180	125	95	320	250	14	49	5	20	160	304	254	304	254	15	340	420	719	122	157
80-160/220/P	C	100	80	125	225	208	240	65	16	180	125	95	320	250	14	49	5	20	160	304	254	304	254	15	340	420	719	122	166

\* Motorunterlage auf Anfrage

nsce-65-80\_2p50\_en\_a\_td

ANMERKUNG: Flanschpumpe gem. EN 1092-2 als Standard. Ausführung ASME B16.5 auf Anfrage erhältlich.

**BAUREIHE NSCE 32, 40, 50**

**ABMESSUNGEN UND GEWICHTE BEI 50 Hz, 4-POLIG**

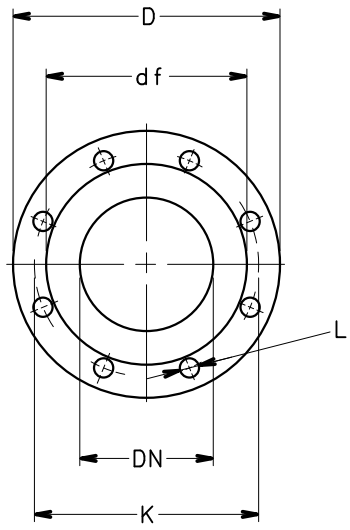
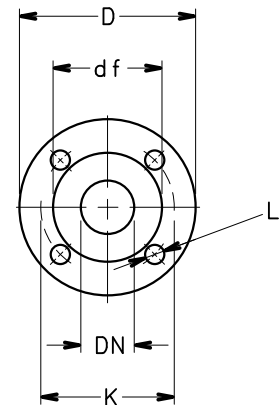
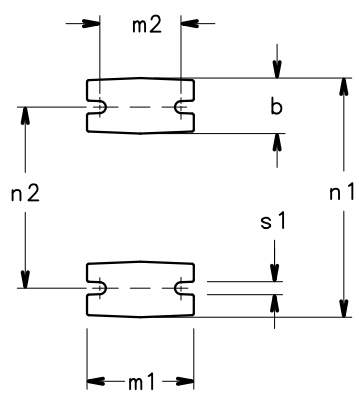
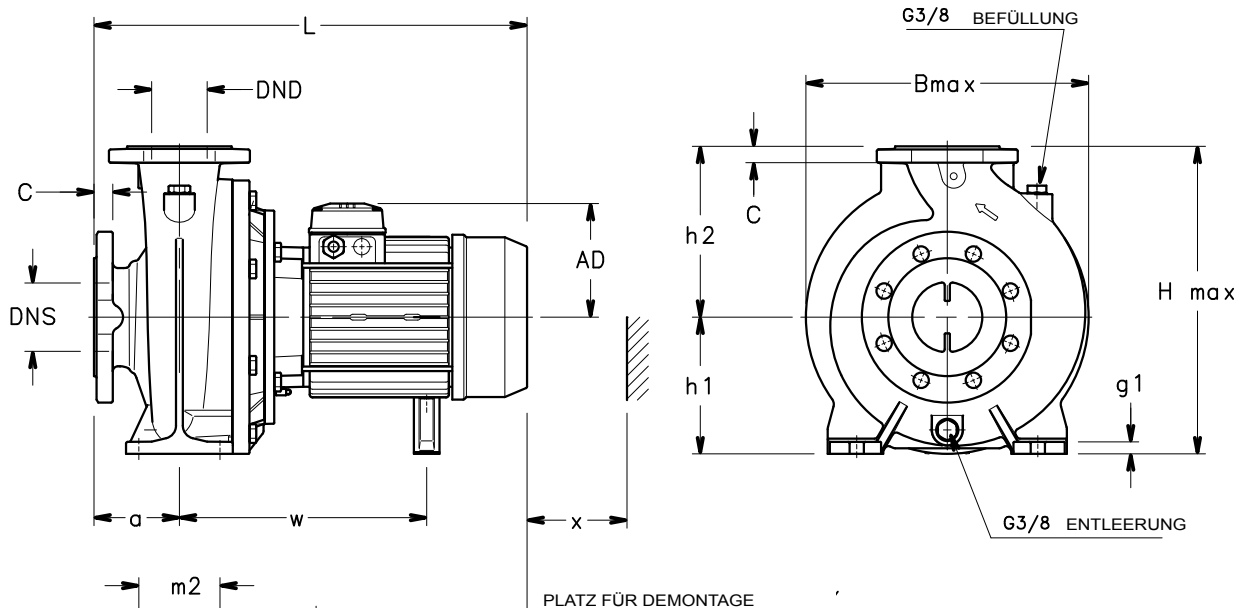

FLANSCHABMESSUNGEN

EN1092-2, PN 16 *)						ASME B16.5, Class 150 RF *)					
DN	D	K	C	df	L	DN	D	K	C	df	L
32	140	100	18	76	4x19	1 1/4	140	89	18	63.5	4x19
40	150	110	18	84	4x19	1 1/2	150	98.5	18	73	4x19
50	165	125	20	99	4x19	2	165	120.5	20	92	4x19
65	185	145	20	118	4x19	2 1/2	185	139.5	20	105	4x19

\*) WERT "C" UND "D" KÖNNEN VOM STANDARD ABWEICHEN

## BAUREIHE NSCE 32, 40, 50 ABMESSUNGEN UND GEWICHTE BEI 50 Hz, 4-POLIG

PUMPENTYP NSCE..4	ABMESSUNGEN mm																		GEWICHT kg
	PUMPE														FUSS				
	DNS	DND	a	h2	w	AD	b	g1	h1	m1	m2	n1	n2	s1	B max	H max	L	x	
32-125/02B/S	50	32	80	140	215	121	50	14	112	100	70	190	140	14	242	252	411	86	25
32-125/02A/S	50	32	80	140	215	121	50	14	112	100	70	190	140	14	242	252	411	86	25
32-125/02/S	50	32	80	140	215	121	50	14	112	100	70	190	140	14	242	252	411	86	25
32-125/03/S	50	32	80	140	215	121	50	14	112	100	70	190	140	14	242	252	411	86	25
32-160/02/S	50	32	80	160	215	121	50	14	132	100	70	240	190	14	248	292	411	86	26
32-160/03/S	50	32	80	160	215	121	50	14	132	100	70	240	190	14	248	292	411	86	26
32-160/05A/S	50	32	80	160	235	129	50	14	132	100	70	240	190	14	248	292	443	86	28
32-160/05/S	50	32	80	160	235	129	50	14	132	100	70	240	190	14	248	292	443	86	28
32-200/05/S	50	32	80	180	235	129	50	14	160	100	70	240	190	14	286	340	443	86	35
32-200/07/X	50	32	80	180	-	128	50	14	160	100	70	240	190	14	286	340	411	86	36
32-200/11/P	50	32	80	180	245	134	50	14	160	100	70	240	190	14	286	340	478	86	42
32-250/15A/P	50	32	100	225	245	134	65	21	180	125	95	320	250	14	334	405	498	95	51
32-250/15/P	50	32	100	225	245	134	65	21	180	125	95	320	250	14	334	405	498	95	51
32-250/22/P	50	32	100	225	285	168	65	21	180	125	95	320	250	14	334	405	522	95	61
40-125/02A/S	65	40	80	140	215	121	50	14	112	100	70	210	160	14	237	252	411	96	26
40-125/02/S	65	40	80	140	215	121	50	14	112	100	70	210	160	14	237	252	411	96	26
40-125/03/S	65	40	80	140	215	121	50	14	112	100	70	210	160	14	237	252	411	96	26
40-125/05/S	65	40	80	140	235	129	50	14	112	100	70	210	160	14	237	252	443	96	28
40-160/05/S	65	40	80	160	235	129	50	14	132	100	70	240	190	14	250	292	443	92	30
40-160/07/X	65	40	80	160	-	128	50	14	132	100	70	240	190	14	250	292	411	92	34
40-160/11/P	65	40	80	160	245	134	50	14	132	100	70	240	190	14	250	292	478	92	40
40-200/07/X	65	40	100	180	-	128	50	14	160	100	70	265	212	14	290	340	431	90	36
40-200/11/P	65	40	100	180	245	134	50	14	160	100	70	265	212	14	290	340	498	90	42
40-200/15A/P	65	40	100	180	245	134	50	14	160	100	70	265	212	14	290	340	498	90	42
40-200/15/P	65	40	100	180	245	134	50	14	160	100	70	265	212	14	290	340	498	90	45
40-250/15/P	65	40	100	225	245	134	65	16	180	125	95	320	250	14	338	405	498	104	54
40-250/22A/P	65	40	100	225	285	168	65	16	180	125	95	320	250	14	338	405	522	104	64
40-250/22/P	65	40	100	225	285	168	65	16	180	125	95	320	250	14	338	405	522	104	64
40-250/30/P	65	40	100	225	285	168	65	16	180	125	95	320	250	14	338	405	553	104	68
50-125/03/S	65	50	100	160	217	121	50	14	132	100	70	240	190	14	255	292	433	107	29
50-125/05/S	65	50	100	160	237	129	50	14	132	100	70	240	190	14	255	292	465	107	31
50-125/07/X	65	50	100	160	-	128	50	14	132	100	70	240	190	14	255	292	433	107	35
50-125/11/P	65	50	100	160	247	134	50	14	132	100	70	240	190	14	255	292	500	107	41
50-160/11A/P	65	50	100	180	245	134	50	14	160	100	70	265	212	14	289	340	498	103	45
50-160/11/P	65	50	100	180	245	134	50	14	160	100	70	265	212	14	289	340	498	103	45
50-160/15/P	65	50	100	180	245	134	50	14	160	100	70	265	212	14	289	340	498	103	48
50-200/15/P	65	50	100	200	247	134	50	14	160	100	70	265	212	14	305	360	500	98	48
50-200/22A/P	65	50	100	200	287	168	50	14	160	100	70	265	212	14	305	360	524	98	58
50-200/22/P	65	50	100	200	287	168	50	14	160	100	70	265	212	14	305	360	524	98	58
50-250/22/P	65	50	100	225	285	168	65	16	180	125	95	320	250	14	352	405	522	110	65
50-250/30/P	65	50	100	225	285	168	65	16	180	125	95	320	250	14	352	405	553	110	69
50-250/40/P	65	50	100	225	315	168	65	16	180	125	95	320	250	14	352	405	598	110	88

ANMERKUNG: Flanschpumpe gem. EN 1092-2 als Standard. Ausführung ASME B16,5 auf Anfrage erhältlich.

nsce-32-40-50-4p50-en\_a\_td

**BAUREIHE NSCE 65, 80**

**ABMESSUNGEN UND GEWICHTE BEI 50 Hz, 4-POLIG**

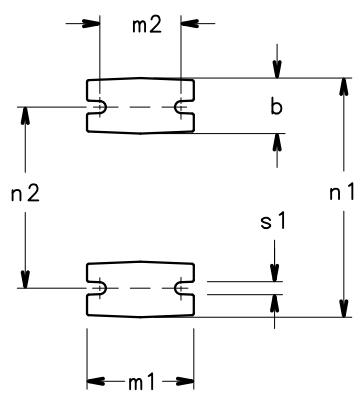
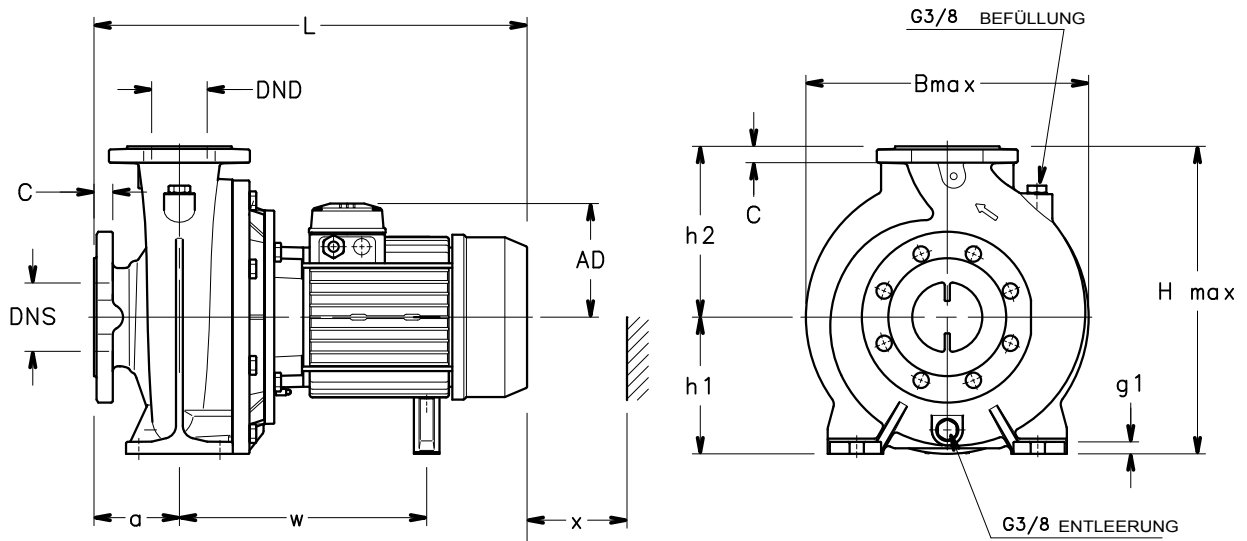

PLATZ FÜR DEMONTAGE

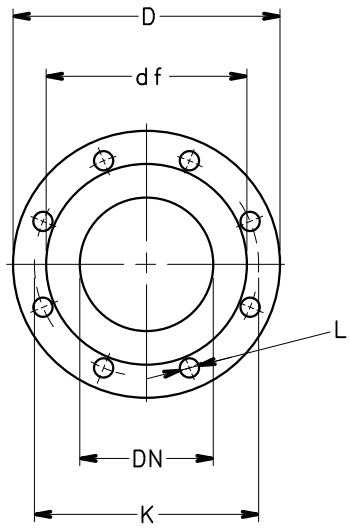
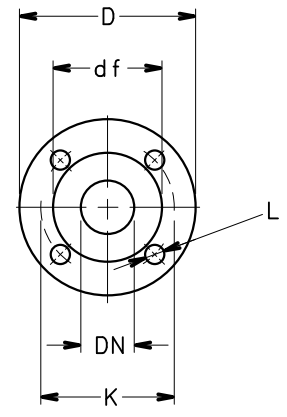

FLANSCHABMESSUNGEN

EN1092-2, PN 16 *)						ASME B16.5, Class 150 RF *)					
DN	D	K	C	df	L	DN	D	K	C	df	L
65	185	145	20	118	4x19	2 1/2	185	139.5	20	105	4x19
80	200	160	22	132	8x19	3	200	152.5	22	127	8x19
100	230	180	24	157	8x19	4	230	190.5	24	157	8x19

\*) WERT "C" UND "D" KÖNNEN VOM STANDARD ABWEICHEN

**BAUREIHE NSCE 65, 80**
**ABMESSUNGEN UND GEWICHTE BEI 50 Hz, 4-POLIG**

PUMPENTYP: NSCE..4	ABMESSUNGEN mm																		GEWICHT kg
	PUMPE										FUSS								
	DNS	DND	a	h2	w	AD	b	g1	h1	m1	m2	n1	n2	s1	B max	H max	L	x	
65-125/05/S	80	65	100	180	237	139	65	16	160	125	95	280	212	14	300	340	465	100	40
65-125/07/X	80	65	100	180	-	128	65	16	160	125	95	280	212	14	300	340	433	100	44
65-125/11/P	80	65	100	180	247	134	65	16	160	125	95	280	212	14	300	340	500	100	50
65-125/15/P	80	65	100	180	247	134	65	16	160	125	95	280	212	14	300	340	500	100	53
65-160/15A/P	80	65	100	200	245	134	65	16	160	125	95	280	212	14	335	360	498	108	55
65-160/15/P	80	65	100	200	245	134	65	16	160	125	95	280	212	14	335	360	498	108	55
65-160/22A/P	80	65	100	200	285	168	65	16	160	125	95	280	212	14	335	360	522	108	65
65-160/22/P	80	65	100	200	285	168	65	16	160	125	95	280	212	14	335	360	522	108	65
65-200/15/P	80	65	100	225	245	134	65	16	180	125	95	320	250	14	348	405	498	118	58
65-200/22A/P	80	65	100	225	285	168	65	16	180	125	95	320	250	14	348	405	522	118	68
65-200/22/P	80	65	100	225	285	168	65	16	180	125	95	320	250	14	348	405	522	118	68
65-200/30/P	80	65	100	225	285	168	65	16	180	125	95	320	250	14	348	405	553	118	71
65-200/40/P	80	65	100	225	315	168	65	16	180	125	95	320	250	14	348	405	598	118	90
80-160/15/P	100	80	125	225	245	134	65	16	180	125	95	320	250	14	340	405	498	122	65
80-160/22A/P	100	80	125	225	285	168	65	16	180	125	95	320	250	14	340	405	522	122	75
80-160/22/P	100	80	125	225	285	168	65	16	180	125	95	320	250	14	340	405	522	122	75
80-160/30/P	100	80	125	225	285	168	65	16	180	125	95	320	250	14	340	405	553	122	78

ANMERKUNG: Flanschpumpe gem. EN 1092-2 als Standard. Ausführung ASME B16.5 auf Anfrage erhältlich.

nsce-65-80-4p50-en\_a\_td

## BAUREIHE 2FHE ABMESSUNGEN UND GEWICHTE BEI 50 Hz, 2-POLIG

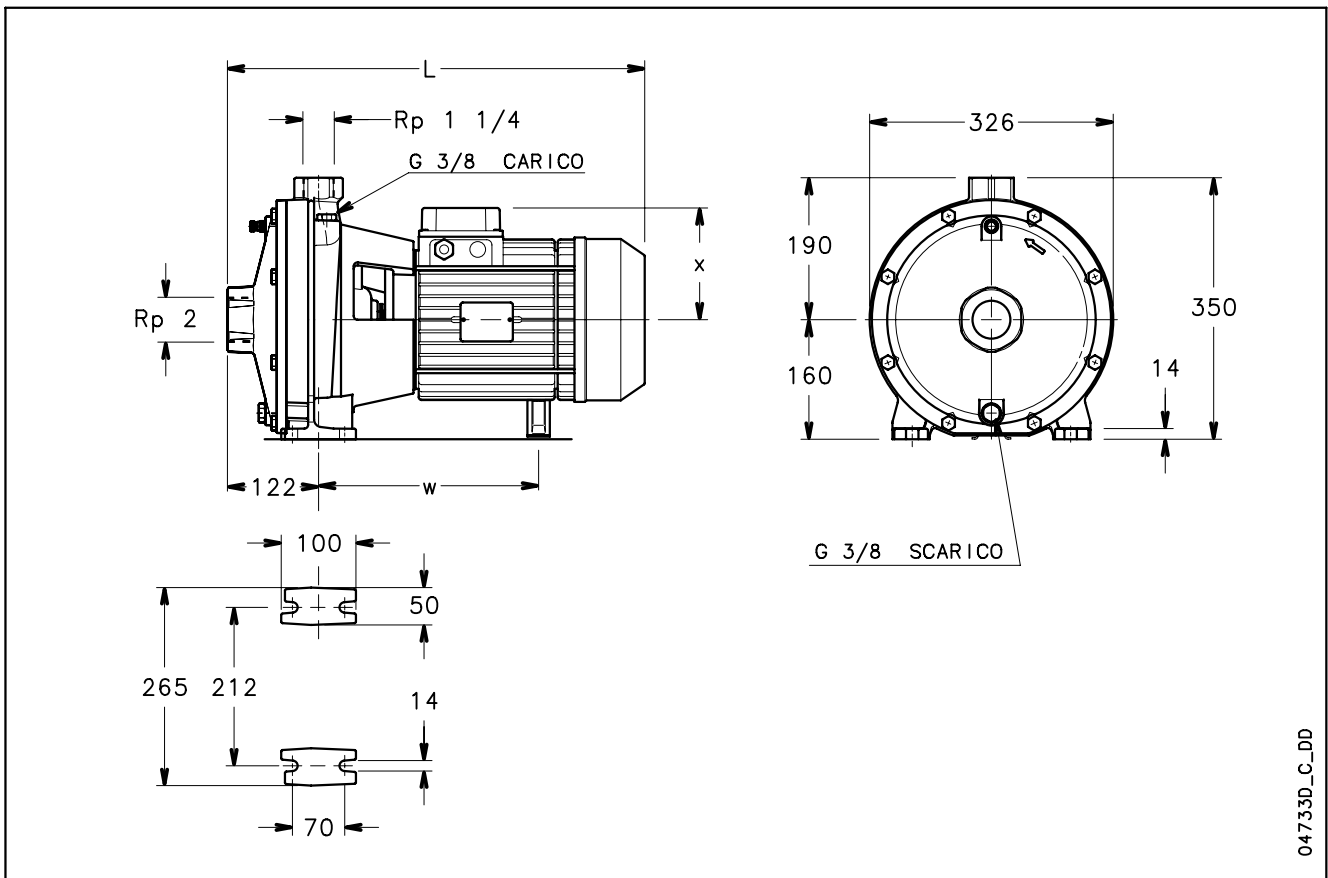

04733D\_C\_DD

PUMPENTYP	ABMESSUNGEN (m)			GEWICHT
	L	w	x	kg
2FHE 32-250/55/D	572	282	168	74
2FHE 32-250/75/D	607	323	191	90

2fhe-2p50-en\_d\_td

**BAUREIHE 2FHE4**  
**ABMESSUNGEN UND GEWICHTE BEI 50 Hz, 4-POLIG**

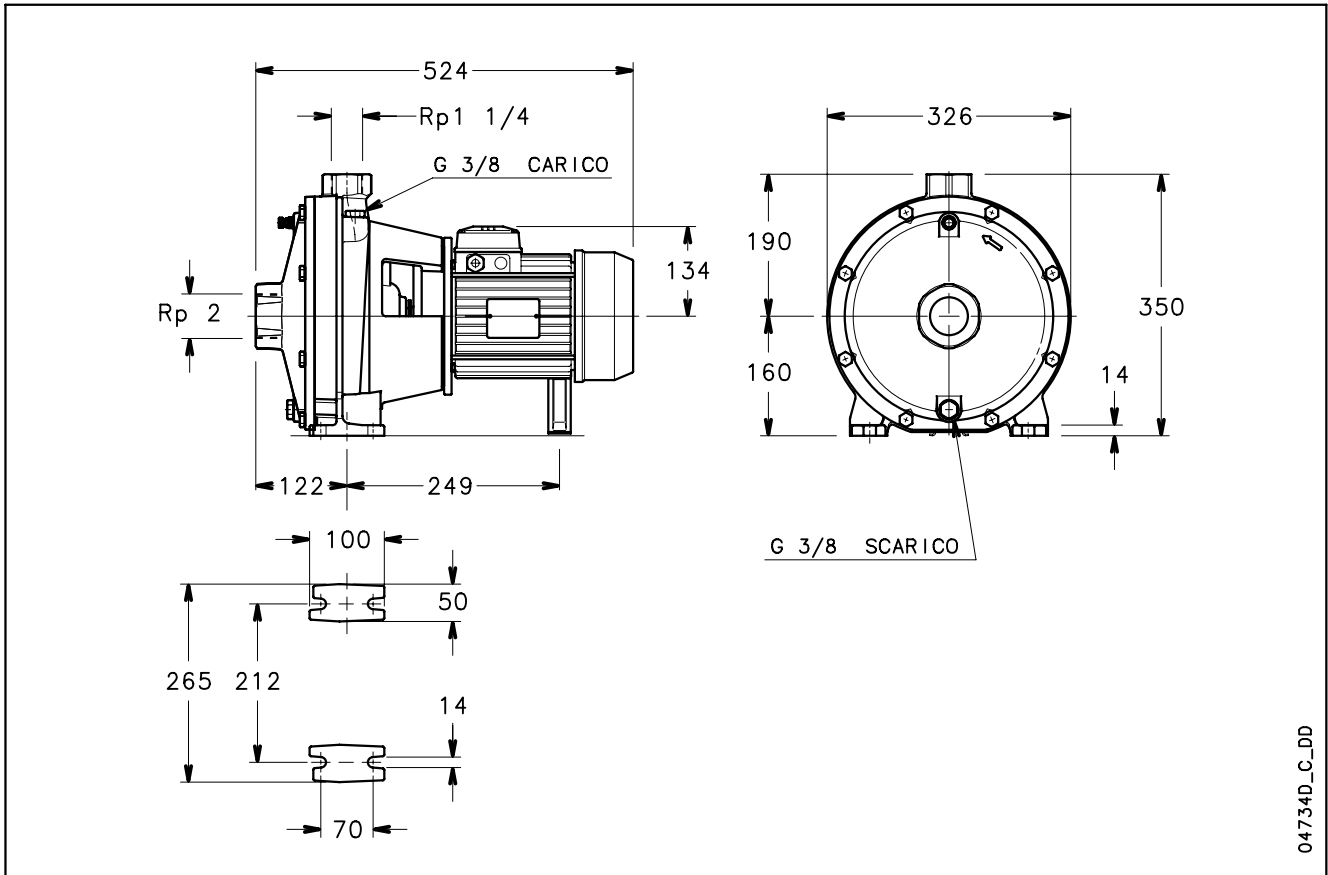

04734D\_C\_DD

PUMPENTYP	GEWICHT kg
2FHE4 32-250/07/D	53
2FHE4 32-250/11/D	55

2fhe4-4p50-en\_d\_td

**BAUREIHE NSCS 32, 40, 50**

**ABMESSUNGEN UND GEWICHTE BEI 50 Hz, 2-POLIG**

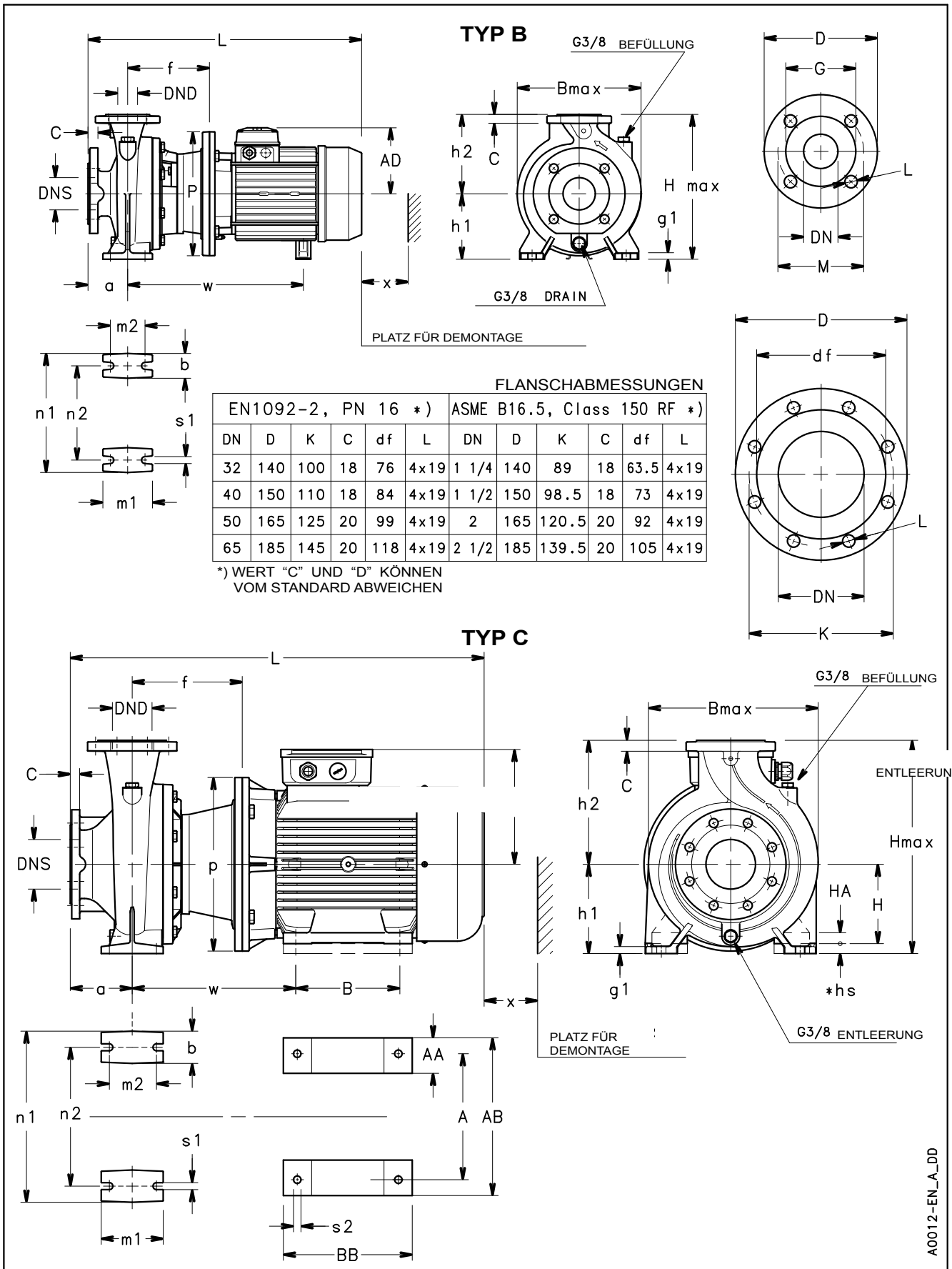

A0012-EN\_A\_DD

## BAUREIHE NSCS 32, 40, 50 ABMESSUNGEN UND GEWICHTE BEI 50 Hz, 2-POLIG

PUMPENTYP NSCS..2	TYPE	ABMESSUNGEN mm																						B max	H max	L	x	GEWICHT kg			
		PUMPE							PUMPENFUSS							MOTORFUSS															
		DNS	DND	a	f	h2	w	AD	P	b	g1	h1	m1	m2	n1	n2	s1	AA	HA	*hs	H	BB	B						AB	A	s2
32-125/11/S	B	50	32	80	155	140	290	129	200	50	14	112	100	70	190	140	14	-	-	-	-	-	-	-	-	242	252	498	86	33	
32-125/15/S	B	50	32	80	155	140	290	129	200	50	14	112	100	70	190	140	14	-	-	-	-	-	-	-	-	242	252	498	86	34	
32-125/22/P	B	50	32	80	155	140	300	134	200	50	14	112	100	70	190	140	14	-	-	-	-	-	-	-	-	242	252	533	86	38	
32-125/30/P	B	50	32	80	165	140	310	134	250	50	14	112	100	70	190	140	14	-	-	-	-	-	-	-	-	250	265	543	86	43	
32-160/22/P	B	50	32	80	155	160	300	134	200	50	14	132	100	70	240	190	14	-	-	-	-	-	-	-	-	248	292	533	86	40	
32-160/30/P	B	50	32	80	165	160	310	134	250	50	14	132	100	70	240	190	14	-	-	-	-	-	-	-	-	250	292	543	86	44	
32-160/40/P	B	50	32	80	165	160	338	154	250	50	14	132	100	70	240	190	14	-	-	-	-	-	-	-	-	250	292	564	86	47	
32-160/55/P	B	50	32	80	192	160	399	168	300	50	14	132	100	70	240	190	14	-	-	-	-	-	-	-	-	300	318	647	86	56	
32-200/40/P	B	50	32	80	165	180	338	154	250	50	14	160	100	70	240	190	14	-	-	-	-	-	-	-	-	286	340	564	86	54	
32-200/55/P	B	50	32	80	192	180	399	168	300	50	14	160	100	70	240	190	14	-	-	-	-	-	-	-	-	300	340	647	86	63	
32-200/75/P	B	50	32	80	192	180	397	191	300	50	14	160	100	70	240	190	14	-	-	-	-	-	-	-	-	300	351	639	86	80	
32-250/110A/P	B	50	32	100	222	225	343	191	350	65	21	180	125	95	320	250	14	-	-	-	-	-	-	-	-	334	405	605	95	86	
32-250/110/P	B	50	32	100	222	225	343	191	350	65	21	180	125	95	320	250	14	-	-	-	-	-	-	-	-	334	405	605	95	91	
32-250/150/P	C	50	32	100	222	225	208	240	350	65	21	180	125	95	320	250	14	49	5	20	160	304	210	304	254	15	334	420	694	95	128
40-125/15/S	B	65	40	80	155	140	290	129	200	50	14	112	100	70	210	160	14	-	-	-	-	-	-	-	-	237	252	498	96	35	
40-125/22/P	B	65	40	80	155	140	300	134	200	50	14	112	100	70	210	160	14	-	-	-	-	-	-	-	-	237	252	533	96	39	
40-125/30/P	B	65	40	80	165	140	310	134	250	50	14	112	100	70	210	160	14	-	-	-	-	-	-	-	-	250	265	543	96	44	
40-125/40/P	B	65	40	80	165	140	338	154	250	50	14	112	100	70	210	160	14	-	-	-	-	-	-	-	-	250	265	564	96	47	
40-160/40/P	B	65	40	80	165	160	338	154	250	50	14	132	100	70	240	190	14	-	-	-	-	-	-	-	-	250	292	564	92	49	
40-160/55/P	B	65	40	80	192	160	399	168	300	50	14	132	100	70	240	190	14	-	-	-	-	-	-	-	-	300	318	647	92	60	
40-160/75/P	B	65	40	80	192	160	397	191	300	50	14	132	100	70	240	190	14	-	-	-	-	-	-	-	-	300	341	639	92	77	
40-200/55/P	B	65	40	100	192	180	399	168	300	50	14	160	100	70	265	212	14	-	-	-	-	-	-	-	-	300	340	667	90	64	
40-200/75/P	B	65	40	100	192	180	397	191	300	50	14	160	100	70	265	212	14	-	-	-	-	-	-	-	-	300	351	659	90	81	
40-200/110A/P	C	65	40	100	222	180	330	240	350	50	14	160	100	70	265	212	14	49	5	20	160	304	210	304	254	15	350	420	816	90	115
40-200/110/P	C	65	40	100	222	180	330	240	350	50	14	160	100	70	265	212	14	49	5	20	160	304	210	304	254	15	350	420	816	90	119
40-250/110/P	C	65	40	100	222	225	330	240	350	65	16	180	125	95	320	250	14	49	5	20	160	304	210	304	254	15	350	420	816	104	130
40-250/150/P	C	65	40	100	222	225	330	240	350	65	16	180	125	95	320	250	14	49	5	20	160	304	210	304	254	15	350	420	816	104	144
40-250/185/P	C	65	40	100	222	225	330	240	350	65	16	180	125	95	320	250	14	49	5	20	160	304	254	304	254	15	350	420	816	104	154
40-250/220/P	C	65	40	100	222	225	330	240	350	65	16	180	125	95	320	250	14	49	5	20	160	304	254	304	254	15	350	420	816	104	155
50-125/30/P	B	65	50	100	167	160	312	134	250	50	14	132	100	70	240	190	14	-	-	-	-	-	-	-	-	255	292	565	107	47	
50-125/40/P	B	65	50	100	167	160	340	154	250	50	14	132	100	70	240	190	14	-	-	-	-	-	-	-	-	255	292	586	107	50	
50-125/55/P	B	65	50	100	194	160	401	168	300	50	14	132	100	70	240	190	14	-	-	-	-	-	-	-	-	300	318	669	107	65	
50-125/75/P	B	65	50	100	194	160	399	191	300	50	14	132	100	70	240	190	14	-	-	-	-	-	-	-	-	300	341	661	107	82	
50-160/75/P	B	65	50	100	192	180	397	191	300	50	14	160	100	70	265	212	14	-	-	-	-	-	-	-	-	300	351	659	103	84	
50-160/110A/P	C	65	50	100	222	180	330	240	350	50	14	160	100	70	265	212	14	49	5	20	160	304	210	304	254	15	350	420	816	103	118
50-160/110/P	C	65	50	100	222	180	330	240	350	50	14	160	100	70	265	212	14	49	5	20	160	304	210	304	254	15	350	420	816	103	122
50-200/110/P	C	65	50	100	224	200	332	240	350	50	14	160	100	70	265	212	14	49	5	20	160	304	210	304	254	15	350	380	818	98	122
50-200/150/P	C	65	50	100	224	200	332	240	350	50	14	160	100	70	265	212	14	49	5	20	160	304	210	304	254	15	350	420	818	98	139
50-200/185/P	C	65	50	100	224	200	332	240	350	50	14	160	100	70	265	212	14	49	5	20	160	304	254	304	254	15	350	420	818	98	149
50-250/185/P	C	65	50	100	222	225	330	240	350	65	16	180	125	95	320	250	14	49	5	20	160	304	254	304	254	15	352	420	816	110	155
50-250/220/P	C	65	50	100	222	225	330	240	350	65	16	180	125	95	320	250	14	49	5	20	160	304	254	304	254	15	352	420	816	110	166
50-250/300/W	C	65	50	100	228	225	361	317	400	65	16	180	125	95	320	250	14	82	30	-	200	370	305	385	318	18	402	517	985	110	260

nscs-32-40-50\_2p50\_en\_a\_td

\* Motorunterlage auf Anfrage

ANMERKUNG: Flanschpumpe gem. EN 1092-2 als Standard. Ausführung ASME B16.5 auf Anfrage erhältlich.

Den Pumpentyp/Baugröße NSCS 50-315 finden Sie auf den nachfolgenden Seiten

**BAUREIHE NSCS 65, 80**

**ABMESSUNGEN UND GEWICHTE BEI 50 Hz, 2-POLIG**

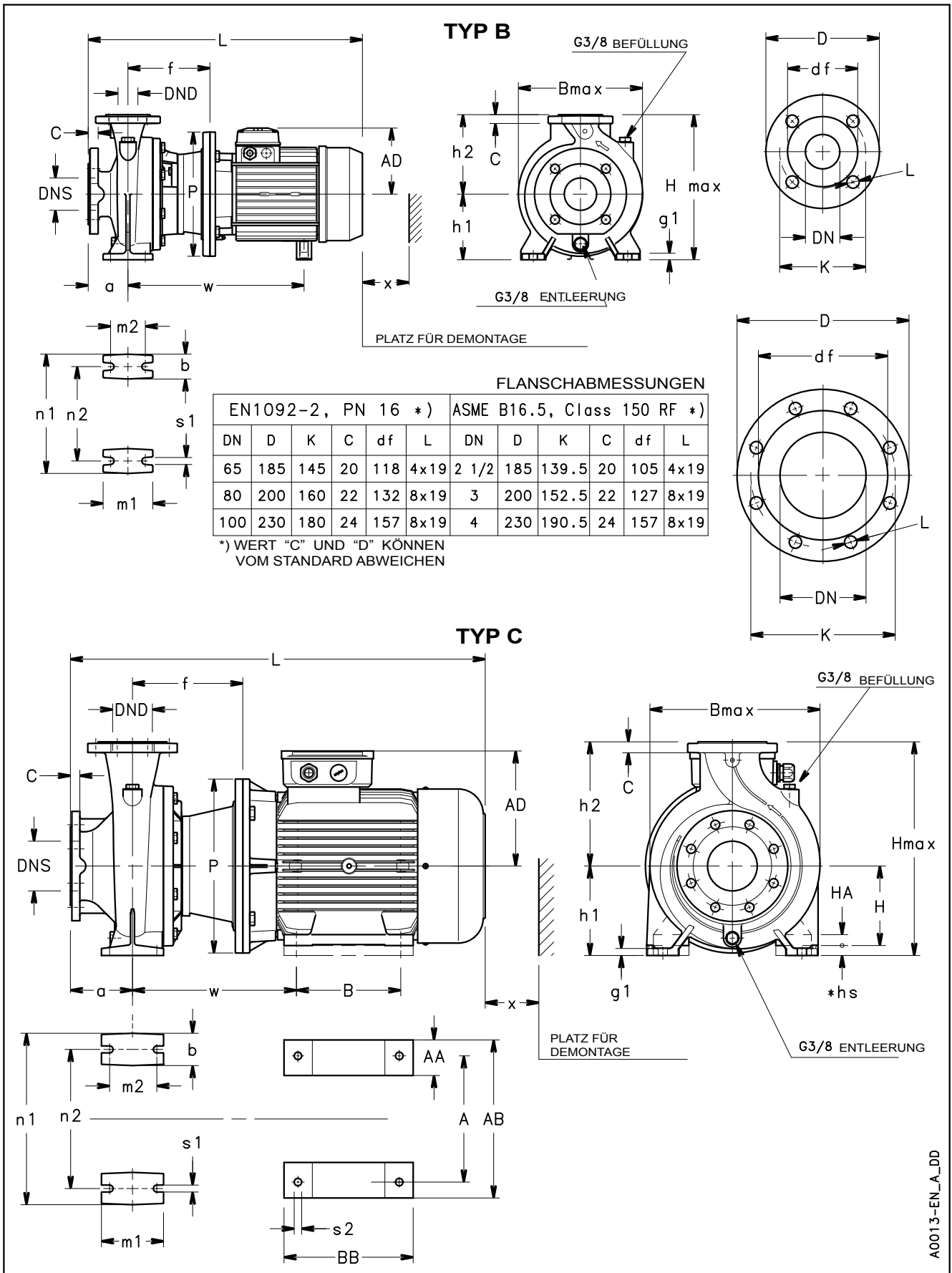

A0013-EN\_A\_DD

## BAUREIHE NSCS 65, 80

### ABMESSUNGEN UND GEWICHTE BEI 50 Hz, 2-POLIG

PUMPENTYP NSCS..2	TYPE	ABMESSUNGEN mm																										GEWICHT kg			
		PUMPE							PUMPENFUSS							MOTORFUSS															
		DNS	DND	a	f	h2	w	AD	P	b	g1	h1	m1	m2	n1	n2	s1	AA	HA	*hs	H	BB	B	AB	A	s2	B max		H max	L	x
65-125/40/P	B	80	65	100	167	180	340	154	250	65	16	160	125	95	280	212	14	-	-	-	-	-	-	-	-	300	340	586	100	62	
65-125/55/P	B	80	65	100	194	180	401	168	300	65	16	160	125	95	280	212	14	-	-	-	-	-	-	-	-	300	340	669	100	72	
65-125/75/P	B	80	65	100	194	180	401	191	300	65	16	160	125	95	280	212	14	-	-	-	-	-	-	-	-	300	351	661	100	90	
65-125/110A/P	C	80	65	100	224	180	332	240	350	65	16	160	125	95	280	212	14	49	5	20	160	304	210	304	254	15	350	420	818	100	95
65-125/110/P	C	80	65	100	224	180	332	240	350	65	16	160	125	95	280	212	14	49	5	20	160	304	210	304	254	15	350	420	818	100	99
65-160/110A/P	C	80	65	100	222	200	330	240	350	65	16	160	125	95	280	212	14	49	5	20	160	304	210	304	254	15	350	420	816	108	126
65-160/110/P	C	80	65	100	222	200	330	240	350	65	16	160	125	95	280	212	14	49	5	20	160	304	210	304	254	15	350	420	816	108	131
65-160/150/P	C	80	65	100	222	200	330	240	350	65	16	160	125	95	280	212	14	49	5	20	160	304	210	304	254	15	350	420	816	108	146
65-160/185/P	C	80	65	100	222	200	330	240	350	65	16	160	125	95	280	212	14	49	5	20	160	304	254	304	254	15	350	420	816	108	155
65-200/110/P	C	80	65	100	222	225	330	191	350	65	16	180	125	95	320	250	14	49	5	20	160	304	210	304	254	15	350	405	816	118	136
65-200/150/P	C	80	65	100	222	225	330	240	350	65	16	180	125	95	320	250	14	49	5	20	160	304	210	304	254	15	350	420	816	118	151
65-200/185/P	C	80	65	100	222	225	330	240	350	65	16	180	125	95	320	250	14	49	5	20	160	304	254	304	254	15	350	420	816	118	161
65-200/220/P	C	80	65	100	222	225	330	240	350	65	16	180	125	95	320	250	14	49	5	20	160	304	254	304	254	15	350	420	816	118	172
65-200/300/W	C	80	65	100	228	225	361	317	400	65	16	180	125	95	320	250	14	82	30	-	200	370	305	385	318	18	400	517	985	118	290
65-250/300/W	C	80	65	100	246	250	379	317	400	80	21	200	160	120	360	280	20	82	30	-	200	370	305	385	318	18	402	517	1003	130	275
65-250/370/W	C	80	65	100	246	250	379	317	400	80	21	200	160	120	360	280	20	82	30	-	200	370	305	385	318	18	402	517	1003	130	290
65-250/450/W	C	80	65	100	246	250	395	384	450	80	21	200	160	120	360	280	20	80	34	-	225	412	311	436	356	18	455	609	1092	130	435
65-250/550/W	C	80	65	100	276	250	444	402	550	80	21	200	160	120	360	280	20	100	43	30	250	467	349	506	406	24	550	682	1201	130	520
80-160/110/P	C	100	80	125	222	225	330	191	350	65	16	180	125	95	320	250	14	49	5	20	160	304	210	304	254	15	350	405	841	122	145
80-160/150/P	C	100	80	125	222	225	330	240	350	65	16	180	125	95	320	250	14	49	5	20	160	304	210	304	254	15	350	420	841	122	160
80-160/185/P	C	100	80	125	222	225	330	240	350	65	16	180	125	95	320	250	14	49	5	20	160	304	254	304	254	15	350	420	841	122	170
80-160/220/P	C	100	80	125	222	225	330	240	350	65	16	180	125	95	320	250	14	49	5	20	160	304	254	304	254	15	350	420	841	122	181
80-200/220/P	C	100	80	125	240	250	348	240	350	65	16	180	125	95	345	280	14	49	5	20	160	304	254	304	254	15	358	430	865	151	180
80-200/300/W	C	100	80	125	246	250	379	317	400	65	16	180	125	95	345	280	14	82	30	-	200	370	305	385	318	18	402	517	1028	151	280
80-200/370/W	C	100	80	125	246	250	379	317	400	65	16	180	125	95	345	280	14	82	30	-	200	370	305	385	318	18	402	517	1028	151	295
80-200/450/W	C	100	80	125	246	250	395	384	450	65	16	180	125	95	345	280	14	80	34	-	225	412	311	436	356	18	455	609	1117	151	440
80-250/370/W	C	100	80	125	246	280	379	317	400	80	21	200	160	120	400	315	20	82	30	-	200	370	305	385	318	18	402	517	1028	152	310
80-250/450/W	C	100	80	125	246	280	379	384	450	80	21	200	160	120	400	315	20	80	34	-	225	412	311	436	356	18	455	609	1117	152	450
80-250/550/W	C	100	80	125	276	280	444	402	550	80	21	200	160	120	400	315	20	100	43	30	250	467	349	506	406	24	550	682	1226	152	535
80-250/750/W	C	100	80	125	276	280	466	472	550	80	21	200	160	120	400	315	20	100	42	-	280	517	419	557	457	24	550	752	1332	152	849

nscs-65-80\_2p50\_en\_a\_td

\* Motorunterlage auf Anfrage

ANMERKUNG: Flanschpumpe gem. EN 1092-2 als Standard. Ausführung ASME B16.5 auf Anfrage erhältlich.

Den Pumpentyp/Baugröße NSCS 65-315 and 80-316 finden Sie auf den nachfolgenden Seiten

**BAUREIHE NSCS 50, 80, 100, 125**  
**ABMESSUNGEN UND GEWICHTE BEI 50 Hz, 2-POLIG**

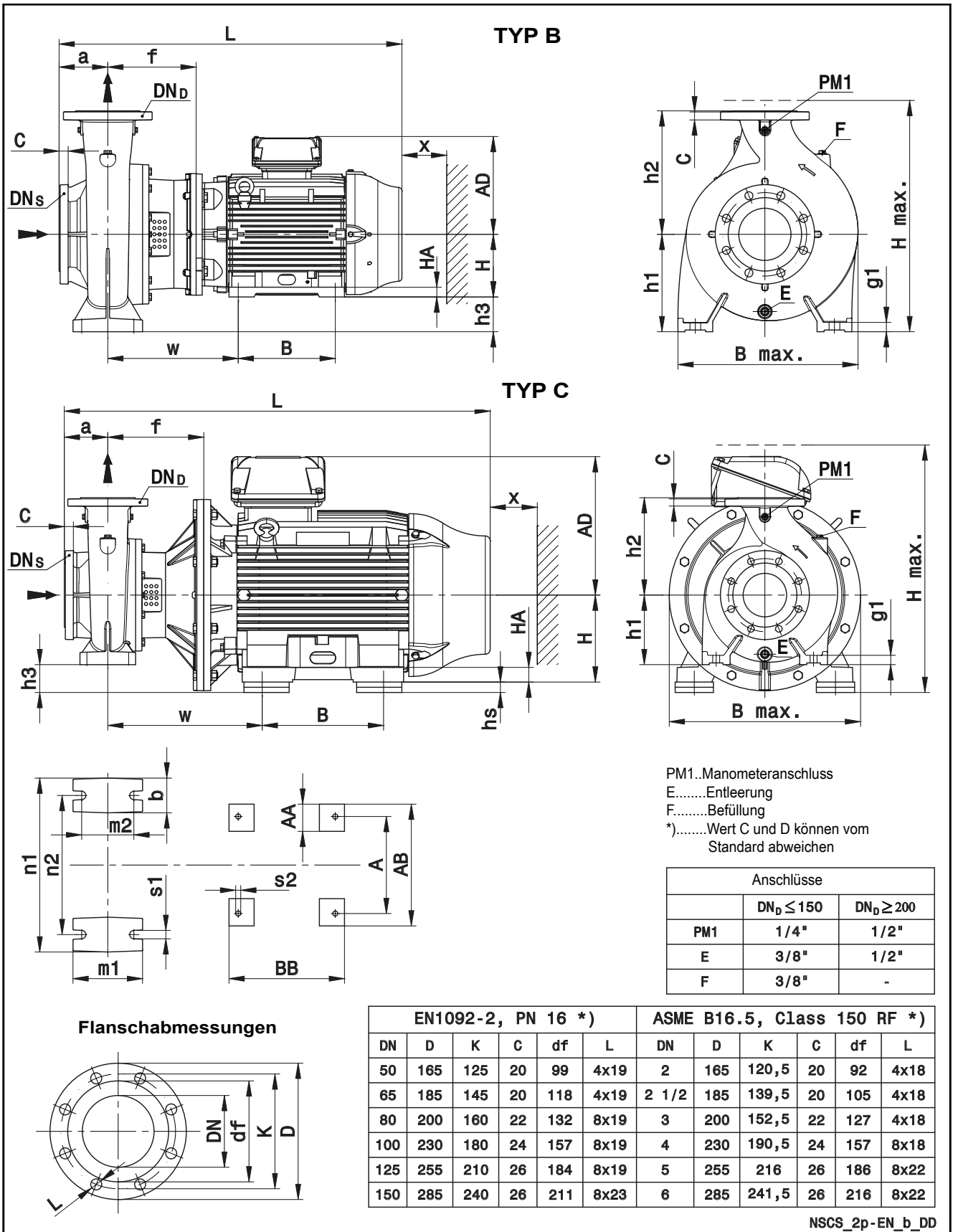

NSCS\_2p-EN\_b\_DD

## BAUREIHE NSCS 50, 80, 100, 125 ABMESSUNGEN UND GEWICHTE BEI 50 Hz, 2-POLIG

PUMPENTYP NSCS.2	TYPE	ABMESSUNGEN mm																												GEWICHT (kg) G	
		PUMPE														Motor															
		DNS	DND	a	f	x	w	h1	h2	g1	h3	hs	n1	n2	m1	m2	s1	b	A	AA	AB	AD	B	BB	H	HA	s2	B max	H max		L
50-315/370/W	B	65	50	125	246	140	379	225	280	14	25	-	345	280	125	95	15	65	318	82	385	317	305	370	200	30	19	413	542	1028	354
50-315/450/W	B	65	50	125	246	140	395	225	280	14	-	-	345	280	125	95	15	65	356	80	436	384	311	412	225	34	19	450	609	1117	510
50-315/550/W	C	65	50	125	276	140	444	225	280	14	55	30	345	280	125	95	15	65	406	100	506	402	349	467	250	43	24	550	682	1226	592
50-315/750/W	C	65	50	125	276	140	466	225	280	14	55	-	345	280	125	95	15	65	457	100	557	472	368	517	280	42	24	550	752	1332	834
65-315/550/W	C	80	65	125	276	140	444	225	280	20	55	30	400	315	160	120	19	80	406	100	506	402	349	467	250	43	24	550	682	1226	599
65-315/750/W	C	80	65	125	276	140	466	225	280	20	55	-	400	315	160	120	19	80	457	100	557	472	368	517	280	42	24	550	752	1332	842
65-315/900/W	C	80	65	125	276	140	466	225	280	20	55	-	400	315	160	120	19	80	457	100	557	472	419	517	280	42	24	550	752	1332	877
80-316/900/W	C	100	80	125	284	140	474	250	315	26	30	-	400	315	160	120	19	80	457	100	557	472	419	517	280	42	24	550	752	1340	897
100-160/150/P	B	125	100	125	240	140	348	200	280	26	40	-	360	280	160	120	19	80	254	49	304	240	210	304	160	5	15	388	480	859	182
100-160/185/P	B	125	100	125	240	140	348	200	280	26	40	-	360	280	160	120	19	80	254	49	304	240	254	304	160	5	15	388	480	859	193
100-160/220/P	B	125	100	125	240	140	348	200	280	26	20	-	360	280	160	120	19	80	254	49	304	240	254	304	180	5	15	388	480	859	203
100-160/300/W	B	125	100	125	246	140	379	200	280	26	-	-	360	280	160	120	19	80	318	82	385	317	305	370	200	30	19	400	517	1028	329
100-200/300/W	B	125	100	125	246	140	379	200	280	26	-	-	360	280	160	120	19	80	318	82	385	317	305	370	200	30	19	400	517	1028	327
100-200/370/W	B	125	100	125	246	140	379	200	280	26	-	-	360	280	160	120	19	80	318	82	385	317	305	370	200	30	19	400	517	1028	348
100-200/450/W	C	125	100	125	246	140	395	200	280	26	25	-	360	280	160	120	19	80	356	80	436	384	311	412	225	34	19	450	609	1117	504
100-200/550/W	C	125	100	125	276	140	444	200	280	26	80	30	360	280	160	120	19	80	406	100	506	402	349	467	250	43	24	550	682	1226	586
100-250/750/W	C	125	100	140	276	140	466	225	280	26	55	-	400	315	160	120	19	80	457	100	557	472	368	517	280	42	24	550	752	1347	839
100-250/900/W	C	125	100	140	276	140	466	225	280	26	55	-	400	315	160	120	19	80	457	100	557	472	419	517	280	42	24	550	752	1347	874
125-200/450/W	B	150	125	140	246	140	395	250	315	26	25	-	400	315	160	120	19	80	356	80	436	384	311	412	225	34	19	468	634	1132	531
125-200/550/W	C	150	125	140	276	140	444	250	315	26	30	30	400	315	160	120	19	80	406	100	506	402	349	467	250	43	24	550	682	1241	612
125-200/750/W	C	150	125	140	276	140	466	250	315	26	30	-	400	315	160	120	19	80	457	100	557	472	368	517	280	42	24	550	752	1347	855
125-200/900/W	C	150	125	140	276	140	466	250	315	26	30	-	400	315	160	120	19	80	457	100	557	472	419	517	280	42	24	550	752	1347	890

ANMERKUNG: Flanschpumpe gem. EN 1092-2 als Standard. Ausführung ASME B16.5 auf Anfrage erhältlich.

Nscs-2p50-en\_c\_ld

Den Pumpentyp/Baugröße NSCS 50-125, 50-160, 50-200, 50-250, 65-125, 65-160, 65-200, 65-250, 80-160, 80-200, 80-250 finden Sie auf den nachfolgenden Seiten

### BAUREIHE NSCS 32, 40, 50

### ABMESSUNGEN UND GEWICHTE BEI 50 Hz, 4-POLIG

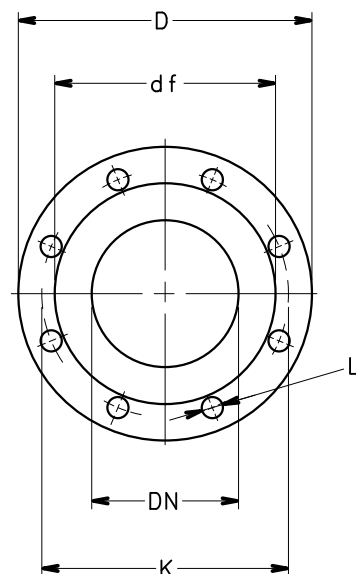
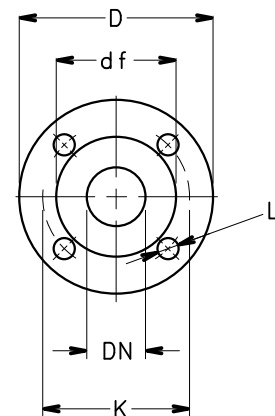
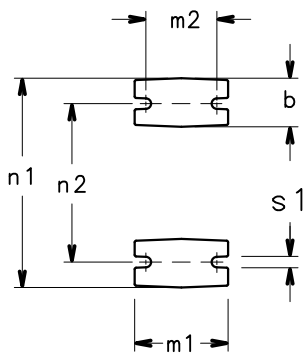
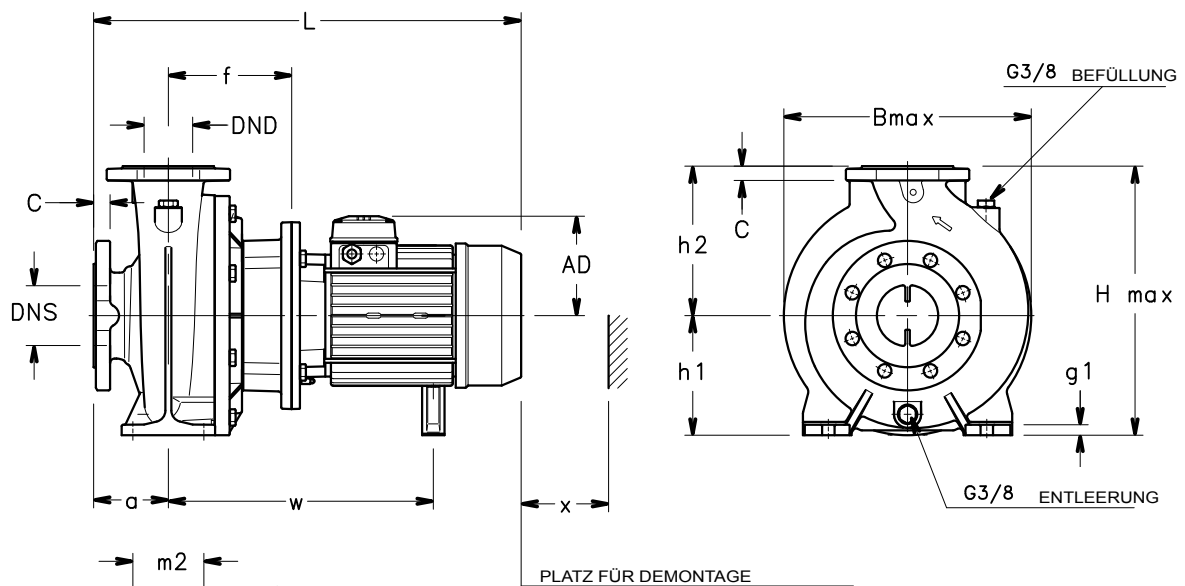

FLANSCHABMESSUNGEN

EN1092-2, PN 16 *)						ASME B16.5, Class 150 RF *)					
DN	D	K	C	df	L	DN	D	K	C	df	L
32	140	100	18	76	4x19	1 1/4	140	89	18	63.5	4x19
40	150	110	18	84	4x19	1 1/2	150	98.5	18	73	4x19
50	165	125	20	99	4x19	2	165	120.5	20	92	4x19
65	185	145	20	118	4x19	2 1/2	185	139.5	20	105	4x19

\*) WERT "C" UND "D" KÖNNEN VOM STANDARD ABWEICHEN

## BAUREIHE NSCS 32, 40, 50 ABMESSUNGEN UND GEWICHTE BEI 50 Hz, 4-POLIG

PUMPENTYP NSCS..4	ABMESSUNGEN mm															B max	H max	L	x	GEWICHT kg
	PUMPE							FUSS												
	DNS	DND	a	f	h2	w	AD	b	g1	h1	m1	m2	n1	n2	s1					
32-160/05A/S	50	32	80	155	160	290	129	50	14	132	100	70	240	190	14	248	292	498	86	32
32-160/05/S	50	32	80	155	160	290	129	50	14	132	100	70	240	190	14	248	292	498	86	32
32-200/05/S	50	32	80	155	180	290	129	50	14	160	100	70	240	190	14	286	340	498	86	42
32-200/07/X	50	32	80	155	180	-	128	50	14	160	100	70	240	190	14	286	340	466	86	43
32-200/11/P	50	32	80	155	180	300	134	50	14	160	100	70	240	190	14	286	340	533	86	50
32-250/11/P	50	32	100	155	225	245	134	65	21	180	125	95	320	250	14	334	405	498	95	48
32-250/15/P	50	32	100	155	225	245	134	65	21	180	125	95	320	250	14	334	405	498	95	51
32-250/22/P	50	32	100	165	225	285	168	65	21	180	125	95	320	250	14	334	405	522	95	61
40-125/05/S	65	40	80	155	140	290	129	50	14	112	100	70	210	160	14	237	252	498	96	32
40-160/05/S	65	40	80	155	160	290	129	50	14	132	100	70	240	190	14	250	292	498	92	34
40-160/07/X	65	40	80	155	160	-	128	50	14	132	100	70	240	190	14	250	292	466	92	38
40-160/11/P	65	40	80	155	160	300	134	50	14	132	100	70	240	190	14	250	292	533	92	44
40-200/07/X	65	40	100	155	180	-	128	50	14	160	100	70	265	212	14	290	340	486	90	43
40-200/11/P	65	40	100	155	180	300	134	50	14	160	100	70	265	212	14	290	340	553	90	49
40-200/15A/P	65	40	100	155	180	300	134	50	14	160	100	70	265	212	14	290	340	553	90	49
40-200/15/P	65	40	100	155	180	300	134	50	14	160	100	70	265	212	14	290	340	553	90	52
40-250/15/P	65	40	100	155	225	300	134	65	16	180	125	95	320	250	14	338	405	553	104	63
40-250/22A/P	65	40	100	165	225	350	168	65	16	180	125	95	320	250	14	338	405	587	104	71
40-250/22/P	65	40	100	165	225	350	168	65	16	180	125	95	320	250	14	338	405	587	104	71
40-250/30/P	65	40	100	165	225	350	168	65	16	180	125	95	320	250	14	338	405	618	104	75
50-125/05/S	65	50	100	157	160	292	129	50	14	132	100	70	240	190	14	255	292	520	107	35
50-125/07/X	65	50	100	157	160	-	128	50	14	132	100	70	240	190	14	255	292	488	107	39
50-125/11/P	65	50	100	157	160	302	134	50	14	132	100	70	240	190	14	255	292	555	107	45
50-160/11A/P	65	50	100	155	180	300	134	50	14	160	100	70	265	212	14	289	340	553	103	52
50-160/11/P	65	50	100	155	180	300	134	50	14	160	100	70	265	212	14	289	340	553	103	52
50-160/15/P	65	50	100	155	180	300	134	50	14	160	100	70	265	212	14	289	340	553	103	55
50-200/15/P	65	50	100	157	200	247	134	50	14	160	100	70	265	212	14	305	360	555	98	55
50-200/22A/P	65	50	100	167	200	287	168	50	14	160	100	70	265	212	14	305	360	589	98	65
50-200/22/P	65	50	100	167	200	287	168	50	14	160	100	70	265	212	14	305	360	589	98	65
50-250/22/P	65	50	100	165	225	285	168	65	16	180	125	95	320	250	14	352	405	522	110	72
50-250/30/P	65	50	100	165	225	285	168	65	16	180	125	95	320	250	14	352	405	553	110	76
50-250/40/P	65	50	100	165	225	315	168	65	16	180	125	95	320	250	14	352	405	598	110	95

ANMERKUNG: Flanschpumpe gem. EN 1092-2 als Standard. Ausführung ASME B16,5 auf Anfrage erhältlich.

nscs-32-40-50-4p50-en\_a\_td

Den Pumpentyp/Baugröße NSCS 50-315 finden Sie auf den nachfolgenden Seiten

**BAUREIHE NSCS 65, 80**

**ABMESSUNGEN UND GEWICHTE BEI 50 Hz, 4-POLIG**

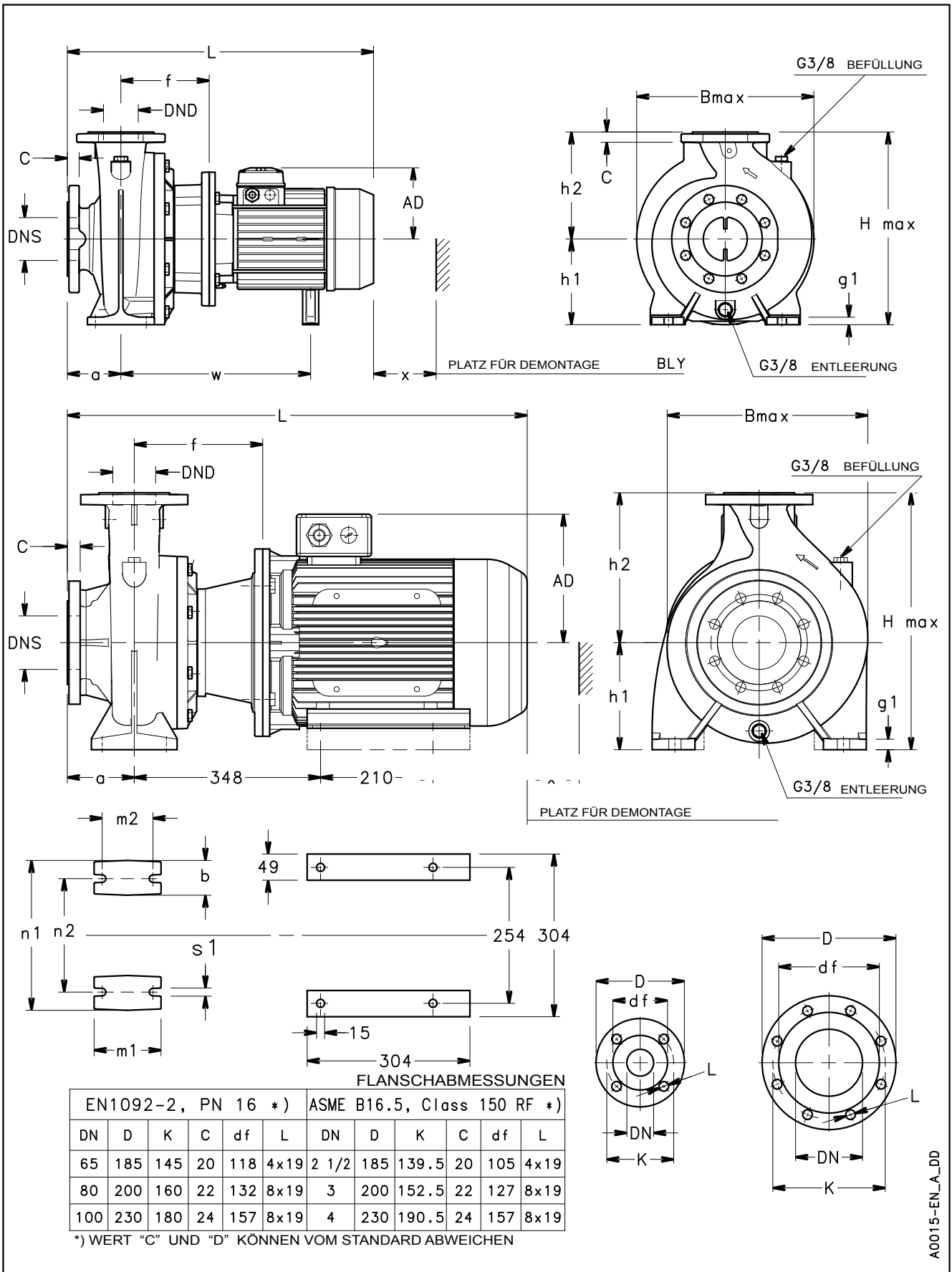

A0015-EN\_A\_DD

## BAUREIHE NSCS 65, 80

### ABMESSUNGEN UND GEWICHTE BEI 50 Hz, 4-POLIG

PUMPENTYP NSCS..4	ABMESSUNGEN mm																			B max	H max	L	x	GEWICHT kg
	PUMPE									FUSS														
	DNS	DND	a	f	h2	w	AD	b	g1	h1	m1	m2	n1	n2	s1									
65-125/05/S	80	65	100	157	180	292	139	65	16	160	125	95	280	212	14	300	340	520	100	44				
65-125/07/X	80	65	100	157	180	-	128	65	16	160	125	95	280	212	14	300	340	488	100	48				
65-125/11/P	80	65	100	157	180	302	134	65	16	160	125	95	280	212	14	300	340	555	100	55				
65-125/15/P	80	65	100	157	180	302	134	65	16	160	125	95	280	212	14	300	340	555	100	58				
65-160/11/P	80	65	100	155	200	300	134	65	16	160	125	95	280	212	14	335	360	553	108	59				
65-160/15/P	80	65	100	155	200	300	134	65	16	160	125	95	280	212	14	335	360	553	108	62				
65-160/22A/P	80	65	100	165	200	350	168	65	16	160	125	95	280	212	14	335	360	587	108	72				
65-160/22/P	80	65	100	165	200	350	168	65	16	160	125	95	280	212	14	335	360	587	108	72				
65-200/15/P	80	65	100	155	225	300	134	65	16	180	125	95	320	250	14	348	405	553	118	65				
65-200/22A/P	80	65	100	165	225	350	168	65	16	180	125	95	320	250	14	348	405	587	118	75				
65-200/22/P	80	65	100	165	225	350	168	65	16	180	125	95	320	250	14	348	405	587	118	75				
65-200/30/P	80	65	100	165	225	350	168	65	16	180	125	95	320	250	14	348	405	618	118	78				
65-200/40/P	80	65	100	165	225	380	168	65	16	180	125	95	320	250	14	348	405	663	118	97				
65-250/40/P	80	65	100	183	250	398	168	80	21	200	160	120	360	280	20	367	450	681	130	107				
65-250/55A/P	80	65	100	210	250	453	191	80	21	200	160	120	360	280	20	367	450	715	130	112				
65-250/55/P	80	65	100	210	250	453	191	80	21	200	160	120	360	280	20	367	450	715	130	112				
65-250/75/P	80	65	100	210	250	453	191	80	21	200	160	120	360	280	20	367	450	715	130	116				
80-160/15/P	100	80	125	155	225	300	134	65	16	180	125	95	320	250	14	340	405	553	122	72				
80-160/22A/P	100	80	125	165	225	350	168	65	16	180	125	95	320	250	14	340	405	587	122	82				
80-160/22/P	100	80	125	165	225	350	168	65	16	180	125	95	320	250	14	340	405	587	122	82				
80-160/30/P	100	80	125	165	225	350	168	65	16	180	125	95	320	250	14	340	405	618	122	85				
80-200/30/P	100	80	125	183	250	368	168	65	16	180	125	95	345	280	14	358	430	661	151	87				
80-200/40/P	100	80	125	183	250	398	168	65	16	180	125	95	345	280	14	358	430	706	151	109				
80-200/55A/P	100	80	125	210	250	453	191	65	16	180	125	95	345	280	14	358	430	740	151	115				
80-200/55/P	100	80	125	210	250	453	191	65	16	180	125	95	345	280	14	358	430	740	151	115				
80-250/55A/P	100	80	125	210	280	453	191	80	21	200	160	120	400	315	20	400	480	740	152	118				
80-250/55/P	100	80	125	210	280	453	191	80	21	200	160	120	400	315	20	400	480	740	152	118				
80-250/75/P	100	80	125	210	280	453	191	80	21	200	160	120	400	315	20	400	480	740	152	122				
80-250/110/P	100	80	125	240	280	-	240	80	21	200	160	120	400	315	20	400	480	859	152	185				

ANMERKUNG: Flanschpumpe gem. EN 1092-2 als Standard. Ausführung ASME B16.5 auf Anfrage erhältlich.

nscs-65-80-4p50-en\_a\_td

Den Pumpentyp/Baugröße NSCS 65-315, 80-316 finden Sie auf den nachfolgenden Seiten

**BAUREIHE NSCS 50, 65, 80, 100**

**ABMESSUNGEN UND GEWICHTE BEI 50 Hz, 4-POLIG**

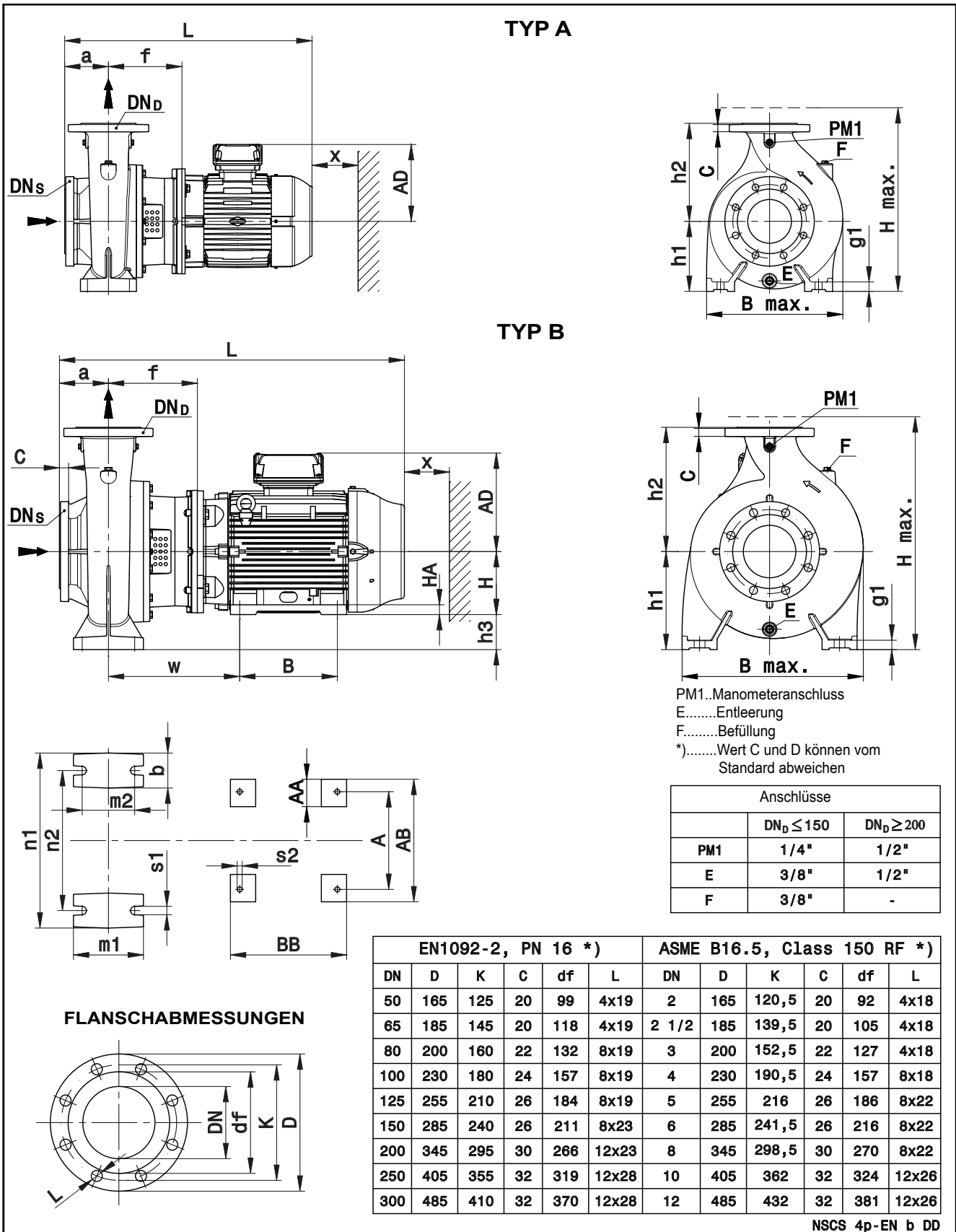

## BAUREIHE NSCS 50, 65, 80, 100 ABMESSUNGEN UND GEWICHTE BEI 50 Hz, 4-POLIG

PUMPENTYP NSCS..4	TYPE	ABMESSUNGEN mm																										GEWICHT (kg) G		
		PUMPE														Motor														
		DNS	DND	a	f	x	w	h1	h2	g1	h3	n1	n2	m1	m2	s1	b	A	AA	AB	AD	B	BB	H	HA	s2	B max		H max	L
50-315/40/P	A	65	50	125	183	140	-	225	280	14	-	345	280	125	95	15	65	-	-	-	168	-	-	-	-	-	413	505	706	137
50-315/55/P	A	65	50	125	210	140	-	225	280	14	-	345	280	125	95	15	65	-	-	-	191	-	-	-	-	-	413	505	740	145
50-315/75/P	A	65	50	125	210	140	-	225	280	14	-	345	280	125	95	15	65	-	-	-	191	-	-	-	-	-	413	505	740	150
50-315/110/P	B	65	50	125	240	140	348	225	280	14	65	345	280	125	95	15	65	254	49	304	240	210	304	160	5	15	413	505	859	172
65-315/55/P	A	80	65	125	210	140	-	225	280	20	-	400	315	160	120	19	80	-	-	-	191	-	-	-	-	-	437	505	740	153
65-315/75/P	A	80	65	125	210	140	-	225	280	20	-	400	315	160	120	19	80	-	-	-	191	-	-	-	-	-	437	505	740	157
65-315/110/P	B	80	65	125	240	140	348	225	280	20	65	400	315	160	120	19	80	254	49	304	240	210	304	160	5	15	437	505	859	179
65-315/150/P	B	80	65	125	240	140	348	225	280	20	65	400	315	160	120	19	80	254	49	304	240	210	304	160	5	15	437	505	859	222
80-315/110A/P	B	100	80	125	240	140	348	250	315	26	90	400	315	160	120	19	80	254	49	304	240	210	304	160	5	15	477	565	859	192
80-315/110/P	B	100	80	125	240	140	348	250	315	26	90	400	315	160	120	19	80	254	49	304	240	210	304	160	5	15	477	565	859	192
80-315/150/P	B	100	80	125	240	140	348	250	315	26	90	400	315	160	120	19	80	254	49	304	240	210	304	160	5	15	477	565	859	235
80-315/185/W	B	100	80	125	240	140	361	250	315	26	70	400	315	160	120	19	80	279	78	350	279	241	294	180	28	15	477	565	919	285
80-315/220/W	B	100	80	125	240	140	361	250	315	26	70	400	315	160	120	19	80	279	78	350	279	279	332	180	28	15	477	565	957	303
80-400/185/W	B	100	80	125	254	140	375	280	355	26	100	435	355	160	120	19	80	279	78	350	279	241	294	180	28	15	539	635	933	325
80-400/220/W	B	100	80	125	254	140	375	280	355	26	100	435	355	160	120	19	80	279	78	350	279	279	332	180	28	15	539	635	971	343
80-400/300/W	B	100	80	125	254	140	387	280	355	26	80	435	355	160	120	19	80	318	82	385	317	305	370	200	30	19	539	635	1036	389
80-400/370/W	B	100	80	125	284	140	433	280	355	26	55	435	355	160	120	19	80	356	80	436	384	286	412	225	34	19	539	664	1155	547
100-160/22A/P	A	125	100	125	183	140	-	200	280	26	-	360	280	160	120	19	80	-	-	-	168	-	-	-	-	-	388	480	630	104
100-160/22/P	A	125	100	125	183	140	-	200	280	26	-	360	280	160	120	19	80	-	-	-	168	-	-	-	-	-	388	480	630	104
100-160/30/P	A	125	100	125	183	140	-	200	280	26	-	360	280	160	120	19	80	-	-	-	168	-	-	-	-	-	388	480	661	110
100-160/40/P	A	125	100	125	183	140	-	200	280	26	-	360	280	160	120	19	80	-	-	-	168	-	-	-	-	-	388	480	706	132
100-200/40/P	A	125	100	125	183	140	-	200	280	26	-	360	280	160	120	19	80	-	-	-	168	-	-	-	-	-	390	480	706	130
100-200/55/P	A	125	100	125	210	140	-	200	280	26	-	360	280	160	120	19	80	-	-	-	191	-	-	-	-	-	390	480	740	139
100-200/75/P	A	125	100	125	210	140	-	200	280	26	-	360	280	160	120	19	80	-	-	-	191	-	-	-	-	-	390	480	740	144
100-250/75/P	A	125	100	140	210	140	-	225	280	26	-	400	315	160	120	19	80	-	-	-	191	-	-	-	-	-	431	505	755	155
100-250/110/P	B	125	100	140	240	140	348	225	280	26	65	400	315	160	120	19	80	254	49	304	240	210	304	160	5	15	431	505	874	177
100-315/110/P	B	125	100	140	240	140	348	250	315	26	90	400	315	160	120	19	80	254	49	304	240	210	304	160	5	15	481	565	874	198
100-315/150/P	B	125	100	140	240	140	348	250	315	26	90	400	315	160	120	19	80	254	49	304	240	210	304	160	5	15	481	565	874	240
100-315/185/W	B	125	100	140	240	140	361	250	315	26	70	400	315	160	120	19	80	279	78	350	279	241	294	180	28	15	481	565	934	291
100-315/220/W	B	125	100	140	240	140	361	250	315	26	70	400	315	160	120	19	80	279	78	350	279	279	332	180	28	15	481	565	972	309
100-315/300/W	B	125	100	140	246	140	379	250	315	26	50	400	315	160	120	19	80	318	82	385	317	305	370	200	30	19	481	567	1043	358
100-400/300/W	B	125	100	140	254	140	387	280	355	26	80	500	400	200	150	23	100	318	82	385	317	305	370	200	30	19	569	635	1051	409
100-400/370/W	B	125	100	140	284	140	433	280	355	26	55	500	400	200	150	23	100	356	80	436	384	286	412	225	34	19	569	664	1170	567
100-400/450/W	B	125	100	140	284	140	433	280	355	26	55	500	400	200	150	23	100	356	80	436	384	311	412	225	34	19	569	664	1170	595

ANMERKUNG: Flanschpumpe gem. EN 1092-2 als Standard. Ausführung ASME B16.5 auf Anfrage erhältlich.

Nscs\_50-100\_4p50-en\_b\_td

Den Pumpentyp/Baugröße SCS 50-125, 50-160, 50-200, 50-250, 65-125, 65-160, 65-200, 65-250, 80-160, 80-200, 80-250 finden Sie auf den nachfolgenden Seiten

**BAUREIHE NSCS 125, 150, 200, 250**

**ABMESSUNGEN UND GEWICHTE BEI 50 Hz, 4-POLIG**

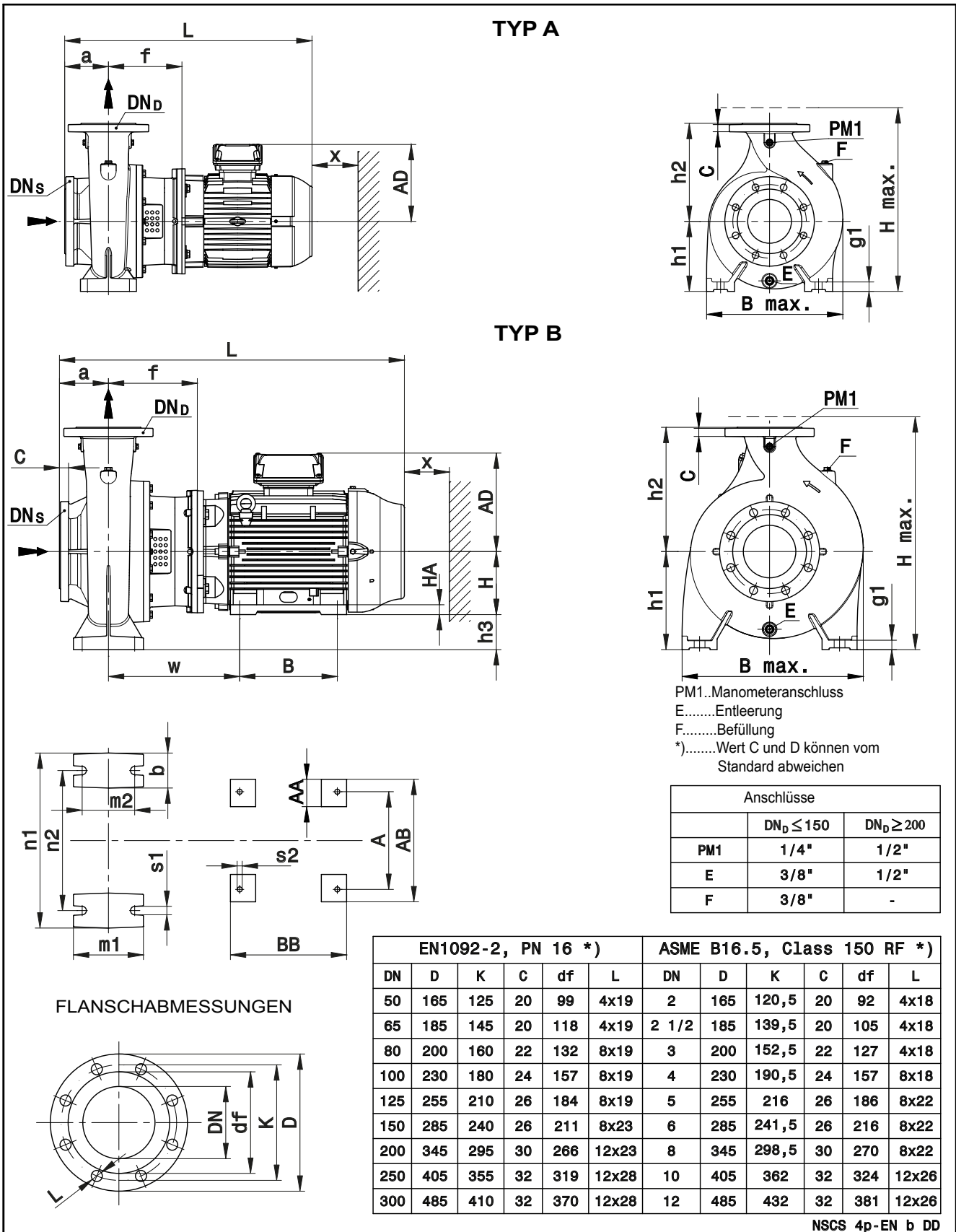

NSCS\_4p-EN\_b\_DD

## BAUREIHE NSCS 125, 150, 200, 250

### ABMESSUNGEN UND GEWICHTE BEI 50 Hz, 4-POLIG

PUMPENTYP NSCS..4	TYPE	ABMESSUNGEN mm																												GEWICHT (kg) G	
		PUMPE																Motor										B max	H max		L
		DNS	DND	a	f	x	w	h1	h2	g1	h3	n1	n2	m1	m2	s1	b	A	AA	AB	AD	B	BB	H	HA	s2					
125-200/55/P	A	150	125	140	210	140	-	250	315	26	-	400	315	160	120	19	80	-	-	-	191	-	-	-	-	-	468	565	755	166	
125-200/75/P	A	150	125	140	210	140	-	250	315	26	-	400	315	160	120	19	80	-	-	-	191	-	-	-	-	-	468	565	755	170	
125-200/110/P	B	150	125	140	240	140	348	250	315	26	90	400	315	160	120	19	80	254	49	304	240	210	304	160	5	15	468	565	874	192	
125-250/110/P	B	150	125	140	240	140	348	250	355	26	90	400	315	160	120	19	80	254	49	304	240	210	304	160	5	15	470	605	874	195	
125-250/150/P	B	150	125	140	240	140	348	250	355	26	90	400	315	160	120	19	80	254	49	304	240	210	304	160	5	15	470	605	874	237	
125-315/185/W	B	150	125	140	254	140	375	280	355	26	100	500	400	200	150	23	100	279	78	350	279	241	294	180	28	15	518	635	948	315	
125-315/220/W	B	150	125	140	254	140	375	280	355	26	100	500	400	200	150	23	100	279	78	350	279	279	332	180	28	15	518	635	986	333	
125-315/300/W	B	150	125	140	254	140	387	280	355	26	80	500	400	200	150	23	100	318	82	385	317	305	370	200	30	19	518	635	1051	379	
125-315/370/W	B	150	125	140	284	140	433	280	355	26	55	500	400	200	150	23	100	356	80	436	384	286	412	225	34	19	518	664	1170	537	
125-400/370/W	B	150	125	140	284	140	433	315	400	26	90	500	400	200	150	23	100	356	80	436	384	286	412	225	34	19	607	715	1170	585	
125-400/450/W	B	150	125	140	284	140	433	315	400	26	90	500	400	200	150	23	100	356	80	436	384	311	412	225	34	19	607	715	1170	613	
125-400/550/W	B	150	125	140	284	140	452	315	400	26	65	500	400	200	150	23	100	406	100	506	402	349	467	250	43	24	607	717	1249	709	
125-400/750/W	B	150	125	140	284	140	474	315	400	26	35	500	400	200	150	23	100	457	100	557	472	368	517	280	42	24	607	787	1355	933	
150-200/110A/P	B	200	150	160	240	140	348	280	400	26	120	550	450	200	150	23	100	254	49	304	240	210	304	160	5	15	602	680	894	248	
150-200/110/P	B	200	150	160	240	140	348	280	400	26	120	550	450	200	150	23	100	254	49	304	240	210	304	160	5	15	602	680	894	248	
150-200/150A/P	B	200	150	160	240	140	348	280	400	26	120	550	450	200	150	23	100	254	49	304	240	210	304	160	5	15	602	680	894	290	
150-200/150/P	B	200	150	160	240	140	348	280	400	26	120	550	450	200	150	23	100	254	49	304	240	210	304	160	5	15	602	680	894	290	
150-250/150/P	B	200	150	160	254	140	362	280	400	26	120	500	400	200	150	23	100	254	49	304	240	210	304	160	5	15	567	680	908	294	
150-250/185/W	B	200	150	160	254	140	375	280	400	26	100	500	400	200	150	23	100	279	78	350	279	241	294	180	28	15	567	680	968	345	
150-250/220/W	B	200	150	160	254	140	375	280	400	26	100	500	400	200	150	23	100	279	78	350	279	279	332	180	28	15	567	680	1006	363	
150-250/300/W	B	200	150	160	254	140	387	280	400	26	80	500	400	200	150	23	100	318	82	385	317	305	370	200	30	19	567	680	1071	409	
150-315/300/W	B	200	150	160	254	140	387	280	400	26	80	550	450	200	150	23	100	318	82	385	317	305	370	200	30	19	586	680	1071	406	
150-315/370/W	B	200	150	160	284	140	433	280	400	26	55	550	450	200	150	23	100	356	80	436	384	286	412	225	34	19	586	680	1190	564	
150-315/450/W	B	200	150	160	284	140	433	280	400	26	55	550	450	200	150	23	100	356	80	436	384	311	412	225	34	19	586	680	1190	592	
150-400/550/W	B	200	150	160	284	140	452	315	450	26	65	550	450	200	150	23	100	406	100	506	402	349	467	250	43	24	622	765	1269	738	
150-400/750/W	B	200	150	160	284	140	474	315	450	26	35	550	450	200	150	23	100	457	100	557	472	368	517	280	42	24	622	787	1375	961	
150-400/900/W	B	200	150	160	284	140	474	315	450	26	35	550	450	200	150	23	100	457	100	557	472	419	517	280	42	24	622	787	1375	1009	
200-250/185/W	B	250	200	180	254	200	375	355	475	26	175	550	450	200	150	23	100	279	78	350	279	241	294	180	28	15	655	830	988	385	
200-250/220/W	B	250	200	180	254	200	375	355	475	26	175	550	450	200	150	23	100	279	78	350	279	279	332	180	28	15	655	830	1026	403	
200-250/300A/W	B	250	200	180	254	200	387	355	475	26	155	550	450	200	150	23	100	318	82	385	317	305	370	200	30	19	655	830	1091	449	
200-250/300/W	B	250	200	180	254	200	387	355	475	26	155	550	450	200	150	23	100	318	82	385	317	305	370	200	30	19	655	830	1091	449	
200-315/370/W	B	250	200	180	284	200	433	355	450	26	130	550	450	200	150	23	100	356	80	436	384	286	412	225	34	19	645	805	1210	607	
200-315/450/W	B	250	200	180	284	200	433	355	450	26	130	550	450	200	150	23	100	356	80	436	384	311	412	225	34	19	645	805	1210	635	
200-315/550/W	B	250	200	180	284	200	452	355	450	26	105	550	450	200	150	23	100	406	100	506	402	349	467	250	43	24	645	805	1289	731	
200-315/750/W	B	250	200	180	284	200	474	355	450	26	75	550	450	200	150	23	100	457	100	557	472	368	517	280	42	24	645	827	1395	955	
250-315/370/W	B	300	250	250	284	200	433	400	500	35	175	710	600	300	250	28	110	356	80	436	384	286	412	225	34	19	767	900	1280	701	
250-315/450/W	B	300	250	250	284	200	433	400	500	35	175	710	600	300	250	28	110	356	80	436	384	311	412	225	34	19	767	900	1280	729	
250-315/550/W	B	300	250	250	284	200	452	400	500	35	150	710	600	300	250	28	110	406	100	506	402	349	467	250	43	24	767	900	1359	826	
250-315/750/W	B	300	250	250	284	200	474	400	500	35	120	710	600	300	250	28	110	457	100	557	472	368	517	280	42	24	767	900	1465	1050	

ANMERKUNG: Flanschpumpe gem. EN 1092-2 als Standard. Ausführung ASME B16.5 auf Anfrage erhältlich.

Nscs\_125-250\_4p50-en\_b\_td

**BAUREIHE NSC 32, 40, 50, 65, 80**

**ABMESSUNGEN UND GEWICHTE (FREIES WELLENEUDE)**

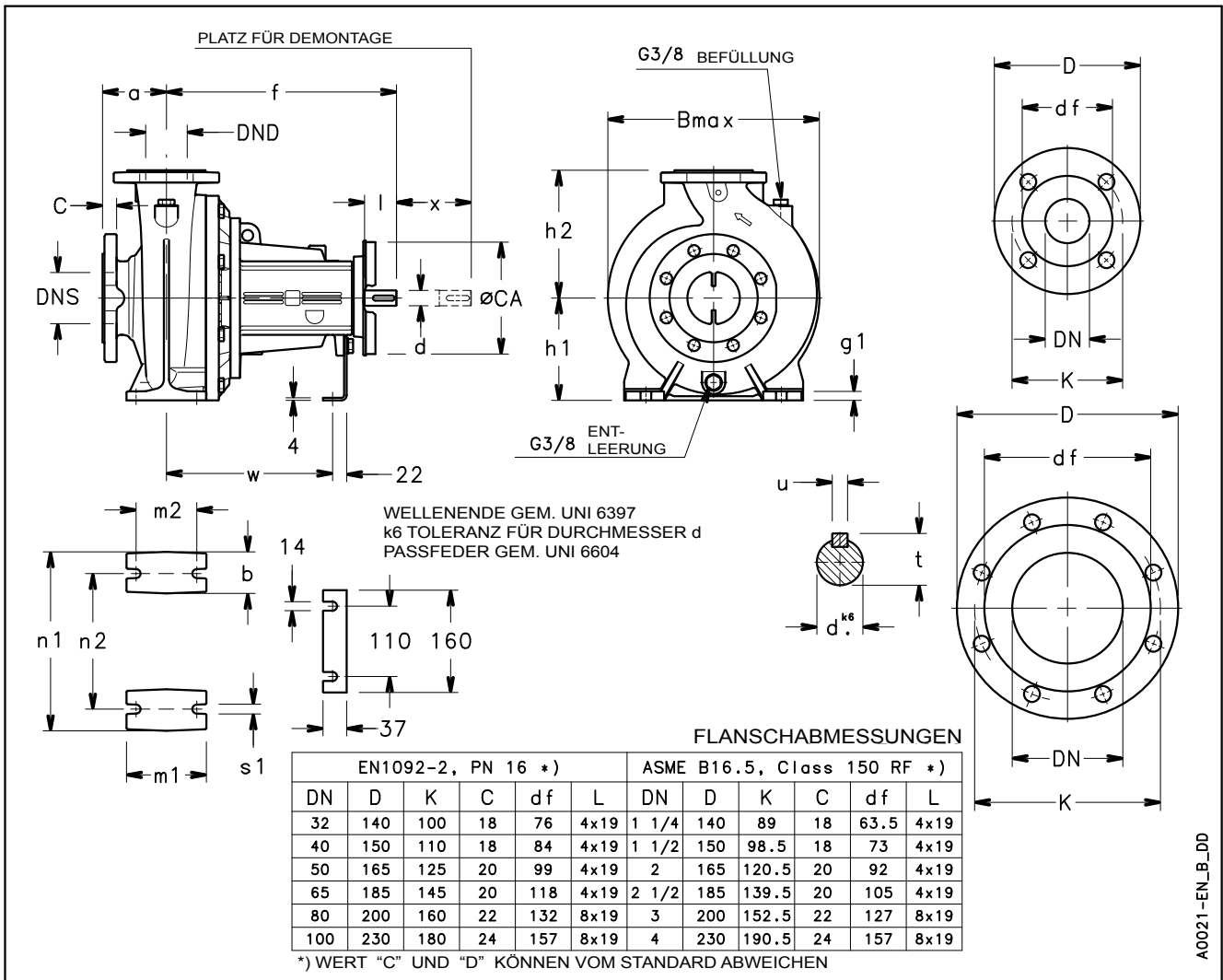

A0021-EN\_B\_DD

## BAUREIHE NSC 32, 40, 50, 65, 80 ABMESSUNGEN UND GEWICHTE (FREIES WELLENEDE)

PUMPENTYP NSC FREIES WELLENEDE	ABMESSUNGEN mm																				B		GEWICHT kg
	PUMPE							FUSS							WELLE						max	k	
	DNS	DND	a	f	h1	h2	b	g1	m1	m2	n1	n2	s1	w	ØCA	d	l	t	u				
32-125	50	32	80	360	112	140	50	12	100	70	190	140	14	260	160	24	50	27	8	239	100	30	
32-160	50	32	80	360	132	160	50	12	100	70	240	190	14	260	160	24	50	27	8	250	100	31	
32-200	50	32	80	360	160	180	50	12	100	70	240	190	14	260	160	24	50	27	8	286	100	38	
32-250	50	32	100	360	180	225	65	16	125	95	320	250	14	260	175	24	50	27	8	343	100	59	
40-125	65	40	80	360	112	140	50	12	100	70	210	160	14	260	160	24	50	27	8	240	100	31	
40-160	65	40	80	360	132	160	50	12	100	70	240	190	14	260	160	24	50	27	8	253	100	32	
40-200	65	40	100	360	160	180	50	12	100	70	265	212	14	260	160	24	50	27	8	294	100	40	
40-250	65	40	100	360	180	225	65	16	125	95	320	250	14	260	175	24	50	27	8	343	100	60	
50-125	65	50	100	360	132	160	50	12	100	70	240	190	14	260	160	24	50	27	8	258	100	34	
50-160	65	50	100	360	160	180	50	12	100	70	265	212	14	260	160	24	50	27	8	290	100	41	
50-200	65	50	100	360	160	200	50	12	100	70	265	212	14	260	160	24	50	27	8	303	100	42	
50-250	65	50	100	360	180	225	65	16	125	95	320	250	14	260	175	24	50	27	8	361	100	61	
65-125	80	65	100	360	160	180	65	16	125	95	280	212	14	260	160	24	50	27	8	305	100	45	
65-160	80	65	100	360	160	200	65	16	125	95	280	212	14	260	175	24	50	27	8	338	100	60	
65-200	80	65	100	360	180	225	65	16	125	95	320	250	14	260	175	24	50	27	8	350	140	63	
65-250	80	65	100	470	200	250	80	21	160	120	360	280	20	340	190	32	80	35	10	375	140	81	
80-160	100	80	125	360	180	225	65	16	125	95	320	250	14	260	160	24	50	27	8	343	140	66	
80-200	100	80	125	470	180	250	65	16	125	95	345	280	14	340	190	32	80	35	10	365	140	83	
80-250	100	80	125	470	200	280	80	21	160	120	400	315	20	340	190	32	80	35	10	405	140	86	

ANMERKUNG: Flanshpumpe gem. EN 1092-2 als Standard. Ausführung ASME B16.5 auf Anfrage erhältlich.

Nsc32-80bs-en\_a\_td

Den Pumpentyp/Baugröße NSCS 65-315, 80-316 finden Sie auf den nachfolgenden Seiten

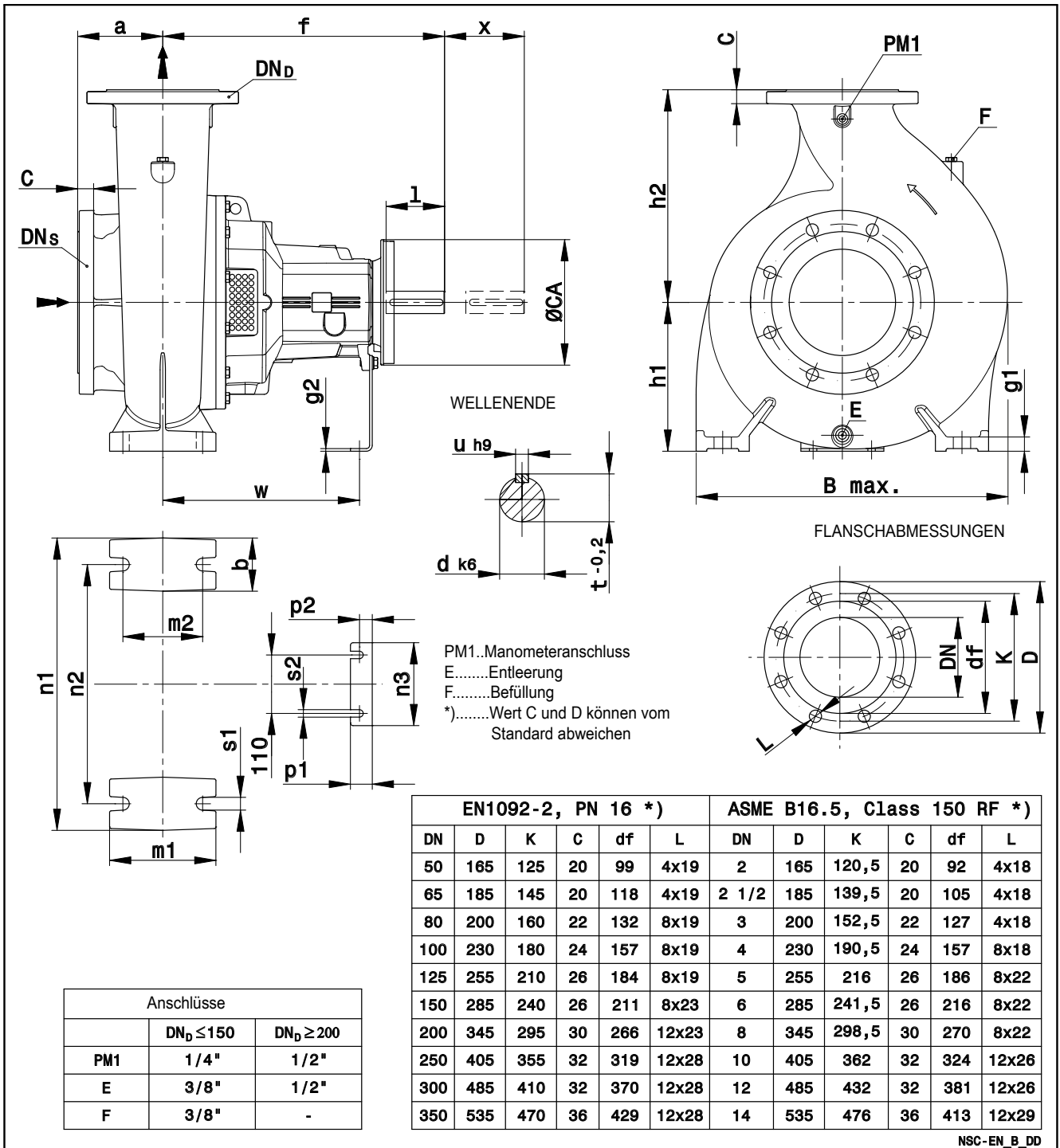
**BAUREIHE NSC 50, 65, 80, 100, 125, 150, 200, 250, 300**  
**ABMESSUNGEN UND GEWICHTE (FREIES WELLENEUDE)**

NSC-EN\_B\_DD

## BAUREIHE NSC 50, 65, 80, 100, 125, 150, 200, 250, 300 ABMESSUNGEN UND GEWICHTE (FREIES WELLENEENDE)

PUMPENTYP NSC FREIES WELLENEENDE	ABMESSUNGEN mm																							GEWICHT (kg) G			
	PUMPE																	WELLE					B max		x		
	DNS	DND	a	f	w	h1	h2	m1	m2	n1	n2	n3	p1	p2	g1	g2	s1	s2	b	ØCA	d	l				t	u
50-315	65	50	125	470	340	225	280	125	95	345	280	156	41	24	14	5	15	14	65	190	32	80	35	10	414	140	94
65-315	80	65	125	470	340	225	280	160	120	400	315	156	41	24	20	5	19	14	80	190	32	80	35	10	437	140	102
80-315	100	80	125	470	340	250	315	160	120	400	315	156	41	24	26	5	19	14	80	190	32	80	35	10	478	140	118
80-316	100	80	125	530	370	250	315	160	120	400	315	156	41	24	26	5	19	14	80	230	42	110	45	12	478	140	140
80-400	100	80	125	530	370	280	355	160	120	435	355	156	41	24	26	5	19	14	80	230	42	110	45	12	540	140	154
100-160	125	100	125	470	340	200	280	160	120	360	280	156	41	24	26	5	19	14	80	190	32	80	35	10	388	140	82
100-200	125	100	125	470	340	200	280	160	120	360	280	156	41	24	26	5	19	14	80	190	32	80	35	10	390	140	90
100-250	125	100	140	470	340	225	280	160	120	400	315	156	41	24	26	5	19	14	80	190	32	80	35	10	431	140	100
100-315	125	100	140	470	340	250	315	160	120	400	315	156	41	24	26	5	19	14	80	190	32	80	35	10	482	140	116
100-316	125	100	140	530	370	250	315	160	120	400	315	156	41	24	26	5	19	14	80	230	42	110	45	12	482	140	143
100-400	125	100	140	530	370	280	355	200	150	500	400	156	41	24	26	5	23	14	100	230	42	110	45	12	569	140	178
125-200	150	125	140	470	340	250	315	160	120	400	315	156	41	24	26	5	19	14	80	190	32	80	35	10	468	140	112
125-250	150	125	140	470	340	250	355	160	120	400	315	156	41	24	26	5	19	14	80	190	32	80	35	10	470	140	112
125-315	150	125	140	530	370	280	355	200	150	500	400	156	41	24	26	5	23	14	100	230	42	110	45	12	518	140	152
125-400	150	125	140	530	370	315	400	200	150	500	400	156	41	24	26	5	23	14	100	230	42	110	45	12	607	140	200
150-200	200	150	160	470	340	280	400	200	150	550	450	156	41	24	26	5	23	14	100	190	32	80	35	10	603	140	166
150-250	200	150	160	530	370	280	400	200	150	500	400	156	41	24	26	5	23	14	100	230	42	110	45	12	569	140	180
150-315	200	150	160	530	370	280	400	200	150	550	450	156	41	24	26	5	23	14	100	230	42	110	45	12	586	140	186
150-400	200	150	160	530	370	315	450	200	150	550	450	156	41	24	26	5	23	14	100	230	42	110	45	12	621	140	228
150-500	200	150	180	770	525	400	500	300	250	710	600	170	58	33	35	8	28	18	110	310	60	140	64	18	751	250	408
200-250	250	200	180	530	370	355	475	200	150	550	450	156	41	24	26	5	23	14	100	230	42	110	45	12	655	200	230
200-315	250	200	180	530	370	355	450	200	150	550	450	156	41	24	26	5	23	14	100	230	42	110	45	12	645	200	234
200-400	250	200	180	770	525	400	500	300	250	710	600	170	58	33	35	8	28	18	110	310	60	140	64	18	735	250	363
200-500	250	200	200	770	525	450	560	300	250	710	600	170	58	33	35	8	28	18	110	310	60	140	64	18	761	250	400
250-315	300	250	250	530	370	400	500	300	250	710	600	156	41	24	35	5	28	14	110	230	42	110	45	12	767	200	316
250-400	300	250	200	770	525	400	560	300	250	710	600	170	58	33	35	8	28	18	110	310	60	140	64	18	754	250	400
250-500	300	250	200	770	525	450	670	300	250	710	600	170	58	33	35	8	28	18	110	310	60	140	64	18	776	250	451
300-350	350	300	250	800	555	450	600	350	290	800	670	170	58	33	41	8	32	18	130	310	60	140	64	18	895	300	544
300-400	350	300	250	800	555	450	600	350	290	800	670	170	58	33	41	8	32	18	130	310	60	140	64	18	854	300	548
300-450	350	300	250	800	555	475	630	350	290	800	670	170	58	33	41	8	32	18	130	310	60	140	64	18	873	300	578

ANMERKUNG: Flanshpumpe gem. EN 1092-2 als Standard. Ausführung ASME B16,5 auf Anfrage erhältlich.

Nsc50-300bs-en\_a\_td

Den Pumpentyp/Baugröße NSC 50-125, 50-160, 50-200, 50-250, 65-125, 65-160, 65-200, 65-250, 80-160, 80-200, 80-250 finden Sie auf den nachfolgenden Seiten

## BAUREIHE NSCF 32, 40 (AUF GRUNDPLATTE) ABMESSUNGEN UND GEWICHTE BEI 50 Hz, 2-POLIG

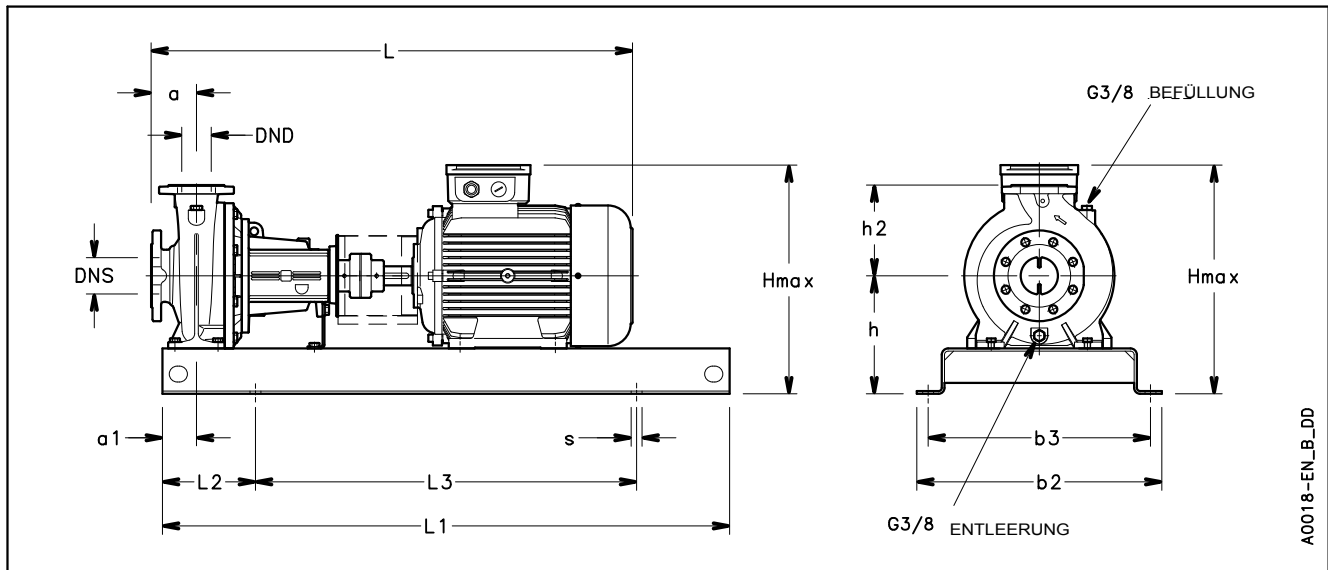

A0018-EN\_B\_DD

PUMPENTYP NSCF..2	ABMESSUNGEN mm													s SCHRAUBEN	GEWICHT kg	KUPPLUNG
	DNS	DND	a	b3	b2	L	L3	L1	L2	a1	h	h2	Hmax			
32-125/11/S	50	32	80	320	360	746	540	800	130	60	212	140	352	M16	65	B68B
32-125/15/P	50	32	80	350	390	791	600	900	150	60	212	140	352	M16	75	B68C
32-125/22/P	50	32	80	350	390	791	600	900	150	60	212	140	352	M16	77	B68C
32-125/30/P	50	32	80	350	390	822	600	900	150	60	212	140	366	M16	84	B80A
32-160/22/P	50	32	80	350	390	791	600	900	150	60	232	160	392	M16	78	B68C
32-160/30/P	50	32	80	350	390	822	600	900	150	60	232	160	392	M16	85	B80A
32-160/40/P	50	32	80	350	390	825	600	900	150	60	232	160	400	M16	90	B80A
32-160/55/P	50	32	80	400	450	890	660	1000	170	60	232	160	423	M20	119	B95A
32-200/40/P	50	32	80	350	390	825	600	900	150	60	260	180	440	M16	97	B80A
32-200/55/P	50	32	80	400	450	890	660	1000	170	60	260	180	451	M20	126	B95A
32-200/75/P	50	32	80	400	450	890	660	1000	170	60	260	180	451	M20	130	B95A
32-250/110A/P	50	32	100	490	540	1067	840	1250	205	75	280	225	520	M20	187	B95B
32-250/110/P	50	32	100	490	540	1067	840	1250	205	75	280	225	520	M20	187	B95B
32-250/150/P	50	32	100	490	540	1067	840	1250	205	75	280	225	520	M20	204	B95B
40-125/15/P	65	40	80	350	390	791	600	900	150	60	212	140	352	M16	76	B68C
40-125/22/P	65	40	80	350	390	791	600	900	150	60	212	140	352	M16	78	B68C
40-125/30/P	65	40	80	350	390	822	600	900	150	60	212	140	366	M16	85	B80A
40-125/40/P	65	40	80	350	390	825	600	900	150	60	212	140	380	M16	90	B80A
40-160/40/P	65	40	80	350	390	825	600	900	150	60	232	160	400	M16	91	B80A
40-160/55/P	65	40	80	400	450	890	660	1000	170	60	232	160	423	M20	120	B95A
40-160/75/P	65	40	80	400	450	890	660	1000	170	60	232	160	423	M20	124	B95A
40-200/55/P	65	40	100	400	450	910	660	1000	170	60	260	180	451	M20	128	B95A
40-200/75/P	65	40	100	400	450	910	660	1000	170	60	260	180	451	M20	132	B95A
40-200/110A/P	65	40	100	440	490	1067	740	1120	190	60	260	180	500	M20	161	B95B
40-200/110/P	65	40	100	440	490	1067	740	1120	190	60	260	180	500	M20	161	B95B
40-250/110/P	65	40	100	490	540	1067	840	1250	205	75	280	225	520	M20	188	B95B
40-250/150/P	65	40	100	490	540	1067	840	1250	205	75	280	225	520	M20	205	B95B
40-250/185/P	65	40	100	490	540	1067	840	1250	205	75	280	225	520	M20	218	B95B
40-250/220/W	65	40	100	490	540	1127	840	1250	205	75	280	225	559	M20	285	B110A

ANMERKUNG: Flanschpumpe gem. EN 1092-2 als Standard. Ausführung ASME B16,5 auf Anfrage erhältlich. Flanschabmessungen s. Zeichnung.

Nscf32-40-2p50-en\_a\_td

## BAUREIHE NSCF 50, 65, 80 SERIES (AUF GRUNDPLATTE) ABMESSUNGEN UND GEWICHTE BEI 50 Hz, 2-POLIG

PUMPENTYP NSCF..2	ABMESSUNGEN mm													s	GEWICHT	KUPP- LUNG
	DNS	DND	a	b3	b2	L	L3	L1	L2	a1	h	h2	Hmax	SCHRAU- BEN I	kg	
50-125/30/P	65	50	100	350	390	842	600	900	150	60	232	160	392	M16	88	B80A
50-125/40/P	65	50	100	350	390	845	600	900	150	60	232	160	400	M16	93	B80A
50-125/55/P	65	50	100	400	450	910	660	1000	170	60	232	160	423	M20	122	B95A
50-125/75/P	65	50	100	400	450	910	660	1000	170	60	232	160	423	M20	126	B95A
50-160/75/P	65	50	100	400	450	910	660	1000	170	60	260	180	451	M20	133	B95A
50-160/110A/P	65	50	100	440	490	1067	740	1120	190	60	260	180	500	M20	162	B95B
50-160/110/P	65	50	100	440	490	1067	740	1120	190	60	260	180	500	M20	162	B95B
50-200/110/P	65	50	100	440	490	1067	740	1120	190	60	260	200	500	M20	163	B95B
50-200/150/P	65	50	100	440	490	1067	740	1120	190	60	260	200	500	M20	180	B95B
50-200/185/P	65	50	100	440	490	1067	740	1120	190	60	260	200	500	M20	193	B95B
50-250/185/P	65	50	100	490	540	1067	840	1250	205	75	280	225	520	M20	219	B95B
50-250/220/W	65	50	100	490	540	1127	840	1250	205	75	280	225	559	M20	286	B110A
50-250/300/W	65	50	100	550	610	1230	940	1400	230	75	310	225	627	M24	368	B125D
65-125/40/P	80	65	100	350	390	845	600	900	150	75	260	180	440	M16	104	B80A
65-125/55/P	80	65	100	400	450	910	660	1000	170	75	260	180	451	M20	133	B95A
65-125/75/P	80	65	100	400	450	910	660	1000	170	75	260	180	451	M20	137	B95A
65-125/110A/P	80	65	100	440	490	1067	740	1120	190	75	260	180	500	M20	167	B95B
65-125/110/P	80	65	100	440	490	1067	740	1120	190	75	260	180	500	M20	167	B95B
65-160/110A/P	80	65	100	490	540	1067	840	1250	205	75	260	200	500	M20	188	B95B
65-160/110/P	80	65	100	490	540	1067	840	1250	205	75	260	200	500	M20	188	B95B
65-160/150/P	80	65	100	490	540	1067	840	1250	205	75	260	200	500	M20	205	B95B
65-160/185/P	80	65	100	490	540	1067	840	1250	205	75	260	200	500	M20	218	B95B
65-200/110/P	80	65	100	490	540	1067	840	1250	205	75	280	225	520	M20	191	B95B
65-200/150/P	80	65	100	490	540	1067	840	1250	205	75	280	225	520	M20	208	B95B
65-200/185/P	80	65	100	490	540	1067	840	1250	205	75	280	225	520	M20	221	B95B
65-200/220/W	80	65	100	490	540	1127	840	1250	205	75	280	225	559	M20	288	B110A
65-200/300/W	80	65	100	550	610	1230	940	1400	230	75	310	225	627	M24	370	B125D
65-250/300/W	80	65	100	550	610	1340	940	1400	230	90	310	250	627	M24	388	B125B
65-250/370/W	80	65	100	550	610	1340	940	1400	230	90	310	250	627	M24	409	B125B
65-250/450/W	80	65	100	550	610	1429	940	1400	230	90	365	250	719	M24	560	B125B
65-250/550/W	80	65	100	600	660	1538	1060	1600	270	90	390	250	792	M24	669	B140A
80-160/110/P	100	80	125	490	540	1092	840	1250	205	75	280	225	520	M20	194	B95B
80-160/150/P	100	80	125	490	540	1092	840	1250	205	75	280	225	520	M20	211	B95B
80-160/185/P	100	80	125	490	540	1092	840	1250	205	75	280	225	520	M20	224	B95B
80-160/220/W	100	80	125	490	540	1152	840	1250	205	75	280	225	559	M20	291	B110A
80-200/220/W	100	80	125	490	540	1262	840	1250	205	75	280	250	559	M20	308	B110B
80-200/300/W	100	80	125	550	610	1365	940	1400	230	75	310	250	627	M24	390	B125B
80-200/370/W	100	80	125	550	610	1365	940	1400	230	75	310	250	627	M24	411	B125B
80-200/450/W	100	80	125	550	610	1454	940	1400	230	75	365	250	749	M24	562	B125B
80-250/370/W	100	80	125	550	610	1365	940	1400	230	90	310	280	627	M24	414	B125B
80-250/450/W	100	80	125	550	610	1454	940	1400	230	90	365	280	749	M24	565	B125B
80-250/550/W	100	80	125	600	660	1563	1060	1600	270	90	390	280	792	M24	674	B140A
80-250/750/W	100	80	125	670	730	1669	1200	1800	300	90	420	280	892	M24	942	B160A

ANMERKUNG: Flanschpumpe gem. EN 1092-2 als Standard. Ausführung ASME B16.5 auf Anfrage erhältlich. Flanschabmessungen s. Zeichnung.

Nscf50-80-2p50-en\_a\_td

Den Pumpentyp/Baugröße NSCF 50-315, 65-315, 80-316 finden Sie auf den nachfolgenden Seiten

**BAUREIHE NSCF 50, 65, 80, 100, 125 (AUF GRUNDPLATTE)**  
**ABMESSUNGEN UND GEWICHTE BEI 50 Hz, 2-POLIG**

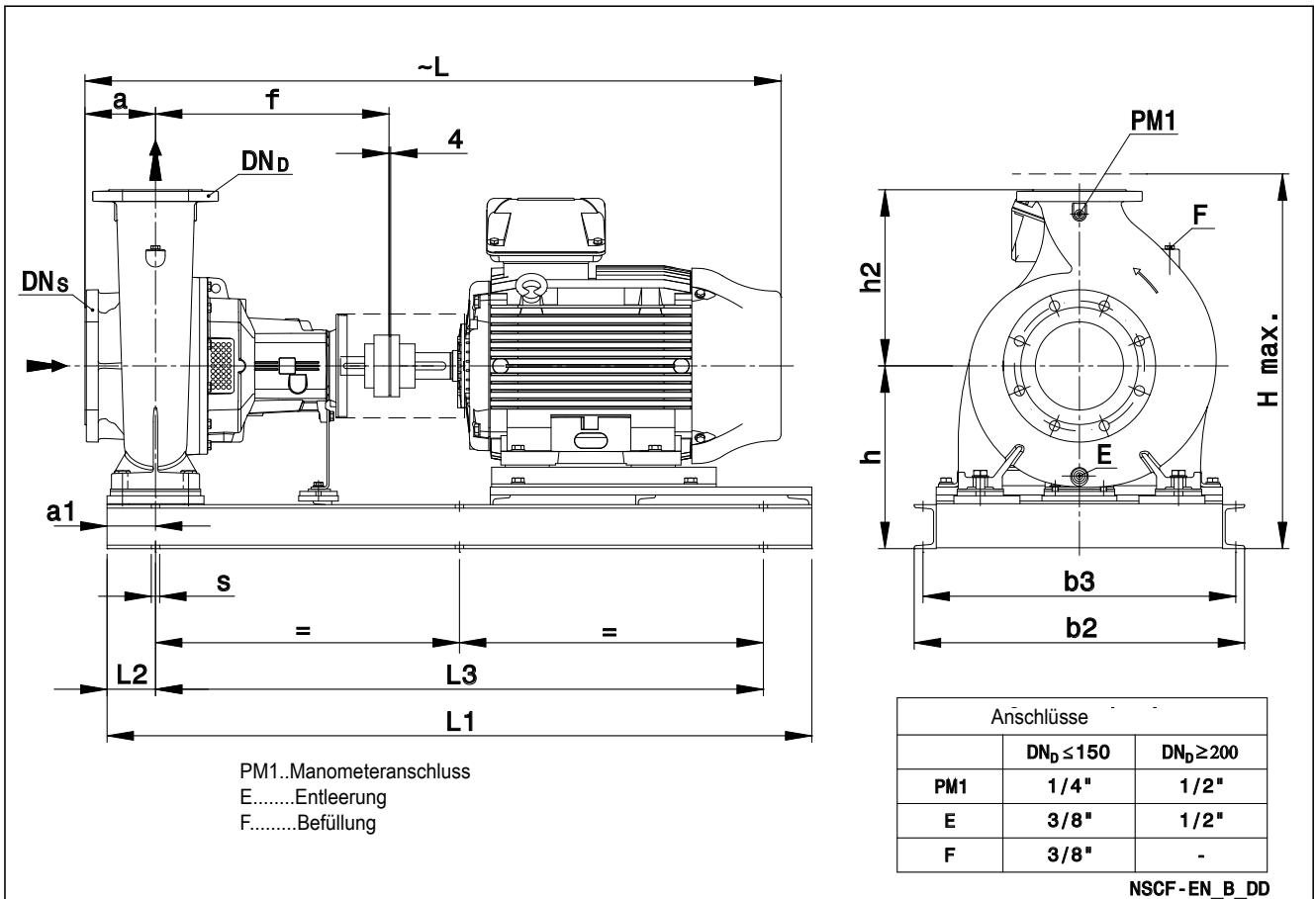

## BAUREIHE NSCF 50, 65, 80, 100, 125 (AUF GRUNDPLATTE) ABMESSUNGEN UND GEWICHTE BEI 50 Hz, 2-POLIG

PUMPENTYP NSCF..2	ABMESSUNGEN mm															GEWICHT (kg) G	IEC- MOTOR- GEHÄUSE	KUPP- LUNG
	DNS	DND	a	a1	f	b2	b3	L1	L3	L2	L	h	h2	Hmax	s			
50-315/370/W	65	50	125	110	470	560	520	1350	1130	110	1366	355	280	672	6xØ19 (M16)	462	200L	B125B
50-315/450/W	65	50	125	110	470	560	520	1350	1130	110	1455	355	280	739	6xØ19 (M16)	607	225S/M	B125B
50-315/550/W	65	50	125	110	470	750	710	1550	1330	110	1564	405	280	807	6xØ19 (M16)	733	250M	B140A
50-315/750/W	65	50	125	110	470	750	710	1550	1330	110	1670	405	280	877	6xØ19 (M16)	960	280S/M	B160A
65-315/550/W	80	65	125	110	470	750	710	1550	1330	110	1564	405	280	807	6xØ19 (M16)	740	250M	B140A
65-315/750/W	80	65	125	110	470	750	710	1550	1330	110	1670	390	280	862	6xØ19 (M16)	958	280S/M	B160A
65-315/900/W	80	65	125	110	470	750	710	1550	1330	110	1670	390	280	862	6xØ19 (M16)	993	280S/M	B160A
80-316/900/W	100	80	125	110	530	750	710	1600	1380	110	1730	440	315	912	6xØ19 (M16)	1061	280S/M	B160B
80-316/1100/W	100	80	125	110	530	860	810	1850	1630	110	1903	505	315	1035	6xØ26 (M20)	1340	315S/M	B160B
80-316/1320/W	100	80	125	110	530	860	810	1850	1630	110	1903	505	315	1035	6xØ26 (M20)	1426	315S/M	B160B
80-316/1600/W	100	80	125	110	530	860	810	1850	1630	110	1903	505	315	1035	6xØ26 (M20)	1507	315S/M	B160B
100-160/150/P	125	100	125	110	470	670	630	1330	1110	110	1203	365	280	645	6xØ19 (M16)	304	160L	B95E
100-160/185/P	125	100	125	110	470	670	630	1330	1110	110	1203	365	280	645	6xØ19 (M16)	312	160L	B95E
100-160/220/W	125	100	125	110	470	670	630	1330	1110	110	1263	385	280	665	6xØ19 (M16)	385	180M	B110B
100-160/300/W	125	100	125	110	470	560	520	1350	1130	110	1366	330	280	647	6xØ19 (M16)	422	200L	B125B
100-200/300/W	125	100	125	110	470	560	520	1350	1130	110	1366	330	280	647	6xØ19 (M16)	430	200L	B125B
100-200/370/W	125	100	125	110	470	560	520	1350	1130	110	1366	330	280	647	6xØ19 (M16)	451	200L	B125B
100-200/450/W	125	100	125	110	470	560	520	1350	1130	110	1455	355	280	739	6xØ19 (M16)	610	225S/M	B125B
100-200/550/W	125	100	125	110	470	750	710	1550	1330	110	1564	405	280	807	6xØ19 (M16)	735	250M	B140A
100-250/450/W	125	100	140	110	470	560	520	1350	1130	110	1470	355	280	739	6xØ19 (M16)	612	225S/M	B125B
100-250/550/W	125	100	140	110	470	750	710	1550	1330	110	1579	405	280	807	6xØ19 (M16)	738	250M	B140A
100-250/750/W	125	100	140	110	470	750	710	1550	1330	110	1685	390	280	862	6xØ19 (M16)	956	280S/M	B160A
100-250/900/W	125	100	140	110	470	750	710	1550	1330	110	1685	390	280	862	6xØ19 (M16)	991	280S/M	B160A
100-316/1100/W	125	100	140	110	530	860	810	1850	1630	110	1918	505	315	1035	6xØ26 (M20)	1343	315S/M	B160B
100-316/1320/W	125	100	140	110	530	860	810	1850	1630	110	1918	505	315	1035	6xØ26 (M20)	1429	315S/M	B160B
100-316/1600/W	125	100	140	110	530	860	810	1850	1630	110	1918	505	315	1035	6xØ26 (M20)	1510	315S/M	B160B
125-200/450/W	150	125	140	110	470	560	520	1350	1130	110	1470	355	315	739	6xØ19 (M16)	617	225S/M	B125B
125-200/550/W	150	125	140	110	470	750	710	1550	1330	110	1579	405	315	807	6xØ19 (M16)	743	250M	B140A
125-200/750/W	150	125	140	110	470	750	710	1550	1330	110	1685	405	315	877	6xØ19 (M16)	970	280S/M	B160A
125-200/900/W	150	125	140	110	470	750	710	1550	1330	110	1685	405	315	877	6xØ19 (M16)	1005	280S/M	B160A
125-315/1100/W	150	125	140	110	530	860	810	1850	1630	110	1918	505	355	1035	6xØ26 (M20)	1344	315S/M	B160B
125-315/1320/W	150	125	140	110	530	860	810	1850	1630	110	1918	505	355	1035	6xØ26 (M20)	1430	315S/M	B160B
125-315/1600/W	150	125	140	110	530	860	810	1850	1630	110	1918	505	355	1035	6xØ26 (M20)	1511	315S/M	B160B
125-315/2000/W	150	125	140	110	530	860	810	1850	1630	110	2027	505	355	1080	6xØ26 (M20)	1692	315L	B180A

ANMERKUNG: Flanschpumpe gem. EN 1092-2 als Standard. Ausführung ASME B16.5 auf Anfrage erhältlich. Flanschabmessungen s. Zeichnung.

Nscf50-125-2p50-en\_b\_td

Den Pumpentyp/Baugröße NSCF 50-125, 50-160, 50-200, 50-250, 65-125, 65-160, 65-200, 65-250, 80-160, 80-200, 80-250 finden Sie auf den nachfolgenden Seiten

## BAUREIHE NSCF 32, 40 (AUF GRUNDPLATTE) ABMESSUNGEN UND GEWICHTE BEI 50 Hz, 4-POLIG

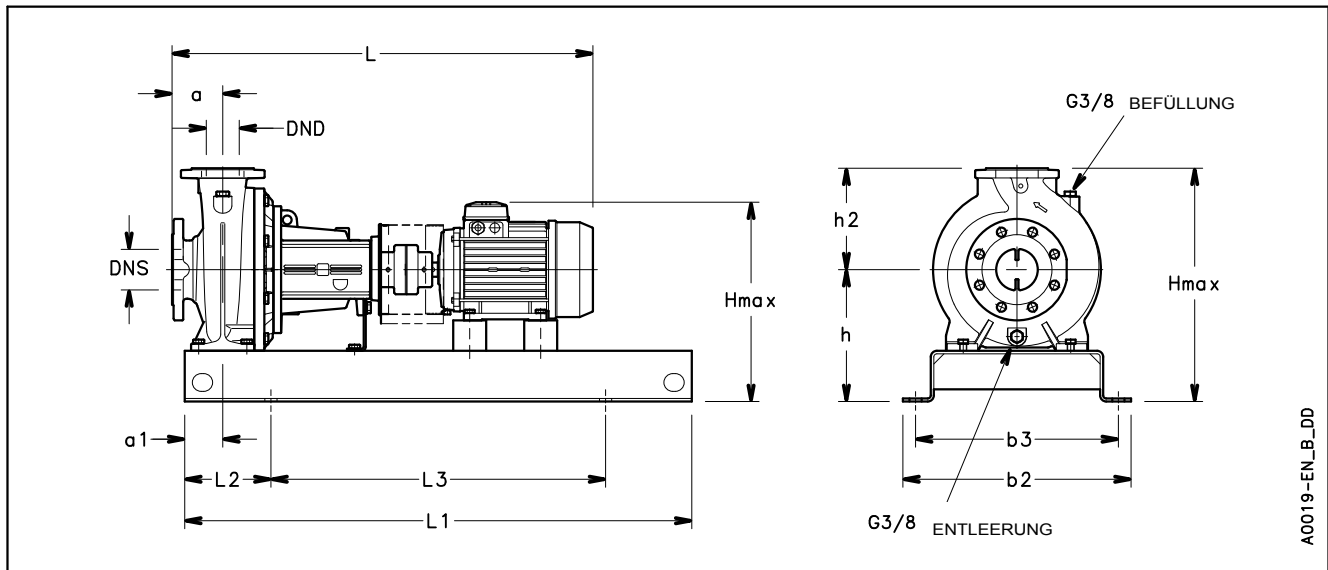

PUMPENTYP NSCF..4	ABMESSUNGEN mm													s SCHRAUBEN	GEWICHT kg	KUPPLUNG
	DNS	DND	a	b3	b2	L	L3	L1	L2	a1	h	h2	Hmax			
32-125/02B/S	50	32	80	320	360	704	540	800	130	60	212	140	352	M16	61	B68A
32-125/02A/S	50	32	80	320	360	704	540	800	130	60	212	140	352	M16	61	B68A
32-125/02/S	50	32	80	320	360	704	540	800	130	60	212	140	352	M16	61	B68A
32-125/03/S	50	32	80	320	360	704	540	800	130	60	212	140	352	M16	62	B68A
32-160/02/S	50	32	80	320	360	704	540	800	130	60	232	160	392	M16	62	B68A
32-160/03/S	50	32	80	320	360	704	540	800	130	60	232	160	392	M16	63	B68A
32-160/05A/S	50	32	80	320	360	746	540	800	130	60	232	160	392	M16	66	B68B
32-160/05/S	50	32	80	320	360	746	540	800	130	60	232	160	392	M16	66	B68B
32-200/05/S	50	32	80	320	360	746	540	800	130	60	260	180	440	M16	73	B68B
32-200/07/X	50	32	80	320	360	714	540	800	130	60	260	180	440	M16	76	B68B
32-200/11/P	50	32	80	350	390	791	600	900	150	60	260	180	440	M16	85	B68C
32-250/11/P	50	32	100	400	450	811	660	1000	170	75	280	225	505	M20	112	B68C
32-250/15/P	50	32	100	400	450	811	660	1000	170	75	280	225	505	M20	117	B68C
32-250/22/P	50	32	100	400	450	888	660	1000	170	75	280	225	505	M20	127	B80A
40-125/02A/S	65	40	80	320	360	704	540	800	130	60	212	140	352	M16	62	B68A
40-125/02/S	65	40	80	320	360	704	540	800	130	60	212	140	352	M16	62	B68A
40-125/03/S	65	40	80	320	360	704	540	800	130	60	212	140	352	M16	63	B68A
40-125/05/S	65	40	80	320	360	746	540	800	130	60	212	140	352	M16	66	B68B
40-160/05/S	65	40	80	320	360	746	540	800	130	60	232	160	392	M16	67	B68B
40-160/07/X	65	40	80	320	360	714	540	800	130	60	232	160	392	M16	70	B68B
40-160/11/P	65	40	80	350	390	791	600	900	150	60	232	160	392	M16	79	B68C
40-200/07/X	65	40	100	350	390	734	600	900	150	60	260	180	440	M16	81	B68B
40-200/11/P	65	40	100	350	390	811	600	900	150	60	260	180	440	M16	87	B68C
40-200/15A/P	65	40	100	350	390	811	600	900	150	60	260	180	440	M16	92	B68C
40-200/15/P	65	40	100	350	390	811	600	900	150	60	260	180	440	M16	92	B68C
40-250/15/P	65	40	100	400	450	811	660	1000	170	75	280	225	505	M20	118	B68C
40-250/22A/P	65	40	100	400	450	888	660	1000	170	75	280	225	505	M20	128	B80A
40-250/22/P	65	40	100	400	450	888	660	1000	170	75	280	225	505	M20	128	B80A
40-250/30/P	65	40	100	400	450	888	660	1000	170	75	280	225	505	M20	133	B80A

ANMERKUNG: Flanschpumpe gem. EN 1092-2 als Standard. Ausführung ASME B16,5 auf Anfrage erhältlich. Flanschabmessungen s. Zeichnung.

Nscf32-40-4p50-en\_a\_td

## BAUREIHE NSCF 50, 65, 80 (AUF GRUNDPLATTE) ABMESSUNGEN UND GEWICHTE BEI 50 Hz, 4-POLIG

PUMPENTYP NSCF..4	ABMESSUNGEN mm													s SCHRAUBEN	GEWICHT kg	KUPP- LUNG
	DNS	DND	a	b3	b2	L	L3	L1	L2	a1	h	h2	Hmax			
50-125/03/S	65	50	100	320	360	724	540	800	130	60	232	160	392	M16	66	B68A
50-125/05/S	65	50	100	320	360	766	540	800	130	60	232	160	392	M16	69	B68B
50-125/07/X	65	50	100	320	360	734	540	800	130	60	232	160	392	M16	72	B68B
50-125/11/P	65	50	100	350	390	811	600	900	150	60	232	160	392	M16	81	B68C
50-160/11A/P	65	50	100	350	390	811	600	900	150	60	260	180	440	M16	88	B68C
50-160/11/P	65	50	100	350	390	811	600	900	150	60	260	180	440	M16	88	B68C
50-160/15/P	65	50	100	350	390	811	600	900	150	60	260	180	440	M16	93	B68C
50-200/15/P	65	50	100	350	390	811	600	900	150	60	260	200	460	M16	94	B68C
50-200/22A/P	65	50	100	350	390	888	600	900	150	60	260	200	460	M16	104	B80A
50-200/22/P	65	50	100	350	390	888	600	900	150	60	260	200	460	M16	104	B80A
50-250/22/P	65	50	100	400	450	888	660	1000	170	75	280	225	505	M20	129	B80A
50-250/30/P	65	50	100	400	450	888	660	1000	170	75	280	225	505	M20	134	B80A
50-250/40/P	65	50	100	400	450	921	660	1000	170	75	280	225	505	M20	153	B80A
65-125/05/S	80	65	100	350	390	766	600	900	150	75	260	180	440	M16	83	B68B
65-125/07/X	80	65	100	350	390	734	600	900	150	75	260	180	440	M16	86	B68B
65-125/11/P	80	65	100	350	390	811	600	900	150	75	260	180	440	M16	92	B68C
65-125/15/P	80	65	100	350	390	811	600	900	150	75	260	180	440	M16	97	B68C
65-160/11/P	80	65	100	400	450	811	660	1000	170	75	260	200	460	M20	113	B68C
65-160/15/P	80	65	100	400	450	811	660	1000	170	75	260	200	460	M20	118	B68C
65-160/22A/P	80	65	100	400	450	888	660	1000	170	75	260	200	460	M20	128	B80A
65-160/22/P	80	65	100	400	450	888	660	1000	170	75	260	200	460	M20	128	B80A
65-200/15/P	80	65	100	400	450	811	660	1000	170	75	280	225	505	M20	121	B68C
65-200/22A/P	80	65	100	440	490	888	740	1120	190	75	280	225	505	M20	137	B80A
65-200/22/P	80	65	100	440	490	888	740	1120	190	75	280	225	505	M20	137	B80A
65-200/30/P	80	65	100	440	490	888	740	1120	190	75	280	225	505	M20	142	B80A
65-200/40/P	80	65	100	440	490	921	740	1120	190	75	280	225	505	M20	161	B80A
65-250/40/P	80	65	100	440	490	1031	740	1120	190	90	310	250	560	M20	180	B95C
65-250/55A/P	80	65	100	440	490	1058	740	1120	190	90	310	250	560	M20	189	B95D
65-250/55/P	80	65	100	440	490	1058	740	1120	190	90	310	250	560	M20	189	B95D
65-250/75/P	80	65	100	440	490	1058	740	1120	190	90	310	250	560	M20	193	B95D
80-160/15/P	100	80	125	400	450	836	660	1000	170	75	280	225	505	M20	124	B68C
80-160/22A/P	100	80	125	440	490	913	740	1120	190	75	280	225	505	M20	140	B80A
80-160/22/P	100	80	125	440	490	913	740	1120	190	75	280	225	505	M20	140	B80A
80-160/30/P	100	80	125	440	490	913	740	1120	190	75	280	225	505	M20	145	B80A
80-200/30/P	100	80	125	440	490	1023	740	1120	190	75	280	250	530	M20	162	B95C
80-200/40/P	100	80	125	440	490	1056	740	1120	190	75	280	250	530	M20	182	B95C
80-200/55A/P	100	80	125	440	490	1083	740	1120	190	75	280	250	530	M20	191	B95D
80-200/55/P	100	80	125	440	490	1083	740	1120	190	75	280	250	530	M20	191	B95D
80-250/55A/P	100	80	125	490	540	1083	840	1250	205	90	310	280	590	M20	200	B95D
80-250/55/P	100	80	125	490	540	1083	840	1250	205	90	310	280	590	M20	200	B95D
80-250/75/P	100	80	125	490	540	1083	840	1250	205	90	310	280	590	M20	204	B95D
80-250/110/P	100	80	125	490	540	1202	840	1250	205	90	310	280	590	M20	259	B95E

ANMERKUNG: Flanschpumpe gem. EN 1092-2 als Standard. Ausführung ASME B16.5 auf Anfrage erhältlich. Flanschabmessungen s. Zeichnung.

Nscf50-80-4p50-en\_a\_td

Den Pumpentyp/Baugröße NSCF 50-315, 65-315, 80-315, 80-400 finden Sie auf den nachfolgenden Seiten

# BAUREIHE NSCF 50, 65, 80, 100, 125 (AUF GRUNDPLATTE)

## ABMESSUNGEN UND GEWICHTE BEI 50 Hz, 4-POLIG

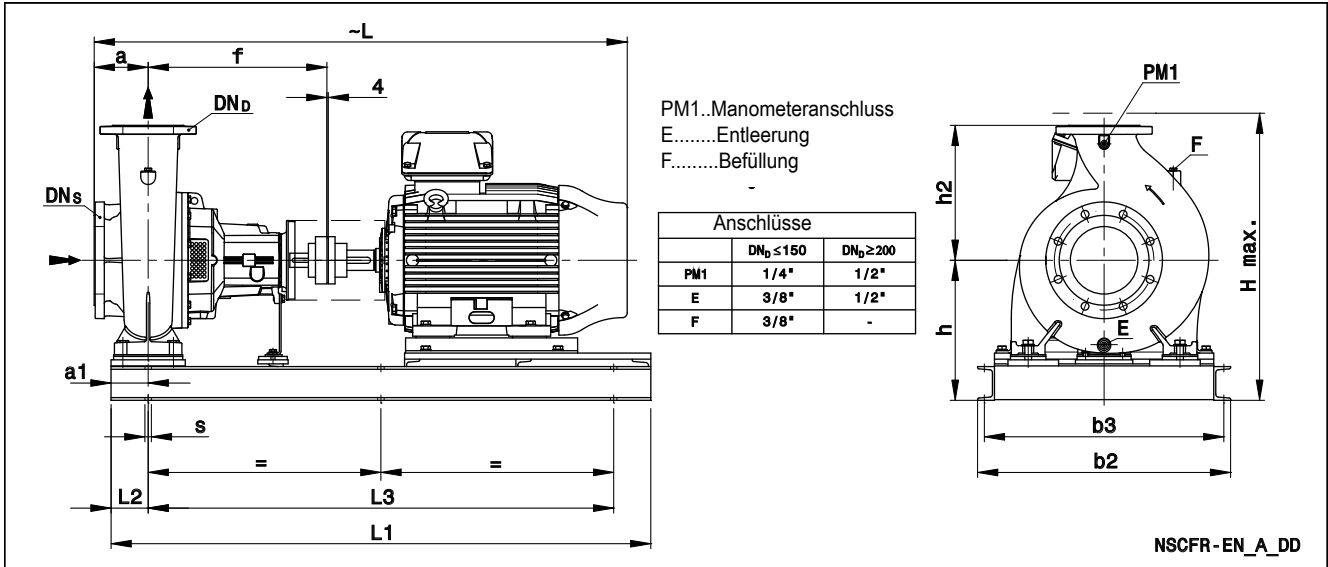

PUMPENTYP NSCF..4	ABMESSUNGEN mm														GEWICHT (kg) G	IEC- MOTOR- GEHÄUSE	KUPPL- LUNG	
	DN <sub>S</sub>	DN <sub>D</sub>	a	a1	f	b2	b3	L1	L3	L2	L	h	h2	Hmax				s
50-315/40/P	65	50	125	110	470	670	630	1100	880	110	1057	365	280	645	6xØ19 (M16)	247	112	B95C
50-315/55/P	65	50	125	110	470	670	630	1100	880	110	1084	385	280	665	6xØ19 (M16)	258	132M	B95D
50-315/75/P	65	50	125	110	470	670	630	1100	880	110	1084	385	280	665	6xØ19 (M16)	258	132M	B95D
50-315/110/P	65	50	125	110	470	670	630	1330	1110	110	1203	365	280	645	6xØ19 (M16)	290	160L	B95E
65-315/55/P	80	65	125	110	470	670	630	1100	880	110	1084	385	280	665	6xØ19 (M16)	265	132M	B95D
65-315/75/P	80	65	125	110	470	670	630	1100	880	110	1084	385	280	665	6xØ19 (M16)	265	132M	B95D
65-315/110/P	80	65	125	110	470	670	630	1330	1110	110	1203	365	280	645	6xØ19 (M16)	298	160L	B95E
65-315/150/P	80	65	125	110	470	670	630	1330	1110	110	1203	365	280	645	6xØ19 (M16)	342	160L	B110E
80-315/110A/P	100	80	125	110	470	670	630	1330	1110	110	1203	365	315	680	6xØ19 (M16)	306	160L	B95E
80-315/110/P	100	80	125	110	470	670	630	1330	1110	110	1203	365	315	680	6xØ19 (M16)	306	160L	B95E
80-315/150/P	100	80	125	110	470	670	630	1330	1110	110	1203	365	315	680	6xØ19 (M16)	351	160L	B110E
80-315/185/W	100	80	125	110	470	670	630	1330	1110	110	1263	385	315	700	6xØ19 (M16)	410	180M	B110B
80-315/220/W	100	80	125	110	470	670	630	1330	1110	110	1301	385	315	700	6xØ19 (M16)	428	180L	B110B
80-400/185/W	100	80	125	110	530	670	630	1430	1210	110	1323	400	355	755	6xØ19 (M16)	443	180M	B110D
80-400/220/W	100	80	125	110	530	670	630	1430	1210	110	1361	400	355	755	6xØ19 (M16)	461	180L	B110D
80-400/300/W	100	80	125	110	530	670	630	1430	1210	110	1426	420	355	775	6xØ19 (M16)	514	200L	B125C
80-400/370/W	100	80	125	110	530	750	710	1600	1380	110	1545	415	355	799	6xØ19 (M16)	703	225S/M	B140B
100-160/22A/P	125	100	125	110	470	670	630	1100	880	110	1024	355	280	635	6xØ19 (M16)	217	100	B95C
100-160/22/P	125	100	125	110	470	670	630	1100	880	110	1024	355	280	635	6xØ19 (M16)	217	100	B95C
100-160/30/P	125	100	125	110	470	670	630	1100	880	110	1024	355	280	635	6xØ19 (M16)	220	100	B95C
100-160/40/P	125	100	125	110	470	670	630	1100	880	110	1057	365	280	645	6xØ19 (M16)	241	112	B95C
100-200/40/P	125	100	125	110	470	670	630	1100	880	110	1057	365	280	645	6xØ19 (M16)	249	112	B95C
100-200/55/P	125	100	125	110	470	670	630	1100	880	110	1084	385	280	665	6xØ19 (M16)	261	132M	B95D
100-200/75/P	125	100	125	110	470	670	630	1100	880	110	1084	385	280	665	6xØ19 (M16)	261	132M	B95D
100-250/55/P	125	100	140	110	470	670	630	1100	880	110	1099	385	280	665	6xØ19 (M16)	263	132M	B95D
100-250/75/P	125	100	140	110	470	670	630	1100	880	110	1099	385	280	665	6xØ19 (M16)	263	132M	B95D
100-250/110/P	125	100	140	110	470	670	630	1330	1110	110	1218	365	280	645	6xØ19 (M16)	296	160L	B95E
100-315/110/P	125	100	140	110	470	670	630	1330	1110	110	1218	365	315	680	6xØ19 (M16)	304	160L	B95E
100-315/150/P	125	100	140	110	470	670	630	1330	1110	110	1218	365	315	680	6xØ19 (M16)	349	160L	B110E
100-315/185/W	125	100	140	110	470	670	630	1330	1110	110	1278	385	315	700	6xØ19 (M16)	408	180M	B110B
100-315/220/W	125	100	140	110	470	670	630	1330	1110	110	1316	385	315	700	6xØ19 (M16)	426	180L	B110B
100-315/300/W	125	100	140	110	470	560	520	1350	1130	110	1381	355	315	672	6xØ19 (M16)	454	200L	B125B
100-400/300/W	125	100	140	110	530	670	630	1430	1210	110	1441	420	355	775	6xØ19 (M16)	543	200L	B125C
100-400/370/W	125	100	140	110	530	750	710	1600	1380	110	1560	415	355	799	6xØ19 (M16)	729	225S/M	B140B
100-400/450/W	125	100	140	110	530	750	710	1600	1380	110	1560	415	355	799	6xØ19 (M16)	757	225S/M	B140B
125-200/55/P	150	125	140	110	470	670	630	1100	880	110	1099	385	315	700	6xØ19 (M16)	268	132M	B95D
125-200/75/P	150	125	140	110	470	670	630	1100	880	110	1099	385	315	700	6xØ19 (M16)	268	132M	B95D
125-200/110/P	150	125	140	110	470	670	630	1330	1110	110	1218	365	315	680	6xØ19 (M16)	300	160L	B95E
125-250/75/P	150	125	140	110	470	670	630	1100	880	110	1099	385	355	740	6xØ19 (M16)	268	132M	B95D
125-250/110/P	150	125	140	110	470	670	630	1330	1110	110	1218	365	355	720	6xØ19 (M16)	300	160L	B95E
125-250/150/P	150	125	140	110	470	670	630	1330	1110	110	1218	365	355	720	6xØ19 (M16)	345	160L	B110E
125-315/185/W	150	125	140	110	530	670	630	1430	1210	110	1338	400	355	755	6xØ19 (M16)	444	180M	B110D
125-315/220/W	150	125	140	110	530	670	630	1430	1210	110	1376	400	355	755	6xØ19 (M16)	462	180L	B110D
125-315/300/W	150	125	140	110	530	670	630	1430	1210	110	1441	420	355	775	6xØ19 (M16)	517	200L	B125C
125-315/370/W	150	125	140	110	530	750	710	1600	1380	110	1560	415	355	799	6xØ19 (M16)	703	225S/M	B140B
125-400/370/W	150	125	140	110	530	750	710	1600	1380	110	1560	440	400	840	6xØ19 (M16)	753	225S/M	B140B
125-400/450/W	150	125	140	110	530	750	710	1600	1380	110	1560	440	400	840	6xØ19 (M16)	781	225S/M	B140B
125-400/550/W	150	125	140	110	530	750	710	1600	1380	110	1639	440	400	842	6xØ19 (M16)	865	250M	B160B
125-400/750/W	150	125	140	110	530	750	710	1600	1380	110	1745	440	400	912	6xØ19 (M16)	1075	280S/M	B180B

ANMERKUNG: Flanschpumpe gem. EN 1092-2 als Standard. Ausführung ASME B16.5 auf Anfrage erhältlich. Flanschabmessungen s. Zeichnung.

Nscf1-4p50-en\_c\_td

Den Pumpentyp/Baugröße NSCF 50-125, 50-160, 50-200, 50-250, 65-125, 65-160, 65-200, 65-250, 80-160, 80-200, 80-250 finden Sie auf den nachfolgenden Seiten

## BAUREIHE NSCF 150, 200, 250, 300 (AUF GRUNDPLATTE) ABMESSUNGEN UND GEWICHTE BEI 50 Hz, 4-POLIG

PUMPENTYP NSCF..4	ABMESSUNGEN mm														G (kg)	IEC- MOTOR- GEHÄUSE	KUPP- LUNG	
	DNS	DND	a	a1	f	b2	b3	L1	L3	L2	L	h	h2	Hmax				s
150-200/110A/P	200	150	160	110	470	670	630	1330	1110	110	1238	385	400	785	6xØ19 (M16)	357	160L	B95E
150-200/110/P	200	150	160	110	470	670	630	1330	1110	110	1238	385	400	785	6xØ19 (M16)	357	160L	B95E
150-200/150A/P	200	150	160	110	470	670	630	1330	1110	110	1238	385	400	785	6xØ19 (M16)	402	160L	B110E
150-200/150/P	200	150	160	110	470	670	630	1330	1110	110	1238	385	400	785	6xØ19 (M16)	402	160L	B110E
150-250/150/P	200	150	160	110	530	670	630	1430	1210	110	1298	385	400	785	6xØ19 (M16)	413	160L	B110C
150-250/185/W	200	150	160	110	530	670	630	1430	1210	110	1358	400	400	800	6xØ19 (M16)	472	180M	B110D
150-250/220/W	200	150	160	110	530	670	630	1430	1210	110	1396	400	400	800	6xØ19 (M16)	490	180L	B110D
150-250/300/W	200	150	160	110	530	670	630	1430	1210	110	1461	420	400	820	6xØ19 (M16)	545	200L	B125C
150-315/300/W	200	150	160	110	530	670	630	1430	1210	110	1461	420	400	820	6xØ19 (M16)	551	200L	B125C
150-315/370/W	200	150	160	110	530	750	710	1600	1380	110	1580	415	400	815	6xØ19 (M16)	737	225S/M	B140B
150-315/450/W	200	150	160	110	530	750	710	1600	1380	110	1580	415	400	815	6xØ19 (M16)	765	225S/M	B140B
150-400/450/W	200	150	160	110	530	750	710	1600	1380	110	1580	440	450	890	6xØ19 (M16)	809	225S/M	B140B
150-400/550/W	200	150	160	110	530	750	710	1600	1380	110	1659	440	450	890	6xØ19 (M16)	893	250M	B160B
150-400/750/W	200	150	160	110	530	750	710	1600	1380	110	1765	440	450	912	6xØ19 (M16)	1103	280S/M	B180B
150-400/900/W	200	150	160	110	530	750	710	1600	1380	110	1765	440	450	912	6xØ19 (M16)	1151	280S/M	B180B
150-400/1100/W	200	150	160	110	530	750	710	1600	1380	110	1765	440	450	912	6xØ19 (M16)	1258	280S/M	B180B
150-500/900/W	200	150	180	165	770	860	810	1750	1420	165	2025	565	500	1065	6xØ26 (M20)	1384	280S/M	B180C
150-500/1100/W	200	150	180	165	770	860	810	2000	1670	165	2228	585	500	1115	6xØ26 (M20)	1678	315S/M	B200A
150-500/1320/W	200	150	180	165	770	860	810	2000	1670	165	2228	585	500	1115	6xØ26 (M20)	1763	315S/M	B200A
150-500/1600/W	200	150	180	165	770	860	810	2000	1670	165	2228	585	500	1115	6xØ26 (M20)	1820	315S/M	B200A
150-500/2000/W	200	150	180	165	770	860	810	2000	1670	165	2337	585	500	1160	6xØ26 (M20)	2005	315L	B225A
200-250/185/W	250	200	180	110	530	670	630	1450	1230	110	1378	460	475	935	6xØ19 (M16)	527	180M	B110D
200-250/220/W	250	200	180	110	530	670	630	1450	1230	110	1416	460	475	935	6xØ19 (M16)	545	180L	B110D
200-250/300A/W	250	200	180	110	530	670	630	1450	1230	110	1481	460	475	935	6xØ19 (M16)	588	200L	B125C
200-250/300/W	250	200	180	110	530	670	630	1450	1230	110	1481	460	475	935	6xØ19 (M16)	588	200L	B125C
200-315/300/W	250	200	180	110	530	670	630	1450	1230	110	1481	460	450	910	6xØ19 (M16)	592	200L	B125C
200-315/370/W	250	200	180	110	530	750	710	1660	1440	110	1600	480	450	930	6xØ19 (M16)	791	225S/M	B140B
200-315/450/W	250	200	180	110	530	750	710	1660	1440	110	1600	480	450	930	6xØ19 (M16)	819	225S/M	B140B
200-315/550/W	250	200	180	110	530	750	710	1660	1440	110	1679	480	450	930	6xØ19 (M16)	904	250M	B160B
200-315/750/W	250	200	180	110	530	750	710	1660	1440	110	1785	480	450	952	6xØ19 (M16)	1113	280S/M	B180B
200-400/750A/W	250	200	180	165	770	860	810	1750	1420	165	2025	565	500	1065	6xØ26 (M20)	1291	280S/M	B180C
200-400/750/W	250	200	180	165	770	860	810	1750	1420	165	2025	565	500	1065	6xØ26 (M20)	1291	280S/M	B180C
200-400/900/W	250	200	180	165	770	860	810	1750	1420	165	2025	565	500	1065	6xØ26 (M20)	1339	280S/M	B180C
200-400/1100/W	250	200	180	165	770	860	810	2000	1670	165	2228	585	500	1115	6xØ26 (M20)	1633	315S/M	B200A
200-400/1320/W	250	200	180	165	770	860	810	2000	1670	165	2228	585	500	1115	6xØ26 (M20)	1718	315S/M	B200A
200-500/1320/W	250	200	200	165	770	860	810	2000	1670	165	2248	635	560	1195	6xØ26 (M20)	1778	315S/M	B200A
200-500/1600/W	250	200	200	165	770	860	810	2000	1670	165	2248	635	560	1195	6xØ26 (M20)	1835	315S/M	B200A
200-500/2000/W	250	200	200	165	770	860	810	2000	1670	165	2357	635	560	1210	6xØ26 (M20)	2019	315L	B225A
200-500/2500/W	250	200	200	165	770	860	810	2000	1670	165	2357	635	560	1210	6xØ26 (M20)	2214	315L	B225A
200-500/3150/W	250	200	200	165	770	1000	930	2200	1870	165	2456	675	560	1300	6xØ29 (M24)	2553	355M/L	B250A
250-315/370/W	300	250	250	165	530	850	810	1700	1370	165	1670	525	500	1025	6xØ19 (M16)	905	225S/M	B140B
250-315/450/W	300	250	250	165	530	850	810	1700	1370	165	1670	525	500	1025	6xØ19 (M16)	933	225S/M	B140B
250-315/550/W	300	250	250	165	530	850	810	1700	1370	165	1749	525	500	1025	6xØ19 (M16)	1017	250M	B160B
250-315/750/W	300	250	250	165	530	850	810	1700	1370	165	1855	525	500	1025	6xØ19 (M16)	1227	280S/M	B180B
250-400/750/W	300	250	200	165	770	860	810	1750	1420	165	2045	565	560	1125	6xØ26 (M20)	1328	280S/M	B180C
250-400/900/W	300	250	200	165	770	860	810	1750	1420	165	2045	565	560	1125	6xØ26 (M20)	1376	280S/M	B180C
250-400/1100/W	300	250	200	165	770	860	810	2000	1670	165	2248	585	560	1145	6xØ26 (M20)	1670	315S/M	B200A
250-400/1320/W	300	250	200	165	770	860	810	2000	1670	165	2248	585	560	1145	6xØ26 (M20)	1755	315S/M	B200A
250-400/1600/W	300	250	200	165	770	860	810	2000	1670	165	2248	585	560	1145	6xØ26 (M20)	1812	315S/M	B200A
250-400/2000/W	300	250	200	165	770	860	810	2000	1670	165	2357	585	560	1160	6xØ26 (M20)	1997	315L	B225A
250-500/1600/W	300	250	200	165	770	860	810	2000	1670	165	2248	635	670	1305	6xØ26 (M20)	1886	315S/M	B200A
250-500/2000/W	300	250	200	165	770	860	810	2000	1670	165	2357	635	670	1305	6xØ26 (M20)	2070	315L	B225A
250-500/2500/W	300	250	200	165	770	860	810	2000	1670	165	2357	635	670	1305	6xØ26 (M20)	2265	315L	B225A
250-500/3150/W	300	250	200	165	770	1000	930	2200	1870	165	2456	675	670	1345	6xØ29 (M24)	2604	355M/L	B250A
250-500/3550/W	300	250	200	165	770	1000	930	2200	1870	165	2456	675	670	1345	6xØ29 (M24)	2710	355M/L	B250A
300-350/750A/W	350	300	250	200	800	960	910	1850	1450	200	2125	620	600	1220	6xØ26 (M20)	1514	280S/M	B180C
300-350/750/W	350	300	250	200	800	960	910	1850	1450	200	2125	620	600	1220	6xØ26 (M20)	1514	280S/M	B180C
300-350/900/W	350	300	250	200	800	960	910	1850	1450	200	2125	620	600	1220	6xØ26 (M20)	1562	280S/M	B180C
300-350/1100/W	350	300	250	200	800	960	910	2100	1700	200	2328	640	600	1240	6xØ26 (M20)	1871	315S/M	B200A
300-400/1100/W	350	300	250	200	800	960	910	2100	1700	200	2328	640	600	1240	6xØ26 (M20)	1875	315S/M	B200A
300-400/1320/W	350	300	250	200	800	960	910	2100	1700	200	2328	640	600	1240	6xØ26 (M20)	1960	315S/M	B200A
300-400/1600/W	350	300	250	200	800	960	910	2100	1700	200	2328	640	600	1240	6xØ26 (M20)	2017	315S/M	B200A
300-400/2000/W	350	300	250	200	800	960	910	2100	1700	200	2437	640	600	1240	6xØ26 (M20)	2201	315L	B225A
300-400/2500/W	350	300	250	200	800	960	910	2100	1700	200	2437	640	600	1240	6xØ26 (M20)	2396	315L	B225A
300-450/1600/W	350	300	250	200	800	960	910	2100	1700	200	2328	665	630	1295	6xØ26 (M20)	2058	315S/M	B200A
300-450/2000/W	350	300	250	200	800	960	910	2100	1700	200	2437	665	630	1295	6xØ26 (M20)	2243	315L	B225A
300-450/2500/W	350	300	250	200	800	960	910	2100	1700									

## BAUREIHE NSCC 32, 40 (AUSBAUKUPPLUNG) ABMESSUNGEN UND GEWICHTE BEI 50 Hz, 2-POLIG

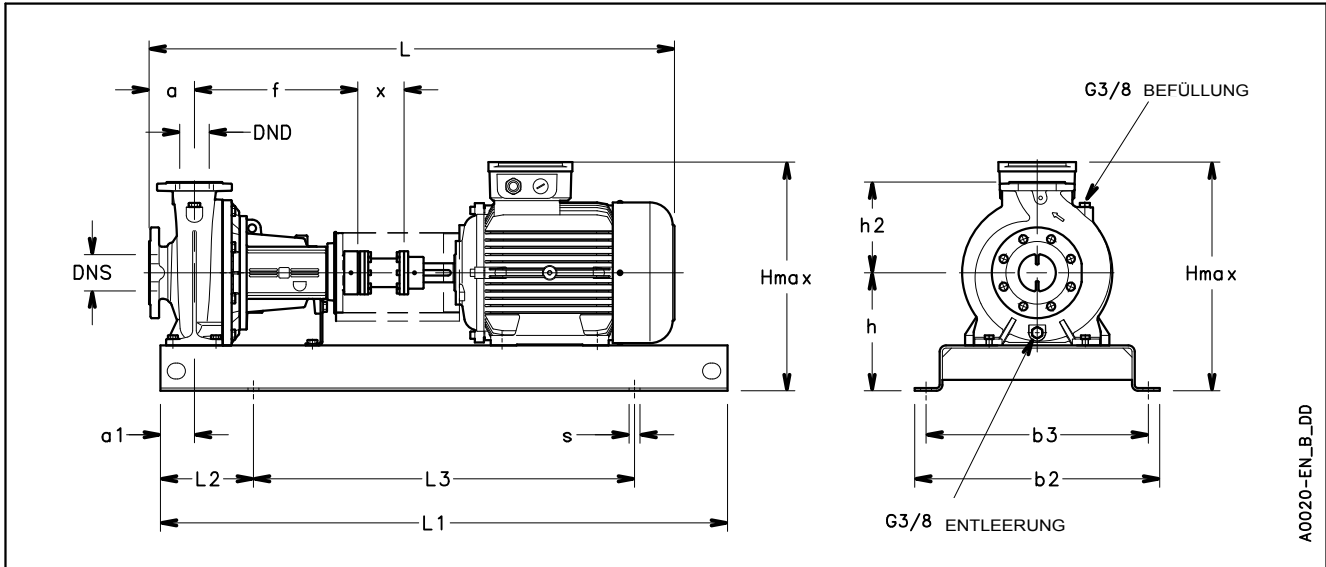

PUMPENTYP: NSCC..2	ABMESSUNGEN mm															S SCHRAUBEN	GEWICHT kg	KUPPLUNG
	DNS	DND	a	b3	b2	L	L3	L1	L2	a1	h	h2	Hmax	f	x			
32-125/11/S	50	32	80	320	360	843	540	800	130	60	212	140	352	360	100	M16	68	H80A
32-125/15/P	50	32	80	350	390	888	600	900	150	60	212	140	352	360	100	M16	78	H80B
32-125/22/P	50	32	80	350	390	888	600	900	150	60	212	140	352	360	100	M16	80	H80B
32-125/30/P	50	32	80	350	390	919	600	900	150	60	212	140	366	360	100	M16	87	H80C
32-160/22/P	50	32	80	350	390	888	600	900	150	60	232	160	392	360	100	M16	81	H80B
32-160/30/P	50	32	80	350	390	919	600	900	150	60	232	160	392	360	100	M16	88	H80C
32-160/40/P	50	32	80	350	390	922	600	900	150	60	232	160	400	360	100	M16	93	H80C
32-160/55/P	50	32	80	400	450	987	660	1000	170	60	232	160	423	360	100	M20	122	H95A
32-200/40/P	50	32	80	350	390	922	600	900	150	60	260	180	440	360	100	M16	100	H80C
32-200/55/P	50	32	80	400	450	987	660	1000	170	60	260	180	451	360	100	M20	129	H95A
32-200/75/P	50	32	80	400	450	987	660	1000	170	60	260	180	451	360	100	M20	133	H95A
32-250/110A/P	50	32	100	490	540	1164	840	1250	205	75	280	225	520	360	100	M20	190	H95B
32-250/110/P	50	32	100	490	540	1164	840	1250	205	75	280	225	520	360	100	M20	190	H95B
32-250/150/P	50	32	100	490	540	1164	840	1250	205	75	280	225	520	360	100	M20	207	H95B
40-125/15/P	65	40	80	350	390	888	600	900	150	60	212	140	352	360	100	M16	79	H80B
40-125/22/P	65	40	80	350	390	888	600	900	150	60	212	140	352	360	100	M16	81	H80B
40-125/30/P	65	40	80	350	390	919	600	900	150	60	212	140	366	360	100	M16	88	H80C
40-125/40/P	65	40	80	350	390	922	600	900	150	60	212	140	380	360	100	M16	93	H80C
40-160/40/P	65	40	80	350	390	922	600	900	150	60	232	160	400	360	100	M16	94	H80C
40-160/55/P	65	40	80	400	450	987	660	1000	170	60	232	160	423	360	100	M20	123	H95A
40-160/75/P	65	40	80	400	450	987	660	1000	170	60	232	160	423	360	100	M20	127	H95A
40-200/55/P	65	40	100	400	450	1007	660	1000	170	60	260	180	451	360	100	M20	131	H95A
40-200/75/P	65	40	100	400	450	1007	660	1000	170	60	260	180	451	360	100	M20	135	H95A
40-200/110A/P	65	40	100	440	490	1164	740	1120	190	60	260	180	500	360	100	M20	164	H95B
40-200/110/P	65	40	100	440	490	1164	740	1120	190	60	260	180	500	360	100	M20	164	H95B
40-250/110/P	65	40	100	490	540	1164	840	1250	205	75	280	225	520	360	100	M20	191	H95B
40-250/150/P	65	40	100	490	540	1164	840	1250	205	75	280	225	520	360	100	M20	208	H95B
40-250/185/P	65	40	100	490	540	1164	840	1250	205	75	280	225	520	360	100	M20	221	H95B
40-250/220/W	65	40	100	490	540	1224	840	1250	205	75	280	225	559	360	100	M20	288	H110A

ANMERKUNG: Flanshpumpe gem. EN 1092-2 als Standard. Ausführung ASME B16,5 auf Anfrage erhältlich. Flanschabmessungen s. Zeichnung.

Nscc32-40-2p50-en\_a\_td

## BAUREIHE NSCC 50, 65, 80 (AUSBAUKUPPLUNG) ABMESSUNGEN UND GEWICHTE BEI 50 Hz, 2-POLIG

PUMPENTYP NSCC..2	ABMESSUNGEN mm															S SCHRAUBEN	GEWICHT kg	KUPPLUNG
	DNS	DND	a	b3	b2	L	L3	L1	L2	a1	h	h2	Hmax	f	x			
50-125/30/P	65	50	100	350	390	939	600	900	150	60	232	160	392	360	100	M16	91	H80C
50-125/40/P	65	50	100	350	390	942	600	900	150	60	232	160	400	360	100	M16	96	H80C
50-125/55/P	65	50	100	400	450	1007	660	1000	170	60	232	160	423	360	100	M20	125	H95A
50-125/75/P	65	50	100	400	450	1007	660	1000	170	60	232	160	423	360	100	M20	129	H95A
50-160/75/P	65	50	100	400	450	1007	660	1000	170	60	260	180	451	360	100	M20	136	H95A
50-160/110A/P	65	50	100	440	490	1164	740	1120	190	60	260	180	500	360	100	M20	165	H95B
50-160/110/P	65	50	100	440	490	1164	740	1120	190	60	260	180	500	360	100	M20	165	H95B
50-200/110/P	65	50	100	440	490	1164	740	1120	190	60	260	200	500	360	100	M20	166	H95B
50-200/150/P	65	50	100	440	490	1164	740	1120	190	60	260	200	500	360	100	M20	183	H95B
50-200/185/P	65	50	100	440	490	1164	740	1120	190	60	260	200	500	360	100	M20	196	H95B
50-250/185/P	65	50	100	490	540	1164	840	1250	205	75	280	225	520	360	100	M20	222	H95B
50-250/220/W	65	50	100	490	540	1124	840	1250	205	75	280	225	559	360	100	M20	289	H110A
50-250/300/W	65	50	100	550	610	1327	940	1400	230	75	310	225	627	360	100	M24	371	H125A
65-125/40/P	80	65	100	350	390	942	600	900	150	75	260	180	440	360	100	M16	107	H80C
65-125/55/P	80	65	100	400	450	1007	660	1000	170	75	260	180	451	360	100	M20	136	H95A
65-125/75/P	80	65	100	400	450	1007	660	1000	170	75	260	180	451	360	100	M20	140	H95A
65-125/110A/P	80	65	100	440	490	1164	740	1120	190	75	260	180	500	360	100	M20	170	H95B
65-125/110/P	80	65	100	440	490	1164	740	1120	190	75	260	180	500	360	100	M20	170	H95B
65-160/110A/P	80	65	100	490	540	1164	840	1250	205	75	260	200	500	360	100	M20	191	H95B
65-160/110/P	80	65	100	490	540	1164	840	1250	205	75	260	200	500	360	100	M20	191	H95B
65-160/150/P	80	65	100	490	540	1164	840	1250	205	75	260	200	500	360	100	M20	208	H95B
65-160/185/P	80	65	100	490	540	1164	840	1250	205	75	260	200	500	360	100	M20	221	H95B
65-200/110/P	80	65	100	490	540	1204	840	1250	205	75	280	225	520	360	140	M20	194	H95G
65-200/150/P	80	65	100	490	540	1204	840	1250	205	75	280	225	520	360	140	M20	211	H95G
65-200/185/P	80	65	100	490	540	1204	840	1250	205	75	280	225	520	360	140	M20	224	H95G
65-200/220/W	80	65	100	490	540	1264	840	1250	205	75	280	225	559	360	140	M20	291	H110D
65-200/300/W	80	65	100	550	610	1367	940	1400	230	75	310	225	627	360	140	M24	373	H125G
65-250/300/W	80	65	100	550	610	1477	940	1400	230	90	310	250	627	470	140	M24	391	H125C
65-250/370/W	80	65	100	550	610	1477	940	1400	230	90	310	250	627	470	140	M24	412	H125C
65-250/450/W	80	65	100	550	610	1566	940	1400	230	90	365	250	719	470	140	M24	563	H125C
65-250/550/W	80	65	100	600	660	1675	1060	1600	270	90	390	250	792	470	140	M24	672	H140A
80-160/110/P	100	80	125	490	540	1229	840	1250	205	75	280	225	520	360	140	M20	197	H95G
80-160/150/P	100	80	125	490	540	1229	840	1250	205	75	280	225	520	360	140	M20	214	H95G
80-160/185/P	100	80	125	490	540	1229	840	1250	205	75	280	225	520	360	140	M20	227	H95G
80-160/220/W	100	80	125	490	540	1289	840	1250	205	75	280	225	559	360	140	M20	294	H110D
80-200/220/W	100	80	125	490	540	1399	840	1250	205	75	280	250	559	470	140	M20	311	H110B
80-200/300/W	100	80	125	550	610	1502	940	1400	230	75	310	250	627	470	140	M24	393	H125C
80-200/370/W	100	80	125	550	610	1502	940	1400	230	75	310	250	627	470	140	M24	414	H125C
80-200/450/W	100	80	125	550	610	1591	940	1400	230	75	365	250	749	470	140	M24	565	H125C
80-250/370/W	100	80	125	550	610	1502	940	1400	230	90	310	280	627	470	140	M24	417	H125C
80-250/450/W	100	80	125	550	610	1591	940	1400	230	90	365	280	749	470	140	M24	568	H125C
80-250/550/W	100	80	125	600	660	1700	1060	1600	270	90	390	280	792	470	140	M24	677	H140A
80-250/750/W	100	80	125	670	730	1806	1200	1800	300	90	420	280	892	470	140	M24	945	H160A

ANMERKUNG: Flanschpumpe gem. EN 1092-2 als Standard. Ausführung ASME B16.5 auf Anfrage erhältlich. Flanschabmessungen s. Zeichnung.

Nscc50-80-2p50-en\_a\_td

Den Pumpentyp/Baugröße NSCC 50-315, 65-315, 80-316 finden Sie auf den nachfolgenden Seiten

**BAUREIHE NSCC 50, 65, 80, 100, 125 (AUSBAUKUPPLUNG)**  
**ABMESSUNGEN UND GEWICHTE BEI 50 Hz, 2-POLIG**

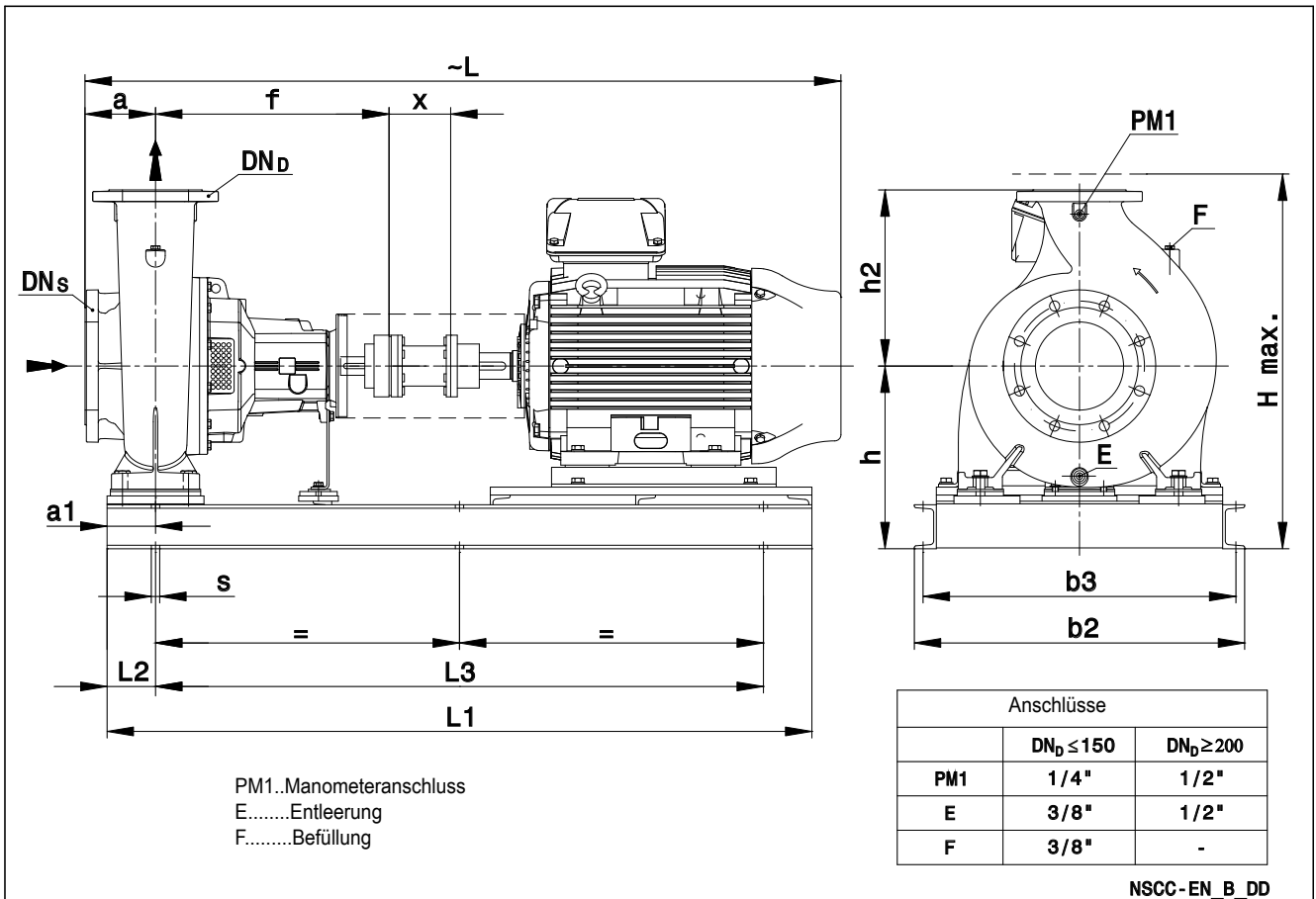

## BAUREIHE NSCC 50, 65, 80, 100, 125 (AUSBAUKUPPLUNG) ABMESSUNGEN UND GEWICHTE BEI 50 Hz, 2-POLIG

PUMPENTYP NSCC..2	ABMESSUNGEN mm																GEWICHT (kg) G	IEC- MOTOR- GEHÄUSE	KUPP- LUNG
	DNS	DND	a	a1	f	x	b2	b3	L1	L3	L2	L	h	h2	Hmax	s			
50-315/370/W	65	50	125	110	470	140	560	520	1350	1130	110	1502	355	280	672	6xØ19 (M16)	466	200L	H125C
50-315/450/W	65	50	125	110	470	140	560	520	1350	1130	110	1591	355	280	739	6xØ19 (M16)	611	225S/M	H125C
50-315/550/W	65	50	125	110	470	140	750	710	1550	1330	110	1700	405	280	807	6xØ19 (M16)	738	250M	H140A
50-315/750/W	65	50	125	110	470	140	750	710	1550	1330	110	1806	405	280	877	6xØ19 (M16)	967	280S/M	H160A
65-315/550/W	80	65	125	110	470	140	750	710	1550	1330	110	1700	405	280	807	6xØ19 (M16)	746	250M	H140A
65-315/750/W	80	65	125	110	470	140	750	710	1550	1330	110	1806	390	280	862	6xØ19 (M16)	964	280S/M	H160A
65-315/900/W	80	65	125	110	470	140	750	710	1550	1330	110	1806	390	280	862	6xØ19 (M16)	999	280S/M	H160A
80-316/900/W	100	80	125	110	530	140	750	710	1600	1380	110	1866	440	315	912	6xØ19 (M16)	1068	280S/M	H160B
80-316/1100/W	100	80	125	110	530	140	860	810	1850	1630	110	2039	505	315	1035	6xØ26 (M20)	1346	315S/M	H160B
80-316/1320/W	100	80	125	110	530	140	860	810	1850	1630	110	2039	505	315	1035	6xØ26 (M20)	1432	315S/M	H160B
80-316/1600/W	100	80	125	110	530	140	860	810	1850	1630	110	2039	505	315	1035	6xØ26 (M20)	1513	315S/M	H160B
100-160/150/P	125	100	125	110	470	140	670	630	1330	1110	110	1339	365	280	645	6xØ19 (M16)	307	160L	H95E
100-160/185/P	125	100	125	110	470	140	670	630	1330	1110	110	1339	365	280	645	6xØ19 (M16)	314	160L	H95E
100-160/220/W	125	100	125	110	470	140	670	630	1330	1110	110	1399	385	280	665	6xØ19 (M16)	388	180M	H110B
100-160/300/W	125	100	125	110	470	140	560	520	1350	1130	110	1502	330	280	647	6xØ19 (M16)	426	200L	H125C
100-200/300/W	125	100	125	110	470	140	560	520	1350	1130	110	1502	330	280	647	6xØ19 (M16)	434	200L	H125C
100-200/370/W	125	100	125	110	470	140	560	520	1350	1130	110	1502	330	280	647	6xØ19 (M16)	455	200L	H125C
100-200/450/W	125	100	125	110	470	140	560	520	1350	1130	110	1591	355	280	739	6xØ19 (M16)	613	225S/M	H125C
100-200/550/W	125	100	125	110	470	140	750	710	1550	1330	110	1700	405	280	807	6xØ19 (M16)	741	250M	H140A
100-250/450/W	125	100	140	110	470	140	560	520	1350	1130	110	1606	355	280	739	6xØ19 (M16)	616	225S/M	H125C
100-250/550/W	125	100	140	110	470	140	750	710	1550	1330	110	1715	405	280	807	6xØ19 (M16)	744	250M	H140A
100-250/750/W	125	100	140	110	470	140	750	710	1550	1330	110	1821	390	280	862	6xØ19 (M16)	962	280S/M	H160A
100-250/900/W	125	100	140	110	470	140	750	710	1550	1330	110	1821	390	280	862	6xØ19 (M16)	997	280S/M	H160A
100-316/1100/W	125	100	140	110	530	140	860	810	1850	1630	110	2054	505	315	1035	6xØ26 (M20)	1349	315S/M	H160B
100-316/1320/W	125	100	140	110	530	140	860	810	1850	1630	110	2054	505	315	1035	6xØ26 (M20)	1435	315S/M	H160B
100-316/1600/W	125	100	140	110	530	140	860	810	1850	1630	110	2054	505	315	1035	6xØ26 (M20)	1516	315S/M	H160B
125-200/450/W	150	125	140	110	470	140	560	520	1350	1130	110	1606	355	315	739	6xØ19 (M16)	621	225S/M	H125C
125-200/550/W	150	125	140	110	470	140	750	710	1550	1330	110	1715	405	315	807	6xØ19 (M16)	748	250M	H140A
125-200/750/W	150	125	140	110	470	140	750	710	1550	1330	110	1821	405	315	877	6xØ19 (M16)	977	280S/M	H160A
125-200/900/W	150	125	140	110	470	140	750	710	1550	1330	110	1821	405	315	877	6xØ19 (M16)	1012	280S/M	H160A
125-315/1100/W	150	125	140	110	530	140	860	810	1850	1630	110	2054	505	355	1035	6xØ26 (M20)	1351	315S/M	H160B
125-315/1320/W	150	125	140	110	530	140	860	810	1850	1630	110	2054	505	355	1035	6xØ26 (M20)	1437	315S/M	H160B
125-315/1600/W	150	125	140	110	530	140	860	810	1850	1630	110	2054	505	355	1035	6xØ26 (M20)	1518	315S/M	H160B
125-315/2000/W	150	125	140	110	530	140	860	810	1850	1630	110	2163	505	355	1080	6xØ26 (M20)	1699	315L	H180A

Nscc50-125\_2p50-en\_b\_td

ANMERKUNG: Flanschpumpe gem. EN 1092-2 als Standard. Ausführung ASME B16,5 auf Anfrage erhältlich. Flanschabmessungen s. Zeichnung.

Den Pumpentyp/Baugröße NSCC 50-125, 50-160, 50-200, 50-250, 65-125, 65-160, 65-200, 65-250, 80-160, 80-200, 80-250 finden Sie auf den nachfolgenden Seiten

## BAUREIHE NSCC 32, 40 (AUSBAUKUPPLUNG) ABMESSUNGEN UND GEWICHTE BEI 50 Hz, 4-POLIG

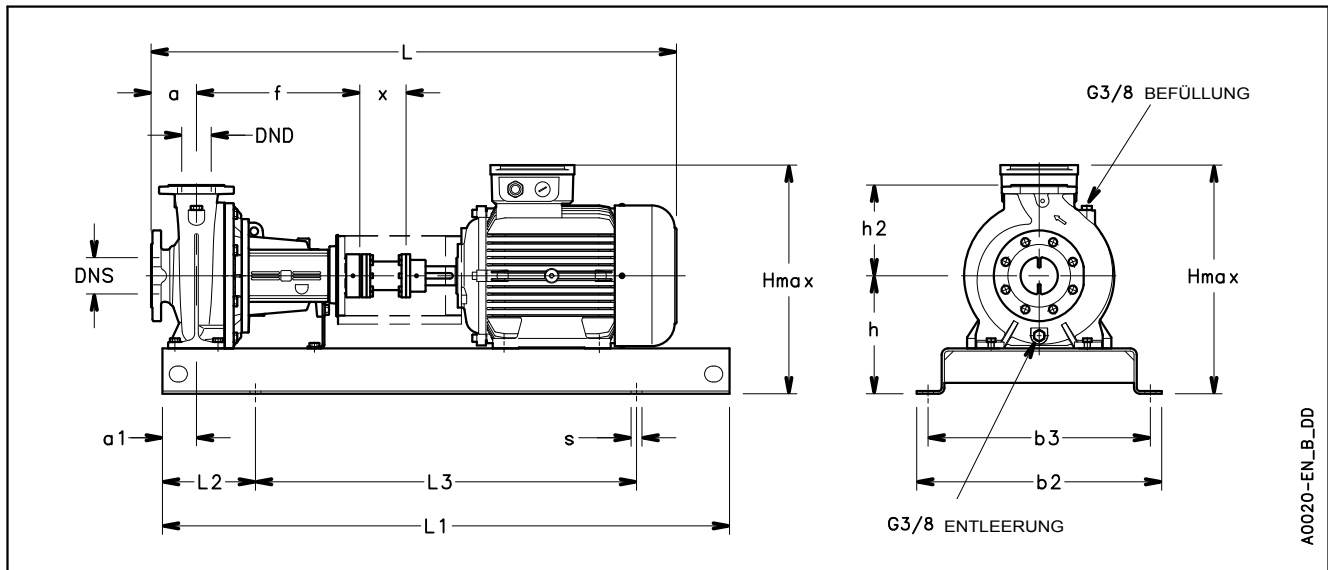

A0020-EN\_B\_DD

PUMPENTYP: NSCC..4	ABMESSUNGEN mm															S SCHRAUBEN	GEWICHT kg	KUPPLUNG
	DNS	DND	a	b3	b2	L	L3	L1	L2	a1	h	h2	Hmax	f	x			
32-125/02B/S	50	32	80	320	360	801	540	800	130	60	212	140	352	360	100	M16	64	H80D
32-125/02A/S	50	32	80	320	360	801	540	800	130	60	212	140	352	360	100	M16	64	H80D
32-125/02/S	50	32	80	320	360	801	540	800	130	60	212	140	352	360	100	M16	64	H80D
32-125/03/S	50	32	80	320	360	801	540	800	130	60	212	140	352	360	100	M16	65	H80D
32-160/02/S	50	32	80	320	360	801	540	800	130	60	232	160	392	360	100	M16	65	H80D
32-160/03/S	50	32	80	320	360	801	540	800	130	60	232	160	392	360	100	M16	66	H80D
32-160/05A/S	50	32	80	320	360	843	540	800	130	60	232	160	392	360	100	M16	69	H80A
32-160/05/S	50	32	80	320	360	843	540	800	130	60	232	160	392	360	100	M16	69	H80A
32-200/05/S	50	32	80	320	360	843	540	800	130	60	260	180	440	360	100	M16	76	H80A
32-200/07/X	50	32	80	320	360	811	540	800	130	60	260	180	440	360	100	M16	79	H80A
32-200/11/P	50	32	80	350	390	888	600	900	150	60	260	180	440	360	100	M16	88	H80B
32-250/11/P	50	32	100	400	450	908	660	1000	170	75	280	225	505	360	100	M20	115	H80B
32-250/15/P	50	32	100	400	450	908	660	1000	170	75	280	225	505	360	100	M20	120	H80B
32-250/22/P	50	32	100	400	450	985	660	1000	170	75	280	225	505	360	100	M20	130	H80C
40-125/02A/S	65	40	80	320	360	801	540	800	130	60	212	140	352	360	100	M16	65	H80D
40-125/02/S	65	40	80	320	360	801	540	800	130	60	212	140	352	360	100	M16	65	H80D
40-125/03/S	65	40	80	320	360	801	540	800	130	60	212	140	352	360	100	M16	66	H80D
40-125/05/S	65	40	80	320	360	843	540	800	130	60	212	140	352	360	100	M16	69	H80A
40-160/05/S	65	40	80	320	360	843	540	800	130	60	232	160	392	360	100	M16	70	H80A
40-160/07/X	65	40	80	320	360	811	540	800	130	60	232	160	392	360	100	M16	73	H80A
40-160/11/P	65	40	80	350	390	888	600	900	150	60	232	160	392	360	100	M16	82	H80B
40-200/07/X	65	40	100	350	390	831	600	900	150	60	260	180	440	360	100	M16	84	H80A
40-200/11/P	65	40	100	350	390	908	600	900	150	60	260	180	440	360	100	M16	90	H80B
40-200/15A/P	65	40	100	350	390	908	600	900	150	60	260	180	440	360	100	M16	95	H80B
40-200/15/P	65	40	100	350	390	908	600	900	150	60	260	180	440	360	100	M16	95	H80B
40-250/15/P	65	40	100	400	450	908	660	1000	170	75	280	225	505	360	100	M20	121	H80B
40-250/22A/P	65	40	100	400	450	985	660	1000	170	75	280	225	505	360	100	M20	131	H80C
40-250/22/P	65	40	100	400	450	985	660	1000	170	75	280	225	505	360	100	M20	131	H80C
40-250/30/P	65	40	100	400	450	985	660	1000	170	75	280	225	505	360	100	M20	136	H80C

ANMERKUNG: Flanschpumpe gem. EN 1092-2 als Standard. Ausführung ASME B16,5 auf Anfrage erhältlich. Flanschabmessungen s. Zeichnung.

Nscc32-40-4p5-en0\_a\_td

## BAUREIHE NSCC 50, 65, 80 (AUSBAUKUPPLUNG) ABMESSUNGEN UND GEWICHTE BEI 50 Hz, 4-POLIG

PUMPENTYP NSCC..4	ABMESSUNGEN mm															s SCHRAU- BEN	GEWICHT kg	KUPP- LUNG
	DNS	DND	a	b3	b2	L	L3	L1	L2	a1	h	h2	Hmax	f	x			
50-125/03/S	65	50	100	320	360	821	540	800	130	60	232	160	392	360	100	M16	69	H80D
50-125/05/S	65	50	100	320	360	863	540	800	130	60	232	160	392	360	100	M16	72	H80A
50-125/07/X	65	50	100	320	360	831	540	800	130	60	232	160	392	360	100	M16	75	H80A
50-125/11/P	65	50	100	350	390	908	600	900	150	60	232	160	392	360	100	M16	84	H80B
50-160/11A/P	65	50	100	350	390	908	600	900	150	60	260	180	440	360	100	M16	91	H80B
50-160/11/P	65	50	100	350	390	908	600	900	150	60	260	180	440	360	100	M16	91	H80B
50-160/15/P	65	50	100	350	390	908	600	900	150	60	260	180	440	360	100	M16	96	H80B
50-200/15/P	65	50	100	350	390	908	600	900	150	60	260	200	460	360	100	M16	97	H80B
50-200/22A/P	65	50	100	350	390	985	600	900	150	60	260	200	460	360	100	M16	107	H80C
50-200/22/P	65	50	100	350	390	985	600	900	150	60	260	200	460	360	100	M16	107	H80C
50-250/22/P	65	50	100	400	450	985	660	1000	170	75	280	225	505	360	100	M20	132	H80C
50-250/30/P	65	50	100	400	450	985	660	1000	170	75	280	225	505	360	100	M20	137	H80C
50-250/40/P	65	50	100	400	450	1018	660	1000	170	75	280	225	505	360	100	M20	156	H80C
65-125/05/S	80	65	100	350	390	863	600	900	150	75	260	180	440	360	100	M16	86	H80A
65-125/07/X	80	65	100	350	390	831	600	900	150	75	260	180	440	360	100	M16	89	H80A
65-125/11/P	80	65	100	350	390	908	600	900	150	75	260	180	440	360	100	M16	95	H80B
65-125/15/P	80	65	100	350	390	908	600	900	150	75	260	180	440	360	100	M16	100	H80B
65-160/11/P	80	65	100	400	450	908	660	1000	170	75	260	200	460	360	100	M20	116	H80B
65-160/15/P	80	65	100	400	450	908	660	1000	170	75	260	200	460	360	100	M20	121	H80B
65-160/22A/P	80	65	100	400	450	985	660	1000	170	75	260	200	460	360	100	M20	131	H80C
65-160/22/P	80	65	100	400	450	985	660	1000	170	75	260	200	460	360	100	M20	131	H80C
65-200/15/P	80	65	100	400	450	948	660	1000	170	75	280	225	505	360	140	M20	124	H80E
65-200/22A/P	80	65	100	440	490	1025	740	1120	190	75	280	225	505	360	140	M20	140	H80F
65-200/22/P	80	65	100	440	490	1025	740	1120	190	75	280	225	505	360	140	M20	140	H80F
65-200/30/P	80	65	100	440	490	1025	740	1120	190	75	280	225	505	360	140	M20	145	H80F
65-200/40/P	80	65	100	440	490	1058	740	1120	190	75	280	225	505	360	140	M20	164	H80F
65-250/40/P	80	65	100	440	490	1168	740	1120	190	90	310	250	560	470	140	M20	183	H80G
65-250/55A/P	80	65	100	440	490	1195	740	1120	190	90	310	250	560	470	140	M20	192	H95C
65-250/55/P	80	65	100	440	490	1195	740	1120	190	90	310	250	560	470	140	M20	192	H95C
65-250/75/P	80	65	100	440	490	1195	740	1120	190	90	310	250	560	470	140	M20	196	H95C
80-160/15/P	100	80	125	400	450	973	660	1000	170	75	280	225	505	360	140	M20	127	H80E
80-160/22A/P	100	80	125	440	490	1050	740	1120	190	75	280	225	505	360	140	M20	143	H80F
80-160/22/P	100	80	125	440	490	1050	740	1120	190	75	280	225	505	360	140	M20	143	H80F
80-160/30/P	100	80	125	440	490	1050	740	1120	190	75	280	225	505	360	140	M20	148	H80F
80-200/30/P	100	80	125	440	490	1160	740	1120	190	75	280	250	530	470	140	M20	165	H80G
80-200/40/P	100	80	125	440	490	1193	740	1120	190	75	280	250	530	470	140	M20	185	H80G
80-200/55A/P	100	80	125	440	490	1220	740	1120	190	75	280	250	530	470	140	M20	194	H95C
80-200/55/P	100	80	125	440	490	1220	740	1120	190	75	280	250	530	470	140	M20	194	H95C
80-250/55A/P	100	80	125	490	540	1220	840	1250	205	90	310	280	590	470	140	M20	203	H95C
80-250/55/P	100	80	125	490	540	1220	840	1250	205	90	310	280	590	470	140	M20	203	H95C
80-250/75/P	100	80	125	490	540	1220	840	1250	205	90	310	280	590	470	140	M20	207	H95C
80-250/110/P	100	80	125	490	540	1339	840	1250	205	90	310	280	590	470	140	M20	262	H95E

ANMERKUNG: Flanschpumpe gem. EN 1092-2 als Standard. Ausführung ASME B16,5 auf Anfrage erhältlich. Flanschabmessungen s. Zeichnung.

Nscc50-80-4p50-en\_a\_td

Den Pumpentyp/Baugröße NSCC 50-315, 65-315, 80-316 finden Sie auf den nachfolgenden Seiten

# BAUREIHE NSCC 50, 65, 80, 100, 125 (AUSBAUKUPPLUNG) ABMESSUNGEN UND GEWICHTE BEI 50 Hz, 4-POLIG

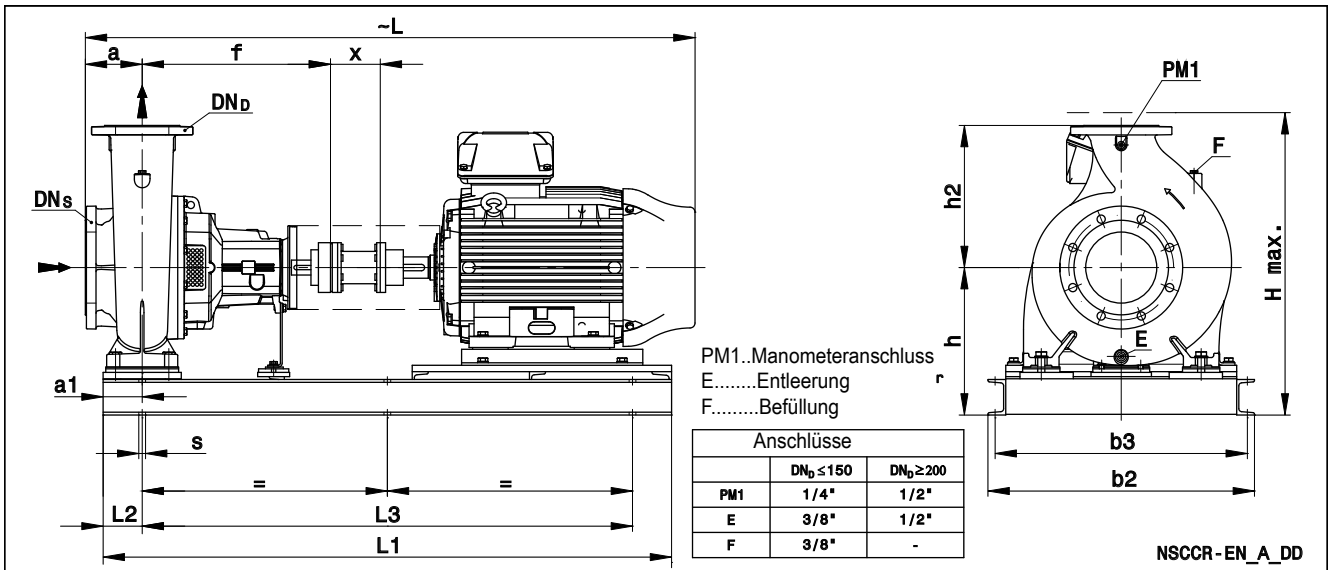

PUMPENTYP NSCC..4	ABMESSUNGEN mm														GEWICHT (kg) G	IEC- MOTOR- GEHÄUSE	KUPP- LUNG		
	DN <sub>S</sub>	DN <sub>D</sub>	a	a1	f	x	b2	b3	L1	L3	L2	L	h	h2				Hmax	s
50-315/40/P	65	50	125	110	470	140	670	630	1100	880	110	1193	365	280	645	6xØ19 (M16)	248,85	112	H95C
50-315/55/P	65	50	125	110	470	140	670	630	1100	880	110	1220	385	280	665	6xØ19 (M16)	259,89	132M	H95D
50-315/75/P	65	50	125	110	470	140	670	630	1100	880	110	1220	385	280	665	6xØ19 (M16)	259,89	132M	H95D
50-315/110/P	65	50	125	110	470	140	670	630	1330	1110	110	1339	365	280	645	6xØ19 (M16)	292,76	160L	H95E
65-315/55/P	80	65	125	110	470	140	670	630	1100	880	110	1220	385	280	665	6xØ19 (M16)	267,2	132M	H95D
65-315/75/P	80	65	125	110	470	140	670	630	1100	880	110	1220	385	280	665	6xØ19 (M16)	267,2	132M	H95D
65-315/110/P	80	65	125	110	470	140	670	630	1330	1110	110	1339	365	280	645	6xØ19 (M16)	299,99	160L	H95E
65-315/150/P	80	65	125	110	470	140	670	630	1330	1110	110	1339	365	280	645	6xØ19 (M16)	345,59	160L	H110D
80-315/110A/P	100	80	125	110	470	140	670	630	1330	1110	110	1339	365	315	680	6xØ19 (M16)	308,8	160L	H95E
80-315/110/P	100	80	125	110	470	140	670	630	1330	1110	110	1339	365	315	680	6xØ19 (M16)	308,8	160L	H95E
80-315/150/P	100	80	125	110	470	140	670	630	1330	1110	110	1339	365	315	680	6xØ19 (M16)	354,4	160L	H110D
80-315/185/W	100	80	125	110	470	140	670	630	1330	1110	110	1399	385	315	700	6xØ19 (M16)	413,29	180M	H110B
80-315/220/W	100	80	125	110	470	140	670	630	1330	1110	110	1437	385	315	700	6xØ19 (M16)	431,29	180L	H110B
80-400/185/W	100	80	125	110	530	140	670	630	1430	1210	110	1459	400	355	755	6xØ19 (M16)	445,91	180M	H110C
80-400/220/W	100	80	125	110	530	140	670	630	1430	1210	110	1497	400	355	755	6xØ19 (M16)	463,91	180L	H110C
80-400/300/W	100	80	125	110	530	140	670	630	1430	1210	110	1562	420	355	775	6xØ19 (M16)	517,54	200L	H125D
80-400/370/W	100	80	125	110	530	140	750	710	1600	1380	110	1681	415	355	799	6xØ19 (M16)	708,37	225S/M	H140B
100-160/22A/P	125	100	125	110	470	140	670	630	1100	880	110	1160	355	280	635	6xØ19 (M16)	219	100	H95C
100-160/22/P	125	100	125	110	470	140	670	630	1100	880	110	1160	355	280	635	6xØ19 (M16)	219	100	H95C
100-160/30/P	125	100	125	110	470	140	670	630	1100	880	110	1160	355	280	635	6xØ19 (M16)	222	100	H95C
100-160/40/P	125	100	125	110	470	140	670	630	1100	880	110	1193	365	280	645	6xØ19 (M16)	243	112	H95C
100-200/40/P	125	100	125	110	470	140	670	630	1100	880	110	1193	365	280	645	6xØ19 (M16)	251	112	H95C
100-200/55/P	125	100	125	110	470	140	670	630	1100	880	110	1220	385	280	665	6xØ19 (M16)	262	132M	H95D
100-200/75/P	125	100	125	110	470	140	670	630	1100	880	110	1220	385	280	665	6xØ19 (M16)	262	132M	H95D
100-250/55/P	125	100	140	110	470	140	670	630	1100	880	110	1235	385	280	665	6xØ19 (M16)	265	132M	H95D
100-250/75/P	125	100	140	110	470	140	670	630	1100	880	110	1235	385	280	665	6xØ19 (M16)	265	132M	H95D
100-250/110/P	125	100	140	110	470	140	670	630	1330	1110	110	1354	365	280	645	6xØ19 (M16)	298	160L	H95E
100-315/110/P	125	100	140	110	470	140	670	630	1330	1110	110	1354	365	315	680	6xØ19 (M16)	307	160L	H95E
100-315/150/P	125	100	140	110	470	140	670	630	1330	1110	110	1354	365	315	680	6xØ19 (M16)	352	160L	H110D
100-315/185/W	125	100	140	110	470	140	670	630	1330	1110	110	1414	385	315	700	6xØ19 (M16)	411	180M	H110B
100-315/220/W	125	100	140	110	470	140	670	630	1330	1110	110	1452	385	315	700	6xØ19 (M16)	429	180L	H110B
100-315/300/W	125	100	140	110	470	140	560	520	1350	1130	110	1517	355	315	672	6xØ19 (M16)	458	200L	H125C
100-400/300/W	125	100	140	110	530	140	670	630	1430	1210	110	1577	420	355	775	6xØ19 (M16)	547	200L	H125D
100-400/370/W	125	100	140	110	530	140	750	710	1600	1380	110	1696	415	355	799	6xØ19 (M16)	734	225S/M	H140B
100-400/450/W	125	100	140	110	530	140	750	710	1600	1380	110	1696	415	355	799	6xØ19 (M16)	762	225S/M	H140B
125-200/55/P	150	125	140	110	470	140	670	630	1100	880	110	1235	385	315	700	6xØ19 (M16)	270	132M	H95D
125-200/75/P	150	125	140	110	470	140	670	630	1100	880	110	1235	385	315	700	6xØ19 (M16)	270	132M	H95D
125-200/110/P	150	125	140	110	470	140	670	630	1330	1110	110	1354	365	315	680	6xØ19 (M16)	303	160L	H95E
125-250/75/P	150	125	140	110	470	140	670	630	1100	880	110	1235	385	355	740	6xØ19 (M16)	270	132M	H95D
125-250/110/P	150	125	140	110	470	140	670	630	1330	1110	110	1354	365	355	720	6xØ19 (M16)	303	160L	H95E
125-250/150/P	150	125	140	110	470	140	670	630	1330	1110	110	1354	365	355	720	6xØ19 (M16)	348	160L	H110D
125-315/185/W	150	125	140	110	530	140	670	630	1430	1210	110	1474	400	355	755	6xØ19 (M16)	447	180M	H110C
125-315/220/W	150	125	140	110	530	140	670	630	1430	1210	110	1512	400	355	755	6xØ19 (M16)	465	180L	H110C
125-315/300/W	150	125	140	110	530	140	670	630	1430	1210	110	1577	420	355	775	6xØ19 (M16)	521	200L	H125D
125-315/370/W	150	125	140	110	530	140	750	710	1600	1380	110	1696	415	355	799	6xØ19 (M16)	708	225S/M	H140B
125-400/370/W	150	125	140	110	530	140	750	710	1600	1380	110	1696	440	400	840	6xØ19 (M16)	759	225S/M	H140B
125-400/450/W	150	125	140	110	530	140	750	710	1600	1380	110	1696	440	400	840	6xØ19 (M16)	787	225S/M	H140B
125-400/550/W	150	125	140	110	530	140	750	710	1600	1380	110	1775	440	400	842	6xØ19 (M16)	872	250M	H160B
125-400/750/W	150	125	140	110	530	140	750	710	1600	1380	110	1881	440	400	912	6xØ19 (M16)	1083	280S/M	H180B

ANMERKUNG: Flanschpumpe gem. EN 1092-2 als Standard. Ausführung ASME B16.5 auf Anfrage erhältlich. Flanschabmessungen s. Zeichnung.

Nscc1-4p50-en\_c\_t1

Den Pumpentyp/Baugröße NNSCC 50-125, 50-160, 50-200, 50-250, 65-125, 65-160, 65-200, 65-250, 80-160, 80-200, 80-250 finden Sie auf den nachfolgenden Seiten

## BAUREIHE NSCC 150, 200, 250, 300 (AUSBAUKUPPLUNG) ABMESSUNGEN UND GEWICHTE BEI 50 Hz, 4-POLIG

PUMPENTYP NSCC.4	ABMESSUNGEN mm															G (kg)	IEC- MOTOR- GEHÄUSE	KUPP- LUNG	
	DNS	DND	a	a1	f	x	b2	b3	L1	L3	L2	L	h	h2	Hmax				s
150-200/110A/P	200	150	160	110	470	140	670	630	1330	1110	110	1374	385	400	785	6xØ19 (M16)	360	160L	H95E
150-200/110/P	200	150	160	110	470	140	670	630	1330	1110	110	1374	385	400	785	6xØ19 (M16)	360	160L	H95E
150-200/150A/P	200	150	160	110	470	140	670	630	1330	1110	110	1374	385	400	785	6xØ19 (M16)	405	160L	H110D
150-200/150/P	200	150	160	110	470	140	670	630	1330	1110	110	1374	385	400	785	6xØ19 (M16)	405	160L	H110D
150-250/150/P	200	150	160	110	530	140	670	630	1430	1210	110	1434	385	400	785	6xØ19 (M16)	416	160L	H110E
150-250/185/W	200	150	160	110	530	140	670	630	1430	1210	110	1494	400	400	800	6xØ19 (M16)	475	180M	H110C
150-250/220/W	200	150	160	110	530	140	670	630	1430	1210	110	1532	400	400	800	6xØ19 (M16)	493	180L	H110C
150-250/300/W	200	150	160	110	530	140	670	630	1430	1210	110	1597	420	400	820	6xØ19 (M16)	549	200L	H125D
150-315/300/W	200	150	160	110	530	140	670	630	1430	1210	110	1597	420	400	820	6xØ19 (M16)	555	200L	H125D
150-315/370/W	200	150	160	110	530	140	750	710	1600	1380	110	1716	415	400	815	6xØ19 (M16)	742	225S/M	H140B
150-315/450/W	200	150	160	110	530	140	750	710	1600	1380	110	1716	415	400	815	6xØ19 (M16)	770	225S/M	H140B
150-400/450/W	200	150	160	110	530	140	750	710	1600	1380	110	1716	440	450	890	6xØ19 (M16)	815	225S/M	H140B
150-400/550/W	200	150	160	110	530	140	750	710	1600	1380	110	1795	440	450	890	6xØ19 (M16)	900	250M	H160B
150-400/750/W	200	150	160	110	530	140	750	710	1600	1380	110	1901	440	450	912	6xØ19 (M16)	1111	280S/M	H180B
150-400/900/W	200	150	160	110	530	140	750	710	1600	1380	110	1901	440	450	912	6xØ19 (M16)	1159	280S/M	H180B
150-400/1100/W	200	150	160	110	530	140	750	710	1600	1380	110	1901	440	450	912	6xØ19 (M16)	1266	280S/M	H180B
150-500/900/W	200	150	180	165	770	250	860	810	2000	1670	165	2271	565	500	1065	6xØ26 (M20)	1403	280S/M	H180D
150-500/1100/W	200	150	180	165	770	250	860	810	2250	1920	165	2474	585	500	1115	6xØ26 (M20)	1702	315S/M	H200A
150-500/1320/W	200	150	180	165	770	250	860	810	2250	1920	165	2474	585	500	1115	6xØ26 (M20)	1787	315S/M	H200A
150-500/1600/W	200	150	180	165	770	250	860	810	2250	1920	165	2474	585	500	1115	6xØ26 (M20)	1844	315S/M	H200A
150-500/2000/W	200	150	180	165	770	250	860	810	2250	1920	165	2583	585	500	1160	6xØ26 (M20)	2033	315L	H225A
200-250/185/W	250	200	180	110	530	200	670	630	1450	1230	110	1574	460	475	935	6xØ19 (M16)	534	180M	H125E
200-250/220/W	250	200	180	110	530	200	670	630	1450	1230	110	1612	460	475	935	6xØ19 (M16)	552	180L	H125E
200-250/300A/W	250	200	180	110	530	200	670	630	1450	1230	110	1677	460	475	935	6xØ19 (M16)	592	200L	H125F
200-250/300/W	250	200	180	110	530	200	670	630	1450	1230	110	1677	460	475	935	6xØ19 (M16)	592	200L	H125F
200-315/300/W	250	200	180	110	530	200	670	630	1450	1230	110	1677	460	450	910	6xØ19 (M16)	596	200L	H125F
200-315/370/W	250	200	180	110	530	200	750	710	1660	1440	110	1796	480	450	930	6xØ19 (M16)	798	225S/M	H140C
200-315/450/W	250	200	180	110	530	200	750	710	1660	1440	110	1796	480	450	930	6xØ19 (M16)	826	225S/M	H140C
200-315/550/W	250	200	180	110	530	200	750	710	1660	1440	110	1875	480	450	930	6xØ19 (M16)	912	250M	H160C
200-315/750/W	250	200	180	110	530	200	750	710	1660	1440	110	1981	480	450	952	6xØ19 (M16)	1123	280S/M	H180C
200-400/750A/W	250	200	180	165	770	250	860	810	2000	1670	165	2271	565	500	1065	6xØ26 (M20)	1310	280S/M	H180D
200-400/750/W	250	200	180	165	770	250	860	810	2000	1670	165	2271	565	500	1065	6xØ26 (M20)	1310	280S/M	H180D
200-400/900/W	250	200	180	165	770	250	860	810	2000	1670	165	2271	565	500	1065	6xØ26 (M20)	1358	280S/M	H180D
200-400/1100/W	250	200	180	165	770	250	860	810	2250	1920	165	2474	585	500	1115	6xØ26 (M20)	1657	315S/M	H200A
200-400/1320/W	250	200	180	165	770	250	860	810	2250	1920	165	2474	585	500	1115	6xØ26 (M20)	1742	315S/M	H200A
200-500/1320/W	250	200	200	165	770	250	860	810	2250	1920	165	2494	635	560	1195	6xØ26 (M20)	1802	315S/M	H200A
200-500/1600/W	250	200	200	165	770	250	860	810	2250	1920	165	2494	635	560	1195	6xØ26 (M20)	1859	315S/M	H200A
200-500/2000/W	250	200	200	165	770	250	860	810	2250	1920	165	2603	635	560	1210	6xØ26 (M20)	2048	315L	H225A
200-500/2500/W	250	200	200	165	770	250	860	810	2250	1920	165	2603	635	560	1210	6xØ26 (M20)	2243	315L	H225A
200-500/3150/W	250	200	200	165	770	250	1000	930	2450	2120	165	2702	675	560	1300	6xØ29 (M24)	2590	355M/L	H250A
250-315/370/W	300	250	250	165	530	200	850	810	1700	1370	165	1866	525	500	1025	6xØ19 (M16)	911	225S/M	H140C
250-315/450/W	300	250	250	165	530	200	850	810	1700	1370	165	1866	525	500	1025	6xØ19 (M16)	939	225S/M	H140C
250-315/550/W	300	250	250	165	530	200	850	810	1700	1370	165	1945	525	500	1025	6xØ19 (M16)	1025	250M	H160C
250-315/750/W	300	250	250	165	530	200	850	810	1700	1370	165	2051	525	500	1025	6xØ19 (M16)	1236	280S/M	H180C
250-400/750/W	300	250	200	165	770	250	860	810	2000	1670	165	2291	565	560	1125	6xØ26 (M20)	1347	280S/M	H180D
250-400/900/W	300	250	200	165	770	250	860	810	2000	1670	165	2291	565	560	1125	6xØ26 (M20)	1395	280S/M	H180D
250-400/1100/W	300	250	200	165	770	250	860	810	2250	1920	165	2494	585	560	1145	6xØ26 (M20)	1694	315S/M	H200A
250-400/1320/W	300	250	200	165	770	250	860	810	2250	1920	165	2494	585	560	1145	6xØ26 (M20)	1779	315S/M	H200A
250-400/1600/W	300	250	200	165	770	250	860	810	2250	1920	165	2494	585	560	1145	6xØ26 (M20)	1836	315S/M	H200A
250-400/2000/W	300	250	200	165	770	250	860	810	2250	1920	165	2603	585	560	1160	6xØ26 (M20)	2025	315L	H225A
250-500/1600/W	300	250	200	165	770	250	860	810	2250	1920	165	2494	635	670	1305	6xØ26 (M20)	1910	315S/M	H200A
250-500/2000/W	300	250	200	165	770	250	860	810	2250	1920	165	2603	635	670	1305	6xØ26 (M20)	2099	315L	H225A
250-500/2500/W	300	250	200	165	770	250	860	810	2250	1920	165	2603	635	670	1305	6xØ26 (M20)	2294	315L	H225A
250-500/3150/W	300	250	200	165	770	250	1000	930	2450	2120	165	2702	675	670	1345	6xØ29 (M24)	2641	355M/L	H250A
250-500/3550/W	300	250	200	165	770	250	1000	930	2450	2120	165	2702	675	670	1345	6xØ29 (M24)	2747	355M/L	H250A
300-350/750A/W	350	300	250	200	800	300	960	910	2150	1750	200	2421	620	600	1220	6xØ26 (M20)	1524	280S/M	N150A
300-350/750/W	350	300	250	200	800	300	960	910	2150	1750	200	2421	620	600	1220	6xØ26 (M20)	1524	280S/M	N150A
300-350/900/W	350	300	250	200	800	300	960	910	2150	1750	200	2421	620	600	1220	6xØ26 (M20)	1572	280S/M	N150A
300-350/1100/W	350	300	250	200	800	300	960	910	2400	2000	200	2624	640	600	1240	6xØ26 (M20)	1877	315S/M	N176A
300-400/1100/W	350	300	250	200	800	300	960	910	2400	2000	200	2624	640	600	1240	6xØ26 (M20)	1881	315S/M	N176A
300-400/1320/W	350	300	250	200	800	300	960	910	2400	2000	200	2624	640	600	1240	6xØ26 (M20)	1966	315S/M	N176A
300-400/1600/W	350	300	250	200	800	300	960	910	2400	2000	200	2624	640	600	1240	6xØ26 (M20)	2023	315S/M	N176A
300-400/2000/W	350	300	250	200	800	300	960	910	2400	2000	200	2733	640	600	1240	6xØ26 (M20)	2206	315L	N185A
300-400/2500/W	350	300	250	200	800	300	960	910	2400	2000	200	2733	640						



# **NSC..H**

## **(e-NSC MIT HYDROVAR)**

## BAUREIHE NSC..H (e-NSC MIT HYDROVAR)

### Hintergrund und Kontext

Bei jeder Anwendungsart, ob kommunale Wasserversorgung, Industrieanwendungen oder in der Gebäudetechnik/SHK werden mehr und mehr intelligente Pumpenanlagen gefordert. Die Vorteile liegen auf der Hand: reduzierte Lebenszykluskosten der Pumpe, Umweltfreundlichkeit, erhöhte Lebensdauer des Rohrsystems und der Ventile. Dafür hat Lowara die e-NSC..H entwickelt: Eine Pumpenanlage mit erstklassigen Leistungen und einem dem tatsächlichen Verbrauch angepassten Energiebedarf.

### Vorteile der e-NSC..H mit Hydrovar™

**Kostensparend:** Das Drehzahlregelsystem Hydrovar verwandelt NSC-Pumpen in intelligente, drehzahlregelte Pumpsysteme. Für einen konstanten Druck oder Durchfluss reguliert der Hydrovar die Motordrehzahl. So wird der Energieverbrauch dem tatsächlichen Bedarf angepasst, was für erhebliche Einsparungen vor allem in Anlagen mit täglich starken Bedarfsschwankungen sorgt.

### Einfache und platzsparende Installation:

Die e-NSC..H ist zeit- und platzsparend. Bis 22 kW wird der Hydrovar direkt auf dem Motor montiert und durch diesen gekühlt, und spart ein zusätzliches Steuer-, Schalt- oder Sicherungsgerät. Lediglich Sicherungen sind je nach lokaler Elektroinstallation erforderlich. Versionen zur Wandmontage sind bis 45 kW erhältlich. Dank der Hydrovar-Technologie sind keine großen Ausdehnungsbehälter erforderlich.

### Standardmotoren:

Die e-NSC..H sind mit einem Standard-IEC-Motor (TEFC) Drehstrom, Isolationsklasse 155 (F) ausgestattet.

### Leistungsmerkmale / Produktvorteile

#### - Kein zusätzlicher Drucksensor:

Die e-NSC..H beinhaltet je nach Anwendung einen Drucktransmitter oder Differenzdrucktransmitter.

#### - Keine Sonderpumpe oder Spezialmotor erforderlich

- Keine By-Pass Leitung erforderlich: Der Hydrovar™ schaltet die Pumpe automatisch bei Bedarf "0" oder bei Überlast ab. Dadurch sind keine weiteren Sicherheitsvorrichtungen erforderlich.

#### - Anti-Kondensations-Heizvorrichtung:

Alle Typen sind mit Anti-Kondensations-Heizvorrichtung ausgestattet, die im Stand-by-Modus anspringt, um Kondenswasser innerhalb des Geräts zu vermeiden.

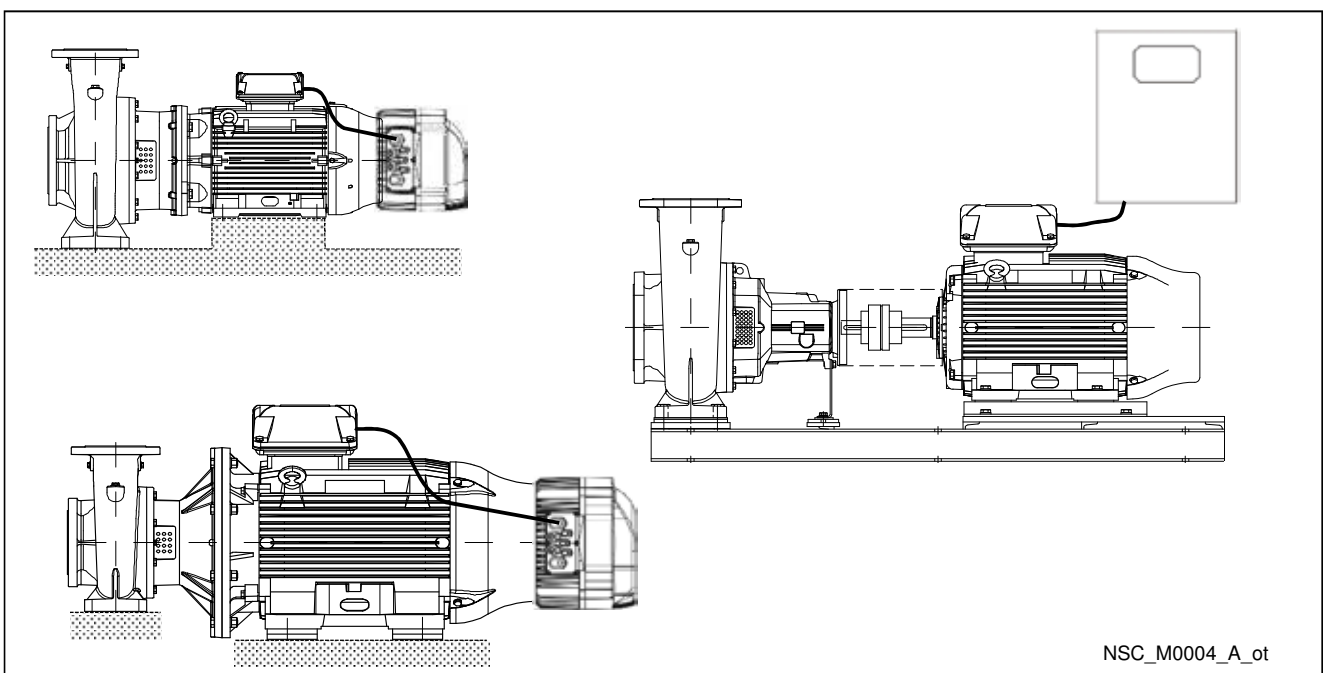

## BAUREIHE NSC..H (e-NSC MIT HYDROVAR)

Die grundsätzliche Funktion des Drehzahlregelsystems HYDROVAR besteht darin, eine Pumpe so zu regeln, dass sie ihre Leistung in Abhängigkeit unterschiedlicher Parameter dem Bedarf anpasst.

### Der HYDROVAR erreicht diese Funktionen wie folgt:

- 1) Messung des Anlagendruckes oder der Fördermenge mittels eines geeigneten Transmitters.
- 2) Berechnung der Pumpendrehzahl mit der der gewünschte Druck oder die Durchflussmenge erreicht wird.
- 3) Signalvorgabe für den Start der Pumpe, die Drehzahl-erhöhung, Drehzahlverminderung oder Stopp der Pumpe.
- 4) Bei Anwendung in einer Mehrpumpenregelung werden die benötigten Pumpen automatisch angefordert, die Pumpenzuschaltung (Masterpumpe/Folgepumpen) wird zyklisch gewechselt.

Zusätzlich zu diesen Grundfunktionen verfügt der HYDROVAR über Möglichkeiten, die sonst nur mittels aufwändiger Regelsysteme erreicht werden, wie z. B.:

- Stopp der Pumpe(n) bei Verbrauch „0“.
- Stopp der Pumpe(n) bei Wassermangel (Trockenlaufschutz).
- Stopp der Pumpe(n) bei Überschreitung der zulässigen Fördermenge (Schutz vor Kavitation) oder automatisches Anschalten der nächsten Pumpe (bei Mehrpumpenanlagen).
- Schutz der Pumpe und des Motors gegen Über- und Unterspannung, Überlast und Erdungsfehler.
- variabler Anhub/Absenkung der Pumpendrehzahl bei Zuschaltung weiterer Pumpen.
- Ausgleich der Druckverluste bei veränderten Verhältnissen.
- zyklischer Probelauf in vorgegebenen Intervallen.
- Überwachung der Betriebsstunden von Frequenzumformer und Motor.
- Bedienkomfort über mehrsprachiges LCD-Display (Deutsch, Italienisch, Englisch, Französisch, Spanisch, Portugiesisch, Holländisch).
- Kommunikation über die Schnittstelle RS 485 mit einem anderen HYDROVAR oder einem sonstigen Regelsystem.

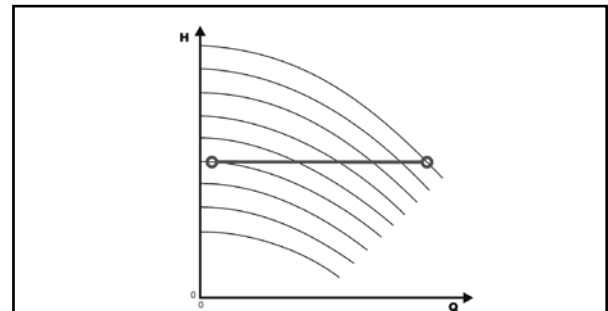

Regelung auf konstanten Druck

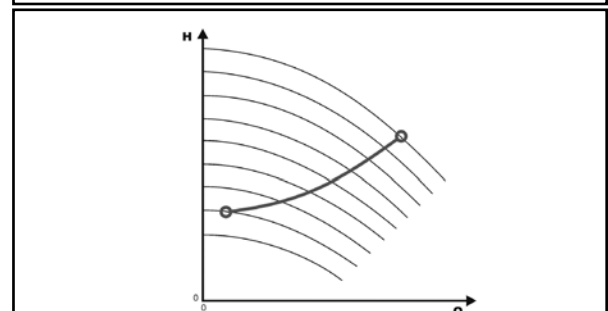

Regelung nach der Anlagenkennlinie

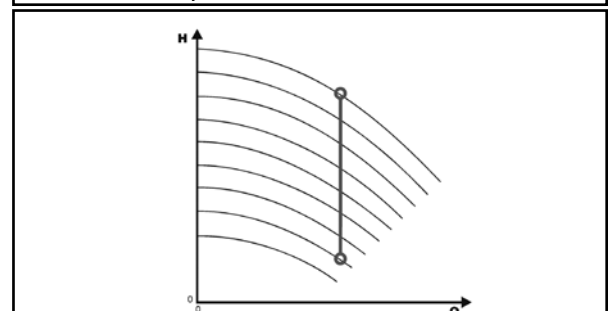

Regelung auf konstante Fördermenge

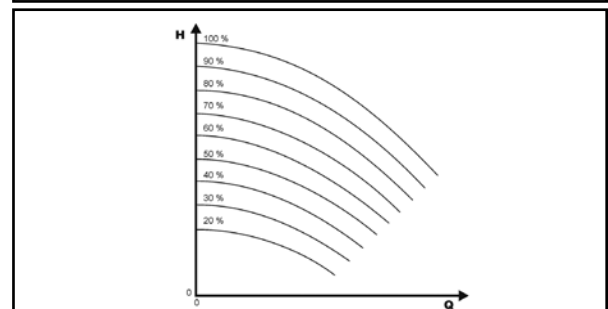

Stellbetrieb

# ZUBEHÖR

## ABMESSUNGEN ELASTISCHE KUPPLUNG

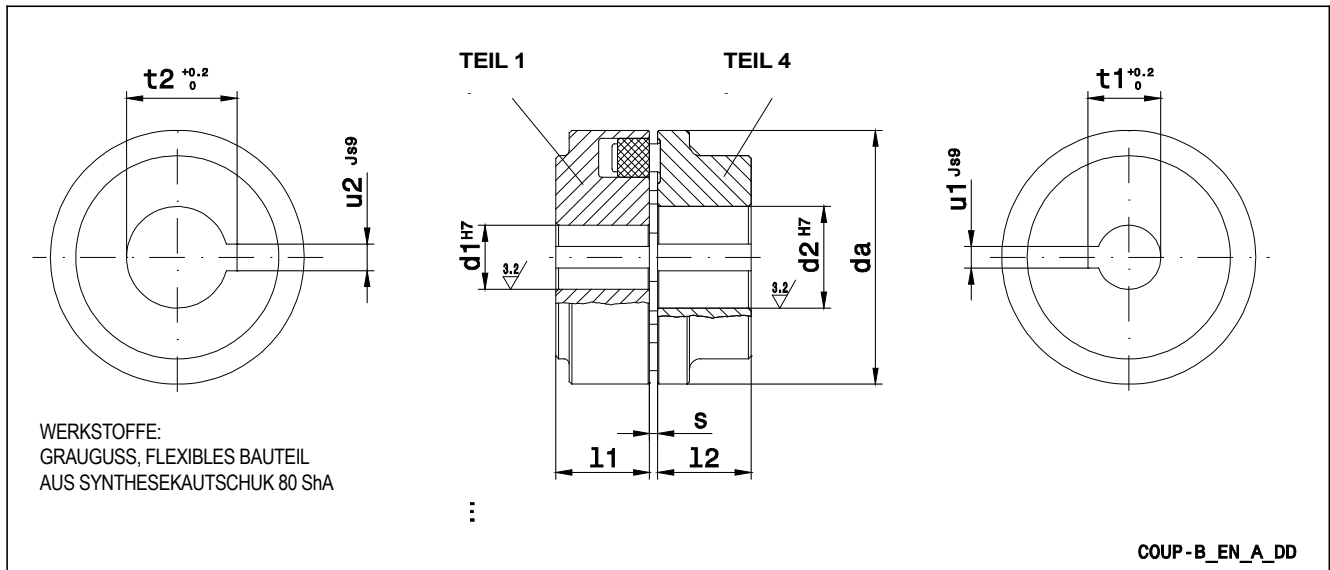

Nr.	TYP	ABMESSUNGEN (mm)										
		GRÖÖE x d <sub>a</sub> x d <sub>2</sub>	d <sub>a</sub>	TEIL 1 PUMPENSEITIGE KUPPLUNGSHÄLFTE				s	TEIL 4 MOTORSEITIGE KUPPLUNGSHÄLFTE			
				d <sub>1</sub> <sup>H7</sup>	l <sub>1</sub>	u <sub>1</sub> <sup>js9</sup>	t <sub>1 0</sub> <sup>+0.2</sup>		d <sub>2</sub> <sup>H7</sup>	l <sub>2</sub>	u <sub>2</sub> <sup>js9</sup>	t <sub>2 0</sub> <sup>+0.2</sup>
B68A	B 68 x 24 x 14	68	24	20	8	27,3	2 ÷ 4	14	20	5	16,3	
B68B	B 68 x 24 x 19	68	24	20	8	27,3	2 ÷ 4	19	20	6	21,8	
B68C	B 68 x 24 x 24	68	24	20	8	27,3	2 ÷ 4	24	20	8	27,3	
B80A	B 80 x 24 x 28	80	24	30	8	27,3	2 ÷ 4	28	30	8	31,3	
B95A	B 95 x 24 x 38	95	24	35	8	27,3	2 ÷ 4	38	35	10	41,3	
B95B	B 95 x 24 x 42	95	24	35	8	27,3	2 ÷ 4	42	35	12	45,3	
B95C	B 95 x 32 x 28	95	32	35	10	35,3	2 ÷ 4	28	35	8	31,3	
B95D	B 95 x 32 x 38	9	32	35	10	35,3	2 ÷ 4	38	35	10	41,3	
B95E	B 95 x 32 x 42	95	32	35	10	35,3	2 ÷ 4	42	35	12	45,3	
B95F	B 95 x 42 x 42	95	42	35	12	45,3	2 ÷ 4	42	35	12	45,3	
B110A	B 110 x 24 x 48	110	24	40	8	27,3	2 ÷ 4	48	40	14	51,8	
B110B	B 110 x 32 x 48	110	32	40	10	35,3	2 ÷ 4	48	40	14	51,8	
B110C	B 110 x 42 x 42	110	42	40	12	45,3	2 ÷ 4	42	40	12	45,3	
B110D	B 110 x 42 x 48	110	42	40	12	45,3	2 ÷ 4	48	40	14	51,8	
B125A	B 125 x 32 x 48	125	32	50	10	35,3	2 ÷ 4	48	50	14	51,8	
B125B	B 125 x 32 x 55	125	32	50	10	35,3	2 ÷ 4	55	50	16	59,3	
B125C	B 125 x 42 x 55	125	42	50	12	45,3	2 ÷ 4	55	50	16	59,3	
B125D	B 125 x 24 x 55	125	24	50	8	27,3	2 ÷ 4	55	50	16	59,3	
B140A	B 140 x 32 x 60	140	32	55	10	35,3	2 ÷ 4	60	55	18	64,4	
B140B	B 140 x 42 x 60	140	42	55	12	45,3	2 ÷ 4	60	55	18	64,4	
B160A	B 160 x 32 x 65	160	32	60	10	35,3	2 ÷ 6	65	60	18	69,4	
B160B	B 160 x 42 x 65	160	42	60	12	45,3	2 ÷ 6	65	60	18	69,4	
B160C	B 160 x 60 x 65	160	60	60	18	64,4	2 ÷ 6	65	60	18	69,4	
B180A	B 180 x 42 x 65	180	42	70	12	45,3	2 ÷ 6	65	60	18	69,4	
B180B	B 180 x 42 x 75	180	42	70	12	45,3	2 ÷ 6	75	70	20	79,9	
B180C	B 180 x 60 x 75	180	60	70	18	64,4	2 ÷ 6	75	70	20	79,9	
B200A	B 200 x 60 x 80	200	60	80	18	64,4	2 ÷ 6	80	80	22	85,4	
B225A	B 225 x 60 x 80	225	60	90	18	64,4	2 ÷ 6	80	90	22	85,4	
B250A	B 250 x 60 x 100	250	60	100	18	64,4	3 ÷ 8	100	100	28	106,4	

Coup-b\_en\_b\_td

## ABMESSUNGEN AUSBAUKUPPLUNG

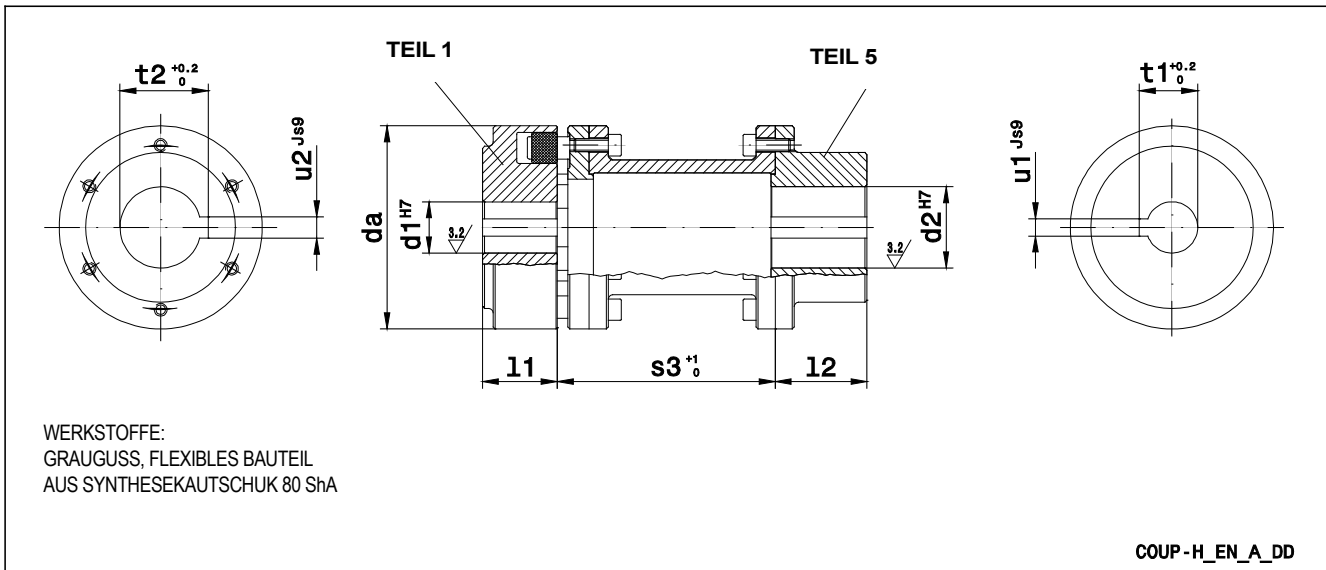

Nr.	TYP GRÖÖE x d <sub>1</sub> x d <sub>2</sub>	ABMESSUNGEN (mm)									
		TEIL 1 PUMPENSEITIGE KUPPLUNGSHÄLFTE						TEIL 5 MOTORSEITIGE KUPPLUNGSHÄLFTE			
		da	s <sub>3</sub> 0 <sup>+1</sup>	d <sub>1</sub> H7	l <sub>1</sub>	u <sub>1</sub> JS9	t <sub>1</sub> 0 <sup>+0.2</sup>	d <sub>2</sub> H7	l <sub>2</sub>	u <sub>2</sub> JS9	t <sub>2</sub> 0 <sup>+0.2</sup>
H80A	H 80-100 x 24 x 19	80	100	24	30	8	27,3	19	45	6	21,8
H80B	H 80-100 x 24 x 24	80	100	24	30	8	27,3	24	45	8	27,3
H80C	H 80-100 x 24 x 28	80	100	24	30	8	27,3	28	45	8	31,3
H80D	H 80-100 x 24 x 14	80	100	24	30	8	27,3	14	45	5	16,3
H80E	H 80-140 x 24 x 24	80	140	24	30	8	27,3	24	45	8	27,3
H80F	H 80-140 x 24 x 28	80	140	24	30	8	27,3	28	45	8	31,3
H80G	H 80-140 x 32 x 28	80	140	32	30	10	35,3	28	45	8	31,3
H95A	H 95-100 x 24 x 38	95	100	24	35	8	27,3	38	45	10	41,3
H95B	H 95-100 x 24 x 42	95	100	24	35	8	27,3	42	45	12	45,3
H95C	H 95-140 x 32 x 28	95	140	32	35	10	35,3	28	45	8	31,3
H95D	H 95-140 x 32 x 38	95	140	32	35	10	35,3	38	45	10	41,3
H95E	H 95-140 x 32 x 42	95	140	32	35	10	35,3	42	45	12	45,3
H95F	H 95-140 x 42 x 42	95	140	42	35	12	45,3	42	45	12	45,3
H95G	H 95-140 x 24 x 42	95	140	24	35	8	27,3	42	45	12	45,3
H110A	H 110-100 x 24 x 48	110	100	24	40	8	27,3	48	50	14	51,8
H110B	H 110-140 x 32 x 48	110	140	32	40	10	35,3	48	50	14	51,8
H110C	H 110-140 x 42 x 48	110	140	42	40	12	45,3	48	50	14	51,8
H110D	H 110-140 x 24 x 48	110	140	24	40	8	27,3	48	50	14	51,8
H125A	H 125-100 x 24 x 55	125	100	24	50	8	27,3	55	50	16	59,3
H125B	H 125-140 x 32 x 48	125	140	32	50	10	35,3	48	50	14	51,8
H125C	H 125-140 x 32 x 55	125	140	32	50	10	35,3	55	50	16	59,3
H125D	H 125-140 x 42 x 55	125	140	42	50	12	45,3	55	50	16	59,3
H125E	H 125-200 x 42 x 48	125	200	42	50	12	45,3	48	70	14	51,8
H125F	H 125-200 x 42 x 55	125	200	42	50	12	45,3	55	70	16	59,3
H125G	H 125-140 x 24 x 55	125	140	24	50	8	27,3	55	50	16	59,3
H140A	H 140-140 x 32 x 60	140	140	32	55	10	35,3	60	65	18	64,4
H140B	H 140-140 x 42 x 60	140	140	42	55	12	45,3	60	65	18	64,4
H140C	H 140-200 x 42 x 60	140	200	42	55	12	45,3	60	65	18	64,4
H160A	H 160-140 x 32 x 65	160	140	32	60	10	35,3	65	70	18	69,4
H160B	H 160-140 x 42 x 65	160	140	42	60	12	45,3	65	70	18	69,4
H160C	H 160-200 x 42 x 65	160	200	42	60	12	45,3	65	70	18	69,4
H160D	H 160-250 x 60 x 65	160	250	60	60	18	64,4	65	80	18	69,4
H180A	H 180-140 x 42 x 65	180	140	42	70	12	45,3	65	80	18	69,4
H180B	H 180-140 x 42 x 75	180	140	42	70	12	45,3	75	80	20	79,9
H180C	H 180-200 x 42 x 75	180	200	42	70	12	45,3	75	80	20	79,9
H180D	H 180-250 x 60 x 75	180	250	60	70	18	64,4	75	80	20	79,9
H200A	H 200-250 x 60 x 80	200	250	60	80	18	64,4	80	90	22	85,4
H225A	H 225-250 x 60 x 80	225	250	60	90	18	64,4	80	100	22	85,4
H250A	H 250-250 x 60 x 100	250	250	60	100	18	64,4	100	110	28	106,4

## ABMESSUNGEN AUSBAUKUPPLUNG

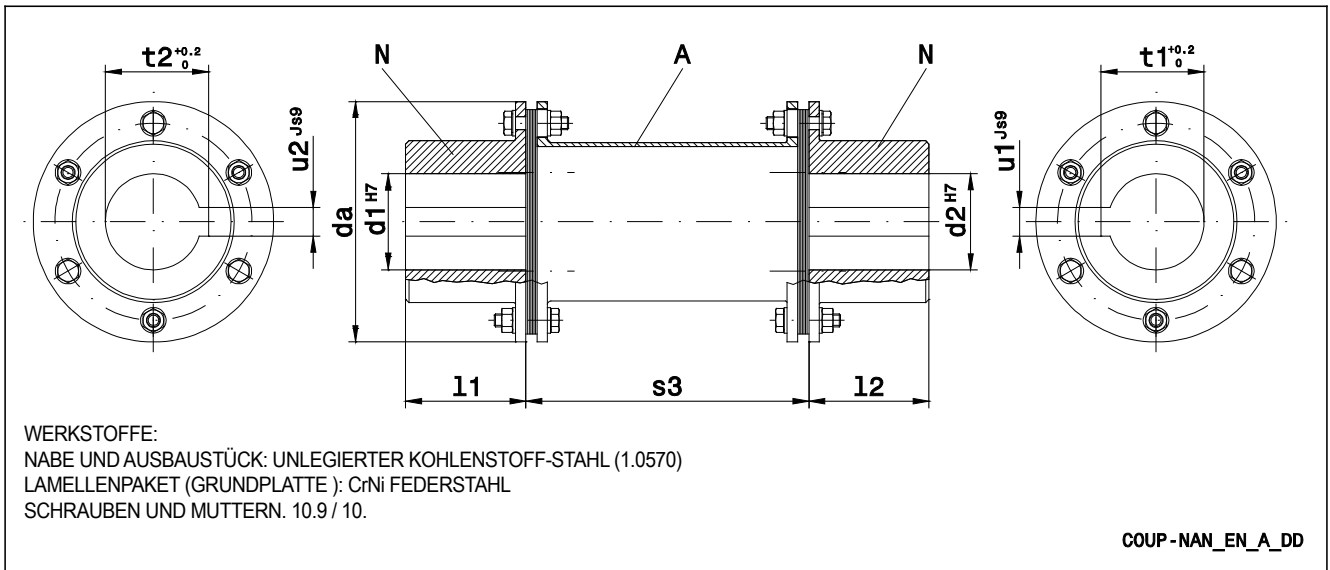

Nr.	TYP	ABMESSUNGEN (mm)										
		GRÖÖE x l x d <sub>1</sub> x d <sub>2</sub>	da	s <sub>3</sub>	N PUMPENSEITIGE KUPPLUNGSHÄLFTE				N MOTORSEITIGE KUPPLUNGSHÄLFTE			
					d <sub>1</sub> <sup>H7</sup>	l <sub>1</sub>	u <sub>1</sub> <sup>js9</sup>	t <sub>1 0</sub> <sup>+0.2</sup>	d <sub>2</sub> <sup>H7</sup>	l <sub>2</sub>	u <sub>2</sub> <sup>js9</sup>	t <sub>2 0</sub> <sup>+0.2</sup>
N150A	NAN 150-6 x 300 x 60 x 75	150	300	60	75	18	64,4	75	75	20	79,9	
N176A	NAN 176-6 x 300 x 60 x 80	176	300	60	85	18	64,4	80	85	22	85,4	
N185A	NAN 185-6 x 300 x 60 x 80	185	300	60	90	18	64,4	80	90	22	85,4	
N212A	NAN 212-6 x 300 x 60 x 100	212	300	60	100	18	64,4	100	100	28	106,4	

Coup-nan-en\_a\_td

## ABMESSUNGEN RUNDE GEGENFLANSCHES MIT INNENGEWINDE NACH EN 1092-1

DN	ø C	ABMESSUNGEN mm				BOHRUNGEN			PN
		ø A	B	ø D	H	ø F	N°		
32	Rp 1¼	100	13	140	16	18	4	16	
40	Rp 1½	110	14	150	19	18	4	16	
50	Rp 2	125	16	165	24	18	4	16	
65	Rp 2½	145	16	185	23	18	4	16	
80	Rp 3	160	17	200	27	18	8	16	
100	Rp 4	180	18	220	31	18	8	16	

fh-ctf-tonde-f-en\_a\_td

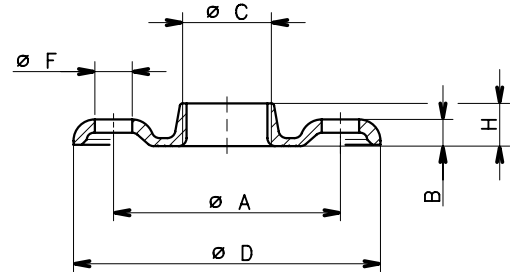

04430\_B\_DD

## ABMESSUNGEN RUNDE, ANGESCHWEISSTE GEGENFLANSCHES NACH 1092-1

DN	ø C	ABMESSUNGEN mm				BOHRUNGEN		PN
		ø A	B	ø D	ø F	N°		
65	77	145	18	185	18	4	16	
80	90	160	20	200	18	8	16	
100	115,5	180	22	220	18	8	16	
125	141,5	210	22	250	18	8	16	
150	170,5	240	24	285	22	8	16	
200	221,5	295	24	340	22	12	16	
250	276,5	355	26	405	26	12	16	
300	327,5	410	28	460	26	12	16	
350	359,5	470	30	520	26	16	16	

Nsc-ctf-tonde-s-en\_a\_td

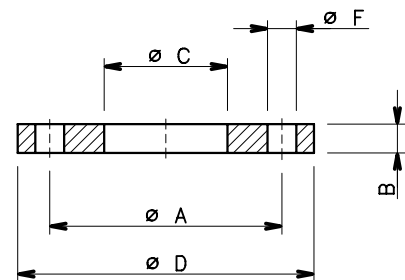

04431\_A\_DD

### BAUREIHE NSC 32 ÷ 80 MOTORUNTERLAGE

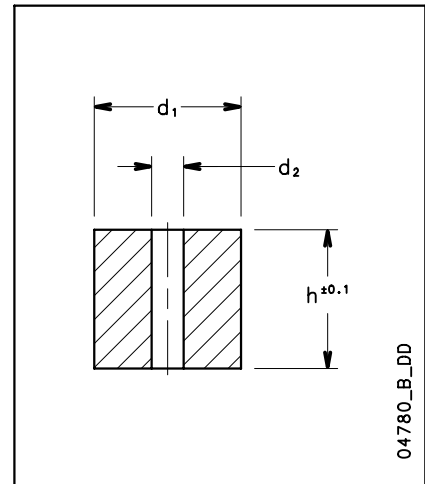
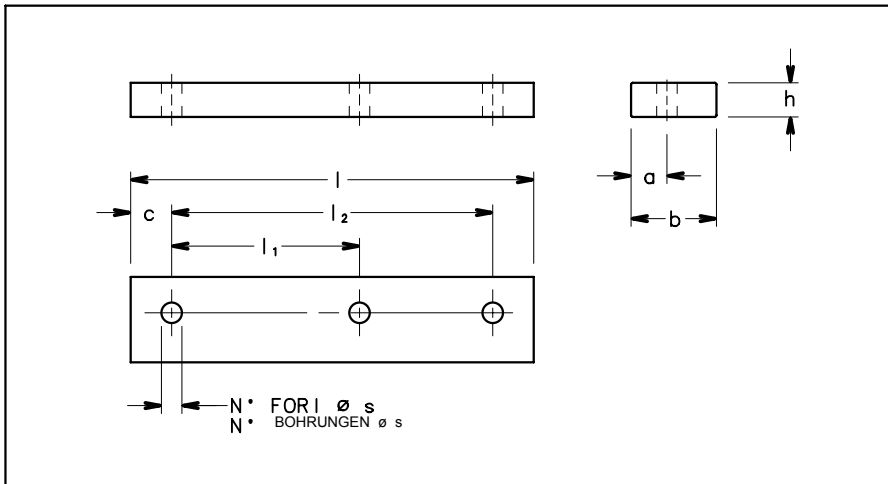

04780\_B\_DD

ABMESSUNGEN mm										
GRÖßE					BOHRUNGEN					
b	x	h	x	l	a	l <sub>1</sub>	l <sub>2</sub>	c	N°	ø s
35	20	125			17	100	-	12,5	2	10
40	10	155			20	100	125	15	3	10
40	12	155			20	100	125	15	3	10
40	12	180			17	140	-	20	2	14
40	20	180			17	140	-	20	2	14
40	30	155			20	100	125	15	3	10
40	40	180			17	140	-	20	2	14
50	8	226			21	140	178	24	3	14
50	20	226			21	140	178	24	3	14
50	30	304			25	210	254	25	3	14
80	20	332			35.5	241	279	26.5	3	14
50	20	304			25	210	254	25	3	14
100	30	467			50	311	349	59	3	22

ABMESSUNGEN mm			
GRÖßE			
d <sub>1</sub>	x	h	d <sub>2</sub>
45		41	10
45		61	10
45		89	10
55		52	12
55		70	12
55		80	12
55		90	12
55		100	12
65		60	16
65		68	16
65		78	16
65		80	16
65		88	16
65		98	16

sp-mot-nscs-nscf-en\_a\_td

### PUMPENUNTERLAGE (NSCF)

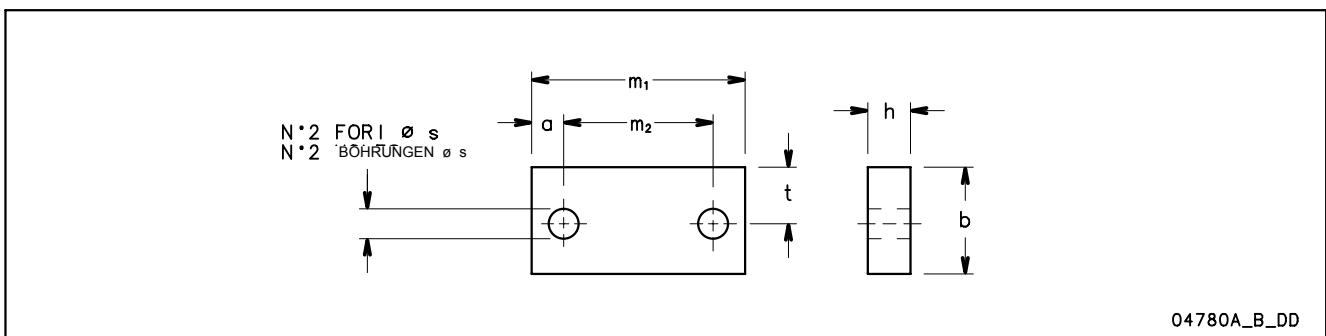

04780A\_B\_DD

ABMESSUNGEN mm								
GRÖßE								
b	x	h	x	m <sub>1</sub>	a	m <sub>2</sub>	ø s	t
40		10		160	25	110	14	16,5
40		20		160	25	110	14	16,5
40		25		160	25	110	14	16,5
40		30		160	25	110	14	16,5
70		20		125	15	95	14	37,5
70		25		125	15	95	14	37,5
80		10		160	20	120	18	42,5
80		25		160	20	120	18	42,5
80		30		160	20	120	18	42,5

sp-pompa-nscf-en\_a\_td

# **BERICHTE UND DEKLARATIONEN**

## Berichte und Deklarationen

### I) Testberichte

#### a) Werks-Testbericht (Lowara-Kennnr. 1A)

- (nicht für alle Pumpentypen erhältlich, bitte zunächst Ihr zuständiges Lowara-Verkaufsbüro kontaktieren)  
- Testbericht, erstellt bei Fertigungsende, einschließlich Leistungstest Fördermenge, Förderhöhe (ISO 9906:2012 – Grad 3B) und Dichtheitstest.

#### b) Prüfbericht (Lowara-Kennnr. 1B)

- Testbericht für Motorpumpen, erstellt im Testraum, einschließlich Leistungstest Fördermenge, Förderhöhe und Effizienztest (ISO 9906:2012 – Grad 3B).

#### c) NPSH-Testbericht (Lowara-Kennnr. 1A / CTF-NP)

- (nicht erhältlich für Eintauch- oder eingetauchte Pumpen)  
- Testbericht für Motorpumpen, erstellt im Testraum, einschließlich Fördermenge-NPSH Leistungstest (ISO 9906:2012 – Grad 3B).

#### d) Geräuschpegel-Testbericht (Lowara-Kennnr. 1A / CTF-RM)

- (nicht erhältlich für eingetauchte Pumpen)  
- Bericht über Geräuschdruck und > Leistungsmessung (EN ISO 20361, EN ISO 11203, EN ISO 4871) unter Zugrundelegung der
- Intensimetrischen Methode (EN ISO 9614-1, EN ISO 9614-2) oder der
  - Phonometrischen Methode

#### e) Vibrationstestbericht

- (nicht erhältlich für Eintauch- oder eingetauchte Pumpen)  
- Der Bericht gibt die Vibrationsmesswerte an (ISO 10816-1)

### II) Deklaration der Produktkonformität mit den im Auftrag angegebenen technischen Anforderungen

#### a) EN 10204:2004 – Typ 2.1 (Lowara-Kennnr. CTF-21)

- Enthält keine Testergebnisse der gelieferten oder vergleichbaren Produkte.

#### b) EN 10204:2004 – Typ 2.2 (Lowara-Kennnr. CTF-22)

- Enthält Testergebnisse (Werkstoffzertifikate) vergleichbarer Produkte.

#### c) EN 10204:2004 – Typ 3.1 (Lowara-Kennnr. 1 A / CTF-31 oder 1B / CTF-31)

- Enthält Testergebnisse (Werks-Testbericht oder Prüfbericht), Werkstoffliste, EU-Konformitätserklärung (zusätzlich zu der den Produkten beigelegten), Zertifikate / Deklarationen bezüglich Werkstoffe die in Kontakt mit Wasser kommen.

### III) Ausstellung einer weiteren EU-Konformitätserklärung

- Zusätzlich zu der den Produkten beigelegten Erklärung bezieht sich diese auf Europäisches Recht und die wichtigsten technischen Standards (d.h.: MD 2006/42/EC, EMCD 2004/108/ec; eRp 2009/125/EC).

*Anmerkung: Falls die Anforderung nach der Warenlieferung erfolgt, geben Sie bitte die Artikelnummer und Seriennummer (Datum + fortlaufende Nummer) sowie die Nummer unserer Auftragsbestätigung bekannt.*

### IV) Konformitätserklärung des Herstellers

- Bezieht sich auf eine von mehreren Produkttypen, ohne Nennung spezieller Artikel- und Seriennummern.

### V) Andere Zertifikate und/oder Dokumente auf Anfrage

- Vorbehaltlich der Verfügbarkeit oder Machbarkeit

### VI) Duplikate von Zertifikaten und/oder Dokumenten auf Anfrage

- Vorbehaltlich der Verfügbarkeit oder Machbarkeit



# **TECHNISCHER ANHANG**

## NPSH (Saugbedingungen)

Die Stelle des niedrigsten Druckes in einem Pumpensystem ist der Laufradeintritt. Bei bestimmten Betriebsbedingungen kann der Druck an dieser Stelle so niedrig sein, dass das Fördermedium verdampft. Die Entstehung von Dampfbläschen innerhalb der Flüssigkeit und deren implosionsartiger Zusammenfall kurz danach, wenn der Druck wieder ansteigt, wird als **Kavitation** bezeichnet.

Dieser Effekt äußert sich durch stärkere Geräusche, die sich anhören, als würden sich kleine Steinchen in der Pumpe befinden. Es treten erhöhte Vibrationen auf und ungünstigstenfalls reißt die Strömung ab. Bei diesem implosionsartigen Zusammenfall der Dampfbläschen entstehen sehr große Kräfte, die das Material am Laufrad oder am Pumpengehäuse abtragen und somit zu erheblichen Schäden an der Pumpe führen können.

Aus diesem Grund muss Kavitation beim Pumpenbetrieb unbedingt vermieden werden.

Die Ansaugbedingungen müssen insbesondere dann untersucht werden, wenn die Pumpe von einem tiefer liegenden Niveau ansaugen muss (Saugbetrieb), wenn es sich um ein heißes Medium handelt, bzw. wenn sich das Medium in der Nähe des Siedepunktes befindet.

Die Betrachtungen um den NPSH-Wert (**Net Positiv Suction Head**, positive Netto-Saughöhe) dienen dazu, in dem Punkt niedrigsten Druckes (Saugmund), einen bestimmten Sicherheitsabstand zum Verdampfungspunkt einzuhalten. Somit soll vermieden werden, dass Kavitation auftritt. Die NPSH-Werte sind Druckwerte, die in Meter angegeben werden.

Hierzu gibt es 2 Kenngrößen

### Der NPSH-Wert der Pumpe $NPSH_{\text{erf}}$ (erforderlicher NPSH – Wert)

$NPSH_{\text{erf}}$  bezieht sich auf die Pumpe und macht eine Aussage darüber, welcher Mindestdruck am Laufradeintritt herrschen muss, um Kavitation zu vermeiden.  $NPSH_{\text{erf}}$  gibt an, um welchen Wert der Druck an dieser Stelle über dem Verdampfungsdruck des Fördermediums liegen muss. Dieser Wert wird von den Pumpenherstellern auf dem Prüfstand ermittelt und befindet sich in den Pumpenkennlinien als veränderliche Größe über dem Förderstrom (Höhenangabe in Meter). Die Werte gelten für kaltes Wasser.

### Der NPSH-Wert der Anlage $NPSH_{\text{vorh}}$ (vorhandener NPSH – Wert)

$NPSH_{\text{vorh}}$  bezieht sich auf die Anlage und macht eine Aussage darüber, welcher Druck bei der vorhandenen Anlage am Laufradeintritt herrscht. Dieser Wert wird mit Hilfe der Anlagedaten berechnet und wird ebenfalls in Meter angegeben.

Um nun einen störungsfreien Betrieb der Pumpe zu gewährleisten, muss der Druck in der Anlage an der Stelle des Laufradeintrittes ( $NPSH_{\text{vorh}}$ ) größer sein, als der erforderliche NPSH-Wert der Pumpe ( $NPSH_{\text{erf}}$ ) im Betriebspunkt.

$$NPSH_{\text{vorh}} > NPSH_{\text{erf}}$$

Üblicherweise verwendet man einen Sicherheitszuschlag von 0,5 m.

$$NPSH_{\text{vorh}} > NPSH_{\text{erf}} + 0,5 \text{ m}$$

### Ermittlung des NPSH-Wert der Anlage $NPSH_{\text{vorh}}$

Die Bezugsebene für die hier angestellten Betrachtungen liegt in der Mitte des Saugstutzens der Pumpe. Somit ergibt sich die Nettodruckhöhe nach folgender Formel.

Nettodruckhöhe  $NPSH_{\text{vorh}}$  heißt: absolute Druckhöhe minus Verdampfungsdruckhöhe.

$NPSH_{\text{vorh}}$ [m]		1 bar = 100.000 N/m <sup>2</sup> oder Pa (Pascal)
$p_{\text{ü}}$	[N / m <sup>2</sup> ] =	Überdruck über dem Luftdruck (geschlossener Behälter)
$p_{\text{amb}}$	[N / m <sup>2</sup> ] =	örtlicher Luftdruck (der Normalluftdruck beträgt 101.300 N/m <sup>2</sup> )
$p_{\text{D}}$	[N / m <sup>2</sup> ] =	Dampfdruck (Funktion der Temperatur)
$H_{\text{Z}}$	[m] =	Höhenunterschied Wasserspiegel zu Pumpeneinlass
$H_{\text{V}}$	[m] =	Verlusthöhe in der Saugleitung
$\rho$ (Rho)	[kg / m <sup>3</sup> ] =	Dichte des Fördermediums
$g$	[m / s <sup>2</sup> ] =	9,81 (Erdbeschleunigung)

$NPSH_{\text{vorh}}$  im Saugbetrieb:

$$NPSH_{\text{vorh}} = \frac{p_{\text{ü}} + p_{\text{amb}} - p_{\text{D}}}{\rho \times g} - H_{\text{Z}} - H_{\text{V}}$$

$NPSH_{\text{vorh}}$  im Zulaufbetrieb:

$$NPSH_{\text{vorh}} = \frac{p_{\text{ü}} + p_{\text{amb}} - p_{\text{D}}}{\rho \times g} + H_{\text{Z}} - H_{\text{V}}$$

Für kaltes Wasser, bei offenem Behälter und in nicht allzu großer Höhe kann für die meisten praktischen Anwendungen folgende vereinfachte Formel verwendet werden:

für Saugbetrieb:

$$NPSH_{\text{vorh}} = 10 \text{ m} - H_{\text{Z}} - H_{\text{V}}$$

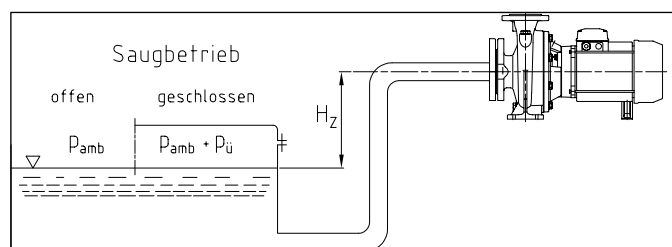

für Zulaufbetrieb:

$$NPSH_{\text{vorh}} = 10 \text{ m} + H_{\text{Z}} - H_{\text{V}}$$

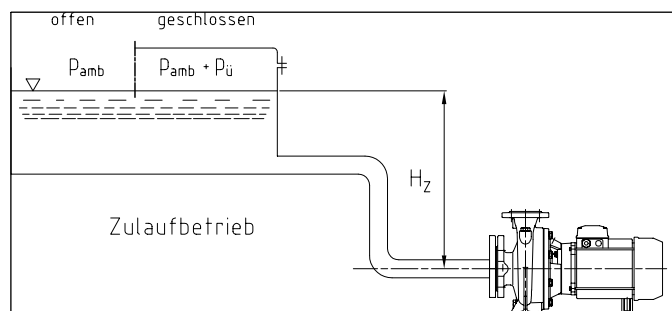

Die für die Berechnung notwendigen Werte können der nachstehenden Tabelle entnommen werden.

## STOFFWERTE FÜR WASSER DAMPFDRUCK ps UND ρ DICHTe

t	T	ps	ρ	t	T	ps	ρ	t	T	ps	ρ
°C	K	bar	kg/dm <sup>3</sup>	°C	K	bar	kg/dm <sup>3</sup>	°C	K	bar	kg/dm <sup>3</sup>
0	273,15	0,00611	0,9998	55	328,15	0,15741	0,9857	120	393,15	1,9854	0,9429
1	274,15	0,00657	0,9999	56	329,15	0,16511	0,9852	122	395,15	2,1145	0,9412
2	275,15	0,00706	0,9999	57	330,15	0,17313	0,9846	124	397,15	2,2504	0,9396
3	276,15	0,00758	0,9999	58	331,15	0,18147	0,9842	126	399,15	2,3933	0,9379
4	277,15	0,00813	1,0000	59	332,15	0,19016	0,9837	128	401,15	2,5435	0,9362
5	278,15	0,00872	1,0000	60	333,15	0,1992	0,9832	130	403,15	2,7013	0,9346
6	279,15	0,00935	1,0000	61	334,15	0,2086	0,9826	132	405,15	2,867	0,9328
7	280,15	0,01001	0,9999	62	335,15	0,2184	0,9821	134	407,15	3,041	0,9311
8	281,15	0,01072	0,9999	63	336,15	0,2286	0,9816	136	409,15	3,223	0,9294
9	282,15	0,01147	0,9998	64	337,15	0,2391	0,9811	138	411,15	3,414	0,9276
10	283,15	0,01227	0,9997	65	338,15	0,2501	0,9805	140	413,15	3,614	0,9258
11	284,15	0,01312	0,9997	66	339,15	0,2615	0,9799	145	418,15	4,155	0,9214
12	285,15	0,01401	0,9996	67	340,15	0,2733	0,9793	155	428,15	5,433	0,9121
13	286,15	0,01497	0,9994	68	341,15	0,2856	0,9788	160	433,15	6,181	0,9073
14	287,15	0,01597	0,9993	69	342,15	0,2984	0,9782	165	438,15	7,008	0,9024
15	288,15	0,01704	0,9992	70	343,15	0,3116	0,9777	170	443,15	7,920	0,8973
16	289,15	0,01817	0,9990	71	344,15	0,3253	0,9770	175	448,15	8,924	0,8921
17	290,15	0,01936	0,9988	72	345,15	0,3396	0,9765	180	453,15	10,027	0,8869
18	291,15	0,02062	0,9987	73	346,15	0,3543	0,9760	185	458,15	11,233	0,8815
19	292,15	0,02196	0,9985	74	347,15	0,3696	0,9753	190	463,15	12,551	0,8760
20	293,15	0,02337	0,9983	75	348,15	0,3855	0,9748	195	468,15	13,987	0,8704
21	294,15	0,24850	0,9981	76	349,15	0,4019	0,9741	200	473,15	15,550	0,8647
22	295,15	0,02642	0,9978	77	350,15	0,4189	0,9735	205	478,15	17,243	0,8588
23	296,15	0,02808	0,9976	78	351,15	0,4365	0,9729	210	483,15	19,077	0,8528
24	297,15	0,02982	0,9974	79	352,15	0,4547	0,9723	215	488,15	21,060	0,8467
25	298,15	0,03166	0,9971	80	353,15	0,4736	0,9716	220	493,15	23,198	0,8403
26	299,15	0,03360	0,9968	81	354,15	0,4931	0,9710	225	498,15	25,501	0,8339
27	300,15	0,03564	0,9966	82	355,15	0,5133	0,9704	230	503,15	27,976	0,8273
28	301,15	0,03778	0,9963	83	356,15	0,5342	0,9697	235	508,15	30,632	0,8205
29	302,15	0,04004	0,9960	84	357,15	0,5557	0,9691	240	513,15	33,478	0,8136
30	303,15	0,04241	0,9957	85	358,15	0,5780	0,9684	245	518,15	36,523	0,8065
31	304,15	0,04491	0,9954	86	359,15	0,6011	0,9678	250	523,15	39,776	0,7992
32	305,15	0,04753	0,9951	87	360,15	0,6249	0,9671	255	528,15	43,246	0,7916
33	306,15	0,05029	0,9947	88	361,15	0,6495	0,9665	260	533,15	46,943	0,7839
34	307,15	0,05318	0,9944	89	362,15	0,6749	0,9658	265	538,15	50,877	0,7759
35	308,15	0,05622	0,9940	90	363,15	0,7011	0,9652	270	543,15	55,058	0,7678
36	309,15	0,05940	0,9937	91	364,15	0,7281	0,9644	275	548,15	59,496	0,7593
37	310,15	0,06274	0,9933	92	365,15	0,7561	0,9638	280	553,15	64,202	0,7505
38	311,15	0,06624	0,9930	93	366,15	0,7849	0,9630	285	558,15	69,186	0,7415
39	312,15	0,06991	0,9927	94	367,15	0,8146	0,9624	290	563,15	74,461	0,7321
40	313,15	0,07375	0,9923	95	368,15	0,8453	0,9616	295	568,15	80,037	0,7223
41	314,15	0,07777	0,9919	96	369,15	0,8769	0,9610	300	573,15	85,927	0,7122
42	315,15	0,08198	0,9915	97	370,15	0,9094	0,9602	305	578,15	92,144	0,7017
43	316,15	0,09639	0,9911	98	371,15	0,9430	0,9596	310	583,15	98,70	0,6906
44	317,15	0,09100	0,9907	99	372,15	0,9776	0,9586	315	588,15	105,61	0,6791
45	318,15	0,09582	0,9902	100	373,15	1,0133	0,9581	320	593,15	112,89	0,6669
46	319,15	0,10086	0,9898	102	375,15	1,0878	0,9567	325	598,15	120,56	0,6541
47	320,15	0,10612	0,9894	104	377,15	1,1668	0,9552	330	603,15	128,63	0,6404
48	321,15	0,11162	0,9889	106	379,15	1,2504	0,9537	340	613,15	146,05	0,6102
49	322,15	0,11736	0,9884	108	381,15	1,3390	0,9522	350	623,15	165,35	0,5743
50	323,15	0,12335	0,9880	110	383,15	1,4327	0,9507	360	633,15	186,75	0,5275
51	324,15	0,12961	0,9876	112	385,15	1,5316	0,9491	370	643,15	210,54	0,4518
52	325,15	0,13613	0,9871	114	387,15	1,6362	0,9476	374,15	647,30	221,20	0,3154
53	326,15	0,14293	0,9862	116	389,15	1,7465	0,9460				
54	327,15	0,15002	0,9862	118	391,15	1,8628	0,9445				

G-at\_npsb\_b.sc



## TABELLE DER DURCHFLUSSWIDERSTÄNDE IN BÖGEN, VENTILEN UND SCHIEBERN

Der Durchflusswiderstand errechnet sich durch Verwendung der Methode der äquivalenten Rohrlänge gemäß der unten aufgeführten Tabelle:

ZUBEHÖR	DN											
	25	32	40	50	65	80	100	125	150	200	250	300
	Äquivalente Rohrlänge (m)											
Bogen mit 45°	0,2	0,2	0,4	0,4	0,6	0,6	0,9	1,1	1,5	1,9	2,4	2,8
Bogen mit 90°	0,4	0,6	0,9	1,1	1,3	1,5	2,1	2,6	3,0	3,9	4,7	5,8
glatter 90° Bogen	0,4	0,4	0,4	0,6	0,9	1,1	1,3	1,7	1,9	2,8	3,4	3,9
T- oder Kreuzverzweigung	1,1	1,3	1,7	2,1	2,6	3,2	4,3	5,3	6,4	7,5	10,7	12,8
Schieber	-	-	-	0,2	0,2	0,2	0,4	0,4	0,6	0,9	1,1	1,3
Rückschlagventil	1,1	1,5	1,9	2,4	3,0	3,4	4,7	5,9	7,4	9,6	11,8	13,9

G-a-pcv-en\_a\_th

Diese Tabelle ist gültig für die Richtzahl von Hazen Williams  $C = 100$  (Rohrleitung aus Grauguss). Für Rohrleitungen aus Stahl müssen die Werte mit dem Faktor 1,41 multipliziert werden. Bei Verrohrungen aus Edelstahl, Kupfer und beschichtetem Grauguss sind die Werte mit dem Faktor 1,85 zu multiplizieren.

Wenn die **Äquivalente Rohrlänge** bestimmt ist, kann man den Druckverlust aus der Tabelle entnehmen.

Die angegebenen Werte sind Richtwerte und schwanken leicht je nach Ausführung. Dies gilt speziell für Schieber und Rückschlagventile, bei denen es ratsam ist, die von den Herstellern angegebenen Werte zu überprüfen.

## FÖRDERMENGE

Liter Minute l/min	Kubikmeter pro Stunde m <sup>3</sup> /h	Cubic feet per hour ft <sup>3</sup> /h	Cubic feet per minute ft <sup>3</sup> /min	Imp. gal. per minute Imp. gal./min	US gal. per minute Us gal./min
<b>1,0000</b>	0,0600	2,1189	0,0353	0,2200	0,2642
16,6667	<b>1,0000</b>	35,3147	0,5886	3,6662	4,4029
0,4719	0,0283	<b>1,0000</b>	0,0167	0,1038	0,1247
28,3168	1,6990	60,0000	<b>1,0000</b>	6,2288	7,4805
4,5461	0,2728	9,6326	0,1605	<b>1,0000</b>	1,2009
3,7854	0,2271	8,0208	0,1337	0,8327	<b>1,0000</b>

## DRUCK UND FÖRDERHÖHE

Newton pro Quadratmeter N/m <sup>2</sup>	Kilopascal kPa	bar bar	Pound force per square inch psi	Wasser in Meter m H <sub>2</sub> O	Quecksilber in mm mm Hg
<b>1,0000</b>	0,0010	$1 \times 10^{-5}$	$1.45 \times 10^{-4}$	$1.02 \times 10^{-4}$	0,0075
1000,0000	<b>1,0000</b>	0,0100	0,1450	0,1020	7,5006
$1 \times 10^5$	100,0000	<b>1,0000</b>	14,5038	10,1972	750,0638
6894,7570	6,8948	0,0689	<b>1,0000</b>	0,7031	51,7151
9806,6500	9,8067	0,0981	1,4223	<b>1,0000</b>	73,5561
133,3220	0,1333	0,0013	0,0193	0,0136	<b>1,0000</b>

## LÄNGE

Millimeter mm	Zentimeter cm	Meter m	Inch in	Fuß ft	Yard yd
<b>1,0000</b>	0,1000	0,0010	0,0394	0,0033	0,0011
10,0000	<b>1,0000</b>	0,0100	0,3937	0,0328	0,0109
1000,0000	100,0000	<b>1,0000</b>	39,3701	3,2808	1,0936
25,4000	2,5400	0,0254	<b>1,0000</b>	0,0833	0,0278
304,8000	30,4800	0,3048	12,0000	<b>1,0000</b>	0,3333
914,4000	91,4400	0,9144	36,0000	3,0000	<b>1,0000</b>

## VOLUMEN

Kubikmeter m <sup>3</sup>	Liter Liter	Milliliter ml	Imp. gallon imp. gal.	Us gallon US gal.	Cubic foot ft <sup>3</sup>
<b>1,0000</b>	1000,0000	$1 \times 10^6$	219,9694	264,1720	35,3147
0,0010	<b>1,0000</b>	1000,0000	0,2200	0,2642	0,0353
$1 \times 10^{-6}$	0,0010	<b>1,0000</b>	$2.2 \times 10^{-4}$	$2.642 \times 10^{-4}$	$3.53 \times 10^{-5}$
0,0045	4,5461	4546,0870	<b>1,0000</b>	1,2009	0,1605
0,0038	3,7854	3785,4120	0,8327	<b>1,0000</b>	0,1337
0,0283	28,3168	28316,8466	6,2288	7,4805	<b>1,0000</b>

G-at\_pp-en\_a\_sc

## TEMPERATUR

Water	Kelvin K	Celsius °C	Fahrenheit °F	$^{\circ}\text{F} = ^{\circ}\text{C} \times \frac{9}{5} + 32$ $^{\circ}\text{C} = (^{\circ}\text{F} - 32) \times \frac{5}{9}$
icing	273,1500	0,0000	32,0000	
boiling	373,1500	100,0000	212,0000	

G-at\_pp-en\_b\_sc

**ZUSÄTZLICHE PRODUKTAUSWAHL  
UND DOKUMENTATIONEN**  
**Xylect™**

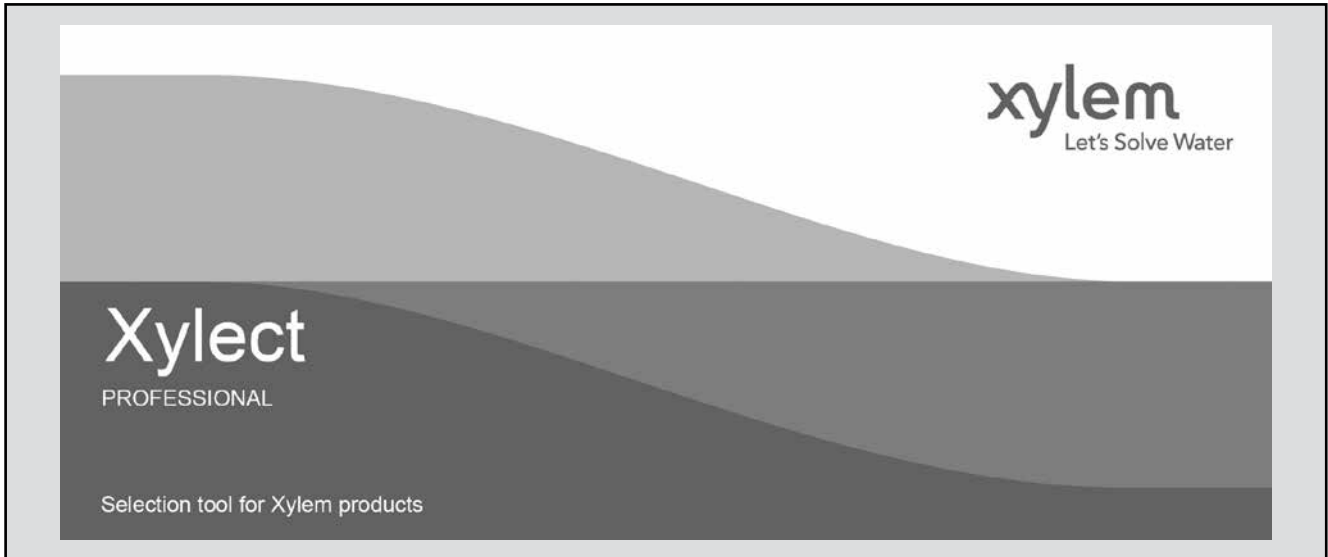

Xylect ist eine Software mit Pumpenlösungen und greift auf eine umfangreiche Online-Datenbank quer durch das komplette Produktportfolio von Lowara und Vogelpumpen zu. Sie bietet vielfältige Suchoptionen und hilfreiche Einrichtungen zum Projekt- und Angebotsmanagement. Das neue Programm bietet stets aktuelle Produktinformationen über Tausende von Produkten und das dazu passende Zubehör.

Die Möglichkeit, nach Anwendungen suchen zu können und die gegebenen detaillierten Informationen erleichtern die optimale Auswahl, ohne die Produkte von Lowara und Vogel gut kennen zu müssen.

Die Suche kann erfolgen nach

- Anwendung
- Produkttyp
- Betriebspunkt

Xylect zeigt bzw. erstellt detailliert:

- eine Ergebnisliste
- Kennlinien mit Fördermengen und –höhen, Wellenleistung, Wirkungsgrad und NPSH
- Motordaten
- Produktabmessungen
- Zubehör
- Ausdrucke von Datenblättern
- Download von Dokumenten einschließlich dxf-Dateien

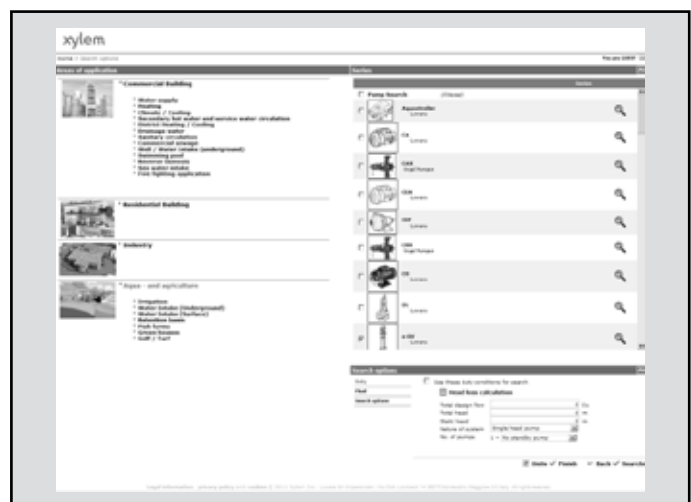

*Die Suchmöglichkeit nach Anwendung lotst auch den Software-Nutzer, der das Produktprogramm nicht kennt, zur richtigen Produktauswahl.*

## ZUSÄTZLICHE PRODUKTAUSWAHL UND DOKUMENTATIONEN Xylect™

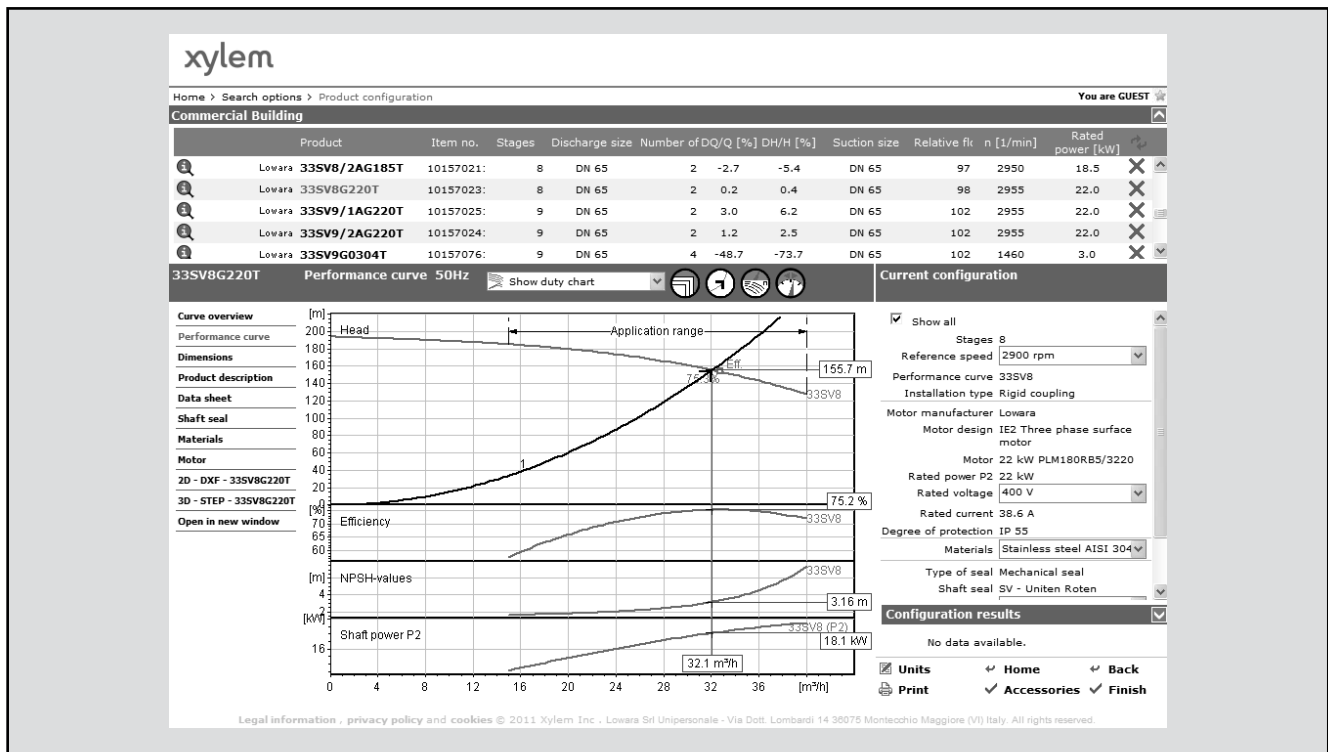

Die detaillierte Anzeige erleichtert die Auswahl der optimalen Pumpe aus den vorgeschlagenen Alternativen.

Die Einrichtung eines persönlichen Kontos bietet die beste Möglichkeit, mit Xylect zu arbeiten. Dadurch kann folgendes genutzt werden:

- eigene Standardeinheiten einstellen
- Projekte erstellen und sichern
- Projekte mit anderen Xylect-Anwendern teilen und bearbeiten

Jeder Anwender hat einen eigenen „My Xylect“-Bereich, in den alle Projekte gespeichert werden.

Weitere Informationen erhalten Sie von Xylem oder direkt unter [www.Xylect.com](http://www.Xylect.com), wo man sich auch direkt registrieren kann.

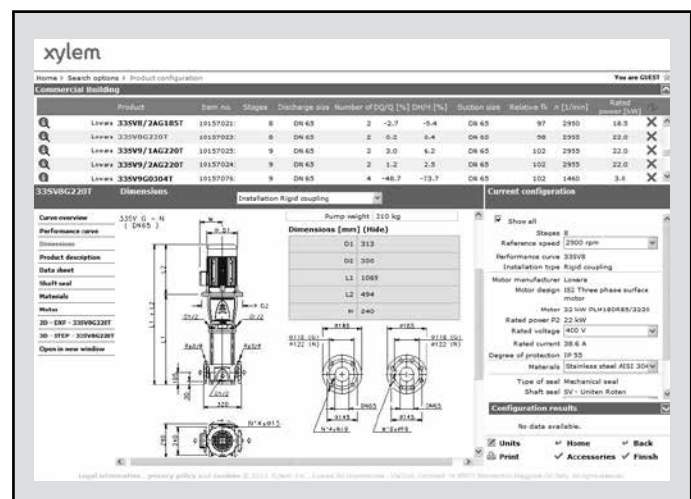

Die Produktmaße sind auf dem Bildschirm sichtbar und können im dxf-Format heruntergeladen werden.





# Xylem |'zīləm|

- 1) Das Gewebe in Pflanzen, das Wasser von den Wurzeln nach oben befördert;
- 2) ein führendes globales Wassertechnikunternehmen.

Wir sind ein globales Team, das ein gemeinsames Ziel eint: innovative Lösungen zu schaffen, um den Wasserbedarf unserer Welt zu decken. Im Mittelpunkt unserer Arbeit steht die Entwicklung neuer Technologien, die die Art und Weise der Wassernutzung und Wiedernutzung in der Zukunft verbessern. Wir bewegen, behandeln, analysieren Wasser und führen es in die Umwelt zurück, und wir helfen Menschen, Wasser effizient in ihren Haushalten, Gebäuden, Fabriken und landwirtschaftlichen Betrieben zu nutzen. In mehr als 150 Ländern verfügen wir über feste, langjährige Beziehungen zu Kunden, bei denen wir für unsere leistungsstarke Mischung aus führenden Produktmarken und Anwendungskompetenz, unterstützt durch eine Tradition der Innovation, bekannt sind.

Weitere Informationen darüber, wie Xylem Ihnen helfen kann, finden Sie auf [www.xylemwatersolutions.com/de](http://www.xylemwatersolutions.com/de)



## **Xylem Water Solutions Deutschland GmbH**

Biebigheimer Str. 12  
D-63762 Großostheim  
Telefon: 06026 943-0  
Telefax: 06026 943-210  
Email: [info.lowarade@xylem.com](mailto:info.lowarade@xylem.com)  
Internet: [lowara.de](http://lowara.de), [xylemwatersolutions.com/de](http://xylemwatersolutions.com/de)