



a xylem brand



Jabasco ParMax 1 Plus

LOW FLOW, COMPACT WATER PRESSURE PUMPS

- FR** Pompes de PRESSION D'EAU compactes à bas débit
- DE** Kompakte DRUCKWASSERPUMPE mit niedrigem Durchfluss
- IT** Pompe di PRESSIONE IDRICA a basso flusso, compatte
- NL** Lage doorstroming, compact WATERDRUK-pompen
- SE** Lågt flöde, kompakt VATTENTRYCKSPUMPAR
- ES** Bombas compactas de bajo caudal de PRESIÓN DEL AGUA

Purpose of this manual

The purpose of this manual is to provide necessary information for product installation, operation and maintenance.



CAUTION: Read this manual carefully before installing, using or servicing this product. Failure to follow the instructions within this manual could result in explosion, property damage, severe personal injury and/or death.



NOTICE: Save this manual for future reference, and keep it readily available at the location of the unit.

Safety



WARNING:

- The operator must be aware of safety precautions to prevent physical injury.
- Operating, installing or maintaining the unit in any way that is not covered in this manual could cause death, serious personal injury or damage to the equipment. This includes any modification to the equipment or use of parts not provided by Xylem. If there is a question regarding the intended use of equipment, please contact a Xylem representative before proceeding.
- Do not change the service application without the approval of an authorized Xylem representative.







DANGER: Failure to follow this instruction manual may lead to significant property damage or may result in serious injury or death.

Safety terminology and symbols

About safety messages

It is extremely important that you read, understand and follow the safety messages and regulations carefully before handling the product. They are published to help prevent these hazards:

- Personal accidents and health problems
- Damage to the product
- Product malfunction

	Hazard Level:	Indication:
	DANGER	A hazardous situation which, if not avoided, will result in death or serious injury.
	WARNING	A hazardous situation which, if not avoided, could result in death or serious injury.
	CAUTION	A hazardous situation which, if not avoided, could result in minor or moderate injury.
	NOTICE	A potential situation which, if not avoided, could result in undesirable conditions. A practice not related to personal injury.

Hazard categories

Hazard categories can either fall under hazard levels or let specific symbols replace the ordinary hazard levels symbols. Electrical hazards are indicated by the following specific symbols:

ELECTRICAL HAZARD:

These are examples of other categories that can occur. They fall under the ordinary hazard levels and may use complementing symbols:

- Crush hazard
- Cutting hazard
- Arc flash hazard

User safety

General safety rules

These are safety rules apply:

- Always keep work area clean
- Pay attention to the risks presented by gas and vapors in the work area.
- Avoid all electrical dangers. Pay attention to the risks of electric shock or arc flash hazards
- Always bear in mind the risk of drowning, electrical accidents and burn injuries

Safety equipment

Use safety equipment according to the company regulations. Use this safety equipment within the work area:

- Hard hat
- Safety goggles, preferably with side shields
- Protective shoes
- Protective gloves
- Gas mask
- Hearing protection
- First-aid kit
- Safety devices

NOTICE: Never operate a unit unless safety devices are installed.

Electrical connections

Electrical connections must be made by certified electricians in compliance with all international, national, state and local regulations. For more information about requirements, see sections dealing specifically with electrical connections.

Precautions before work

Observe these safety precautions before you work with the product or are in connection with the product:

- Provide a suitable barrier around the work area, for example, a guard rail
- Make sure that all safety guards are in place and secure
- Make sure that you have a clear path of retreat
- Make sure that the product cannot roll or fall over and injure people or damage property
- Make sure that the lifting equipment is in good condition
- Use a lifting harness, a safety line and a breathing device as required
- Allow all system and pump components to cool before you handle them
- Make sure that the product has been thoroughly cleaned
- Disconnect and lock out power before you service the pump
- Check the explosion risk before you weld or use electric hand tools

Wash the skin and eyes

Follow these procedures for chemicals or hazardous fluids that have come into contact with your eyes or skin:

Condition	Action
Chemicals or hazardous fluids in eyes	<ol style="list-style-type: none">1. Hold your eyelids apart forcibly with your fingers2. Rinse the eyes with eyewash or running water for at least 15 minutes3. Seek medical attention
Chemicals or hazardous fluids on skin	<ol style="list-style-type: none">1. Remove contaminated clothing2. Wash the skin with soap and water for at least 1 minute3. Seek medical attention, if necessary

Environmental safety

The work area

Always keep the station clean

Waste and emissions regulations

Observe these safety regulations regarding waste and emissions:

- Appropriately dispose of all waste
- Handle and dispose of the processed liquid in compliance with applicable environmental regulations
- Clean up all spills in accordance with safety and environmental procedures
- Report all environmental emissions to the appropriate authorities



WARNING: Radiation Hazard. Do NOT send the product to Xylem if it has been exposed to any nuclear radiation

Electrical installation

For electrical installation recycling requirements, consult your local electric utility

Recycling guidelines

Always follow local laws and regulations regarding recycling



WARNING: It is critical that chemical compatibility between the pump and the liquid media be verified by the user before installation and use in the equipment. Chemical incompatibility may cause premature failure and may result in leakage. Always read the manufacturers literature before you use fluid or solvent in the pump.

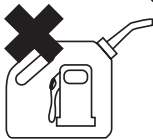
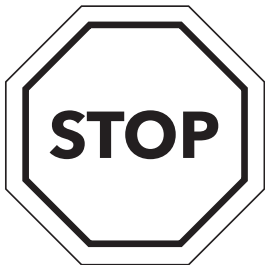

Installation/Mounting



CAUTION: Not For Continuous Duty, Intermittent Duty Only



CAUTION: Installation Notes: To avoid the risk of fire. Be sure that the area where pump is installed is isolated from gas, fuel tanks, electrical wiring looms or flammable substances. Failure to do so may cause injury or death.



CAUTION: Installation Notes: To avoid the risk of fire. Do not install this product if visible damaged. If damage exposes electrical contacts, electrical sparks could ignite fuel fumes. Failure to do so may cause injury or death.

- 1: Select pump location. Pump must be installed in a dry, ventilated area.

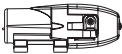

HORIZONTAL



TYPICAL
VERTICAL



NOTE: Do Not Submerge

- 2: For a pump only installation, connect fittings supplied with the pump to the system plumbing. Use 3/8" (9mm) I.D. flexible hose (preferably braided or reinforced) to reduce vibration through the plumbing system. Use hose clamps on the slip on barb hose connectors. For a pump and faucet utilize included tubing and John Guest (type) fittings.
- 3: Fasten pump to a flat surface. If mounting vertically; install with pumphead down. Do not over tighten screws to allow rubber mounts to absorb vibration.

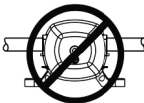

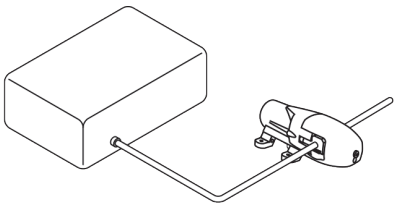

Electrical installation

Electrical Hazard:



WARNING: Make sure that all connections are performed by qualified installation technicians and in compliance with the regulations in force.



WARNING: Before starting work on the unit, make sure that the unit and the control panel are isolated from the power supply and cannot be energized.

Installation:



WARNING:

- Observe accident prevention regulations in force.
 - Use suitable equipment and protection.
 - Always refer to the local and/or national regulations, legislation, and codes in force regarding the selection of the installation site, plumbing, and power connections.
-

Electrical requirements:

The local regulations in force overrule specified requirements listed below.

Electrical connection checklist

Check that the following requirements are met:

- The electrical leads are protected from high temperature, vibrations, and collisions.
- The current type and voltage of mains connection must correspond to the specifications on the data plate on the pump.

Operation

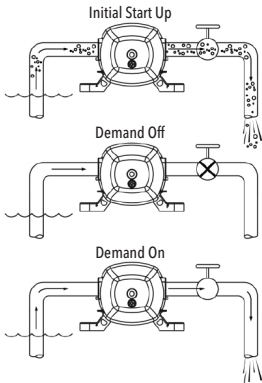

- Initial Start up
- Open all faucets
- Turn pump switch "ON"
- When water is free of air, turn all valves off beginning with the valve closest to the pump

Winterizing



CAUTION: Allowing water to freeze in the system may result in damage to the pump, plumbing system or Exposed Industrial applications. Non-Toxic antifreeze for potable water may be used with Jabsco pumps. Follow manufacturer's recommendations. Refer to equipment manufacturer's instructions for their specific winterizing and drainage procedures. Do not use automotive antifreeze to winterize potable water systems. These solutions are highly toxic and may cause serious injury or death if ingested.

1. Drain the water tank. Open tank drain valve. You may use the pump to drain the tank by opening all the valves in the system. Allow the pump to operate until the tank is empty. Do not operate the pump more than 15 minutes continuously.
2. Open all valves and purge the water from the plumbing system. Turn off power to the pump. Be sure that all the water from the drain lines is drained.
3. Remove quick-connect inlet and outlet fittings from the pump and turn the pump on to pump out remaining water from the pump head. Be sure to have a catch pan or a rag under the pump to prevent water from spilling onto the floor. Turn the pump off once the plumbing is empty. Leave the fittings disconnected from the pump until the system is ready to be used again. Make a note on your tank filler that the plumbing is not connected.
4. Be sure that all valves are left open to protect against damage to the plumbing.

Dimensional Drawing

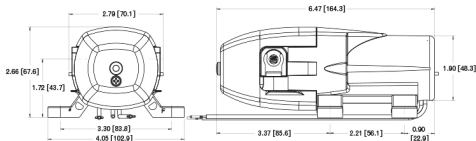

Head-Flow Chart

1.0 GPM @ 12 VDC / 1.0 GPM @ 24 VDC

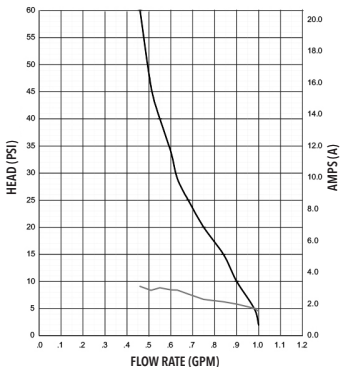

Model No.	Volts (DC)	GPM (LPM)	Pressure Switch PSI (BAR)	Port fittings
42630-2992-P	12	1.0 (3.8)	35 (2.4)	Quick disconnect - 3/8 HB straight, 3/8" x 1/2" adapter
42630-2994-P	24	1.0 (3.8)	35 (2.4)	
42630-2992-R	12	1.0 (3.8)	35 (2.4)	
42630-3992-P	12	1.0 (3.8)	35 (2.4)	John Guest type 1/4" to snap fit port (pump), 3/8" npt male to John Guest 1/4"
42630-3994-P	24	1.0 (3.8)	35 (2.4)	

* Models 42630-3992-P and 42630-3994-P both come with the faucet, 20' tubing, John Guest type port fittings (pump) and a John Guest type tank fitting(3/8" MNPT).

Specifications

Pump Design	Reciprocating Diaphragm
Maximum Flow Rate	1.0 GPM (3.78 LPM) @ open flow
Duty Cycle	Intermittent
Housing Material	Polypropylene
Diaphragm Elastomer	Santoprene®
Check Valve Materials	EPDM
Check Valve Spring	Stainless Steel
Port Type	Quick Disconnect - 3/8 HB Straight, Poly**
Pressure Switch Setting	35 PSI (2.4 Bar) Off / 25 PSI (1.7 Bar) On
Self Priming	Up to 6ft. (1.8m)
Liquid Temperature	110° F (43° C) Maximum 40° F (4.5°C) Minimum
Motor Type	Permanent Magnet Motor
Motor Voltage	12 VDC, 24 VDC
Current for 12 VDC	3.5 Amps Max (4A fuse required)
Current for 24 VDC	1.5 Amps Max (2A fuse required)
Weight	1.25 lbs. (0.5 Kg)

**Reference datasheet PN#81000-230 for additional fittings

Faucet installation

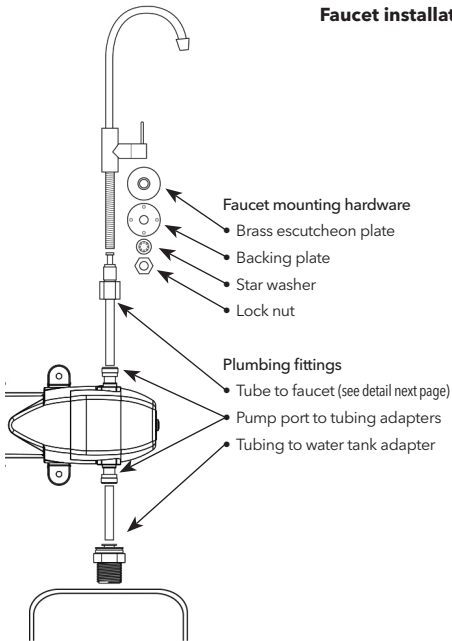

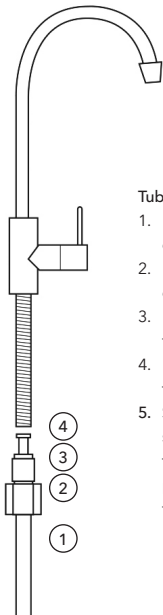

Tube to faucet fitting detail:

1. 1/4" Tubing (cut to length from pump outlet - **Step 1**)
2. 1/4" Brass compression nut (fit onto outside of tube - **Step 2**)
3. 1/4" Plastic ferrule (side onto outside fo tube end - **Step 3**)
4. 1/4" Tube insert (insert fully into tube - **Step 4**)
5. **Step 5** - Fit assembly into faucet stem and tighten compression nut to snug fit, do not over tighten. After, pressurizing system and check for leaks.

Features and Benefits:

- Flow rates up to 1.0 GPM (3.8 LPM.) and operating pressures up to 35 PSI (2.41 bar)
- Demand (pressure switch shut-off) or non-switch models available
- Sealed motor and pressure switch, providing years of dependable reliability
- Jabsco Diaphragm pumps provide dependable run dry capabilities, extending the life of the pump
- Self priming, accommodating up to 6ft. (1.8m)
- Built in thermal protector, prevents overheating to protect the pump from damage
- Quick Disconnect Ports allow for quick cleaning and easy hose replacement in seconds
- Low amp draw, ideal for battery powered applications

The New LF Plus Motor Driven Marine Pumps are backed by Jabsco's diaphragm pump technology, a brand enjoying over 35 years of operational excellence.

Jabsco's new LF Series compact pumps offer up to a 1.0 GPM (3.8 LPM) flow rate and optional industry leading switch technology, proven with over 1 million cycles. The 360° quick connect swivel ports allow for complete freedom of port orientation, a cost effective solution, minimizing the need for additional components. These pumps are the ideal solution for many applications including spraying, fluid transfer, filtration, cooling, dispensing and pressure boosting.

XYLEM LIMITED WARRANTY WARRANTS THIS PRODUCT TO BE FREE OF DEFECTS AND WORKMANSHIP FOR A PERIOD OF 1 YEAR. THE WARRANTY IS EXCLUSIVE AND IN LIEU OF ANY AND ALL OTHER EXPRESS OR IMPLIED WARRANTIES, GUARANTEES, CONDITIONS OR TERMS OF WHATEVER NATURE RELATING TO THE GOODS PROVIDED HEREUNDER, INCLUDING WITHOUT LIMITATION ANY IMPLIED WARRANTIES OF MERCHANTABILITY AND FITNESS FOR A PARTICULAR PURPOSE, WHICH ARE HEREBY EXPRESSLY DISCLAIMED AND EXCLUDED. EXCEPT AS OTHERWISE PROVIDED BY LAW, BUYER'S EXCLUSIVE REMEDY AND SELLER'S AGGREGATE LIABILITY FOR BREACH OF ANY OF THE FOREGOING WARRANTIES ARE LIMITED TO REPAIRING OR REPLACING THE PRODUCT AND SHALL IN ALL CASES BE LIMITED TO THE AMOUNT PAID BY THE BUYER HEREUNDER. IN NO EVENT IS SELLER LIABLE FOR ANY OTHER FORM OF DAMAGES, WHETHER DIRECT, INDIRECT, LIQUIDATED, INCIDENTAL, CONSEQUENTIAL, PUNITIVE, EXEMPLARY OR SPECIAL DAMAGES, INCLUDING BUT NOT LIMITED TO LOSS OF PROFIT, LOSS OF ANTICIPATED SAVINGS OR REVENUE, LOSS OF INCOME, LOSS OF BUSINESS, LOSS OF PRODUCTION, LOSS OF OPPORTUNITY OR LOSS OF REPUTATION. THIS WARRANTY IS ONLY A REPRESENTATION OF THE COMPLETE LIMITED WARRANTY. FOR A DETAILED EXPLANATION, PLEASE VISIT US AT www.xylem.com/jabsco, CALL OUR OFFICE NUMBER LISTED, OR WRITE A LETTER TO YOUR REGIONAL OFFICE.

Objet du présent manuel

Ce manuel vise à vous communiquer les informations nécessaires pour l'installation, le fonctionnement et la maintenance de la pompe.



ATTENTION: Veuillez lire ce manuel avec attention avant d'installer, d'utiliser ou d'entretenir ce produit. Le non-respect des instructions du présent manuel pourrait entraîner une explosion, des dommages matériels, des dommages corporels graves et/ou un décès.



REMARQUE: Conservez ce manuel à titre de référence ultérieure et gardez-le à proximité de la pompe.

Sécurité



AVERTISSEMENT:

- L'opérateur doit connaître les précautions à mettre en œuvre pour éviter toute blessure physique.
- L'utilisation, l'installation ou l'entretien de l'unité d'une manière autre que celle expliquée dans le présent manuel pourraient entraîner un décès, des blessures graves ou des dommages de l'équipement. Cela comprend toute modification de l'équipement ou l'utilisation de pièces autres que celles fournies par Xylem. En cas de question concernant l'usage prévu de l'équipement, veuillez contacter un représentant de Xylem avant de procéder.
- Ne modifiez pas la demande de service sans l'approbation d'un représentant autorisé de Xylem.







DANGER: le non-respect de ce manuel d'instruction peut entraîner des dommages matériels majeurs ou peut provoquer des blessures graves, voire un décès.

Terminologie et les symboles de sécurité

À propos des messages de sécurité

Il est extrêmement important de lire, de comprendre et de respecter minutieusement les messages et les règlements de sécurité avant de manipuler le produit. Ils sont publiés dans le but de prévenir les risques suivants:

- Accidents personnels et problèmes de santé
- Produit endommagé
- Dysfonctionnement du produit

Niveau de danger:	Indication:
 DANGER	Une situation dangereuse qui, si elle n'est pas évitée, entraînera un décès ou des blessures graves.
 AVERTISSEMENT	Une situation dangereuse qui, si elle n'est pas évitée, pourrait entraîner un décès ou des blessures graves.
 ATTENTION	Une situation dangereuse qui, si elle n'est pas évitée, pourrait entraîner des blessures mineures ou modérées.
 REMARQUE	Une situation potentielle qui, si elle n'est pas évitée, pourrait entraîner une situation indésirable. Une pratique sans rapport avec les blessures personnelles.

Catégories de dangers

Les catégories de dangers peuvent correspondre à des niveaux de dangers, ou les symboles de niveaux de danger ordinaires peuvent être remplacés par des symboles spécifiques. Les dangers électriques sont indiqués par les symboles spécifiques suivants:

DANGER ÉLECTRIQUE:

Voici des exemples d'autres catégories de dangers qui peuvent survenir. Elles correspondent aux niveaux de dangers ordinaires et peuvent être accompagnées de symboles:

- Risque d'écrasement
- Risque de coupure
- Risque d'arc électrique

Sécurité de l'utilisateur

Règles de sécurité générales

Ces règles de sécurité s'appliquent à ce qui suit:

- La zone de travail doit toujours rester propre
- Prenez garde aux risques qu'implique la présence de gaz et de vapeurs dans la zone de travail.
- Évitez tous les dangers électriques. Prenez garde aux risques de choc électrique ou d'arc électrique
- Gardez toujours à l'esprit le risque de noyade, d'accidents électriques et de brûlures

Équipement de sécurité

Utilisez l'équipement de sécurité selon les règlements de la société. Utilisez cet équipement de sécurité dans la zone de travail:

- Casque
- Lunettes de sécurité, de préférence avec écrans latéraux
- Chaussures de protection
- Gants de protection
- Masque à gaz
- Protection auditive
- Kit de premiers secours
- Dispositifs de sécurité

REMARQUE: n'utilisez jamais l'unité sauf si des dispositifs de sécurité sont installés.

Connexions électriques

Les connexions électriques doivent être établies par des électriciens certifiés en accord avec tous les règlements internationaux, nationaux et locaux. Pour obtenir de plus amples informations sur les exigences, consultez les sections qui traitent spécifiquement des connexions électriques.

Précautions avant de travailler

Respectez ces précautions de sécurité avant de travailler avec le produit ou d'établir une connexion avec le produit:

- Prévoir une barrière appropriée autour de la zone de travail, par exemple, un garde-fou.
- S'assurer que toutes les protections sont en place et sécurisées.
- S'assurer d'avoir une voie de repli bien dégagée
- S'assurer que le produit ne peut pas rouler ou tomber sur des personnes et les blesser, ou sur des biens et les endommager
- S'assurer que l'équipement de levage est en bon état
- Utiliser un harnais de levage, une ligne de sécurité et un appareil respiratoire en fonction des besoins
- Laisser tous les composants du système et de la pompe refroidir avant de les manipuler
- S'assurer que le produit a été soigneusement nettoyé
- Débrancher et bloquer l'alimentation avant de procéder à l'entretien de la pompe
- Vérifier les risques d'explosion avant de souder ou d'utiliser des outils manuels électriques

Lavage des yeux et de la peau

Suivez ces procédures si des produits chimiques ou des liquides dangereux sont entrés en contact avec votre peau ou vos yeux:

État	Action
Produits chimiques ou liquides dangereux dans les yeux	<ol style="list-style-type: none"> 1. Maintenez vos paupières bien écartées avec les doigts 2. Rincez les yeux avec un bain oculaire ou sous l'eau courante pendant au moins 15 minutes 3. Consultez un médecin
Produits chimiques ou liquides dangereux sur la peau	<ol style="list-style-type: none"> 1. Retirez les vêtements contaminés 2. Lavez la peau à l'eau et au savon pendant au moins 1 minute 3. Consultez un médecin, si nécessaire

Sécurité environnementale

La zone de travail

La station doit toujours rester propre

Règlements sur les déchets et les émissions

Respectez ces règlements de sécurité sur les déchets et les émissions:

- Éliminez les déchets de manière appropriée
- Manipulez et éliminez le liquide traité en conformité avec les règlements applicables sur l'environnement
- Nettoyez tous les déversements en accord avec les procédures relatives à la sécurité et à l'environnement
- Signalez aux autorités appropriées toutes les émissions environnementales



AVERTISSEMENT: danger de radiation. N'envoyez PAS le produit à Xylem s'il a été exposé à des radiations nucléaires.

Installation électrique

Concernant les exigences de recyclage des installations électriques, consultez votre compagnie d'électricité locale

Lignes directrices sur le recyclage

Observez toujours les lois et règlements locaux sur le recyclage



AVERTISSEMENT: il est primordial que l'utilisateur vérifie la compatibilité chimique entre la pompe et l'agent liquide avant l'installation et l'utilisation de l'équipement. L'incompatibilité chimique peut provoquer une panne prématurée et des fuites. Veuillez toujours lire la documentation du fabricant avant d'utiliser des liquides ou des solvants dans la pompe.

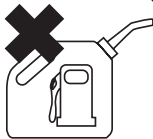

Installation / Montage



ATTENTION: ne pas utiliser en permanence, utilisation intermittente uniquement



ATTENTION: notes d'installation: pour éviter tout risque d'incendie. S'assurer que la zone dans laquelle la pompe est installée est isolée des gaz, réservoirs de carburant, faisceaux de câblage ou substances inflammables. Le non-respect de ces instructions peut provoquer des blessures voire un décès.



ATTENTION: notes d'installation : pour éviter tout risque d'incendie. Ne pas installer ce produit s'il présente visiblement des dommages. Si des contacts électriques sont exposés à cause des dommages, des étincelles électriques pourraient enflammer les vapeurs de carburant. Le non-respect de ces instructions peut provoquer des blessures voire un décès.

- 1: Choisissez l'emplacement pour la pompe. La pompe doit être installée dans une zone sèche et aérée.

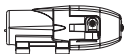

Horizontal



Type vertical

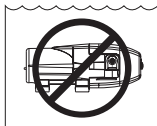

Note : ne pas immerger

- 2: Pour l'installation d'une pompe uniquement, branchez les raccords fournis à la plomberie du système. Utilisez un flexible de 9 mm de diamètre intérieur (de préférence tressé ou renforcé) pour réduire les vibrations dans la plomberie. Utilisez des colliers de serrage à faire coulisser sur les connecteurs des raccords. Pour une pompe et un robinet, utilisez les tubes inclus et les raccords (de type John Guest).
- 3: Fixez la pompe à une surface plate. En cas de montage vertical, installez la pompe la tête en bas. Ne serrez pas les vis de manière excessive pour permettre aux supports en caoutchouc d'absorber les vibrations.

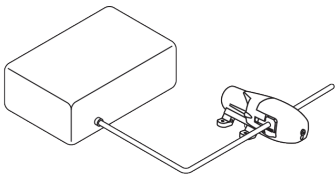

Installation électrique

Danger électrique:



AVERTISSEMENT: veillez à ce que toutes les connexions soient réalisées par des techniciens qualifiés, en conformité avec les règlements en vigueur.



AVERTISSEMENT: avant de commencer à travailler sur l'unité, assurez-vous que l'unité et le panneau de commande soient isolés de l'alimentation et ne puissent pas être mis sous tension.

Installation:



AVERTISSEMENT:

- Respectez les règlements en vigueur sur la prévention des accidents.
 - Utilisez un équipement et une protection appropriés.
 - Consultez toujours les règlements, lois et codes locaux et/ou nationaux en vigueur sur la sélection du site d'installation, de la plomberie et des connexions électriques.
-

Exigences électriques:

Les règlements locaux en vigueur annulent les exigences spécifiques énoncées ci-dessous.

Liste de contrôle des connexions électriques

Vérifiez que les exigences suivantes sont respectées:

- Les fils électriques sont protégés contre les hautes températures, les vibrations et les collisions.
- Le type de courant et la tension du raccordement au secteur doivent correspondre aux spécifications de la plaque signalétique de la pompe.

Fonctionnement

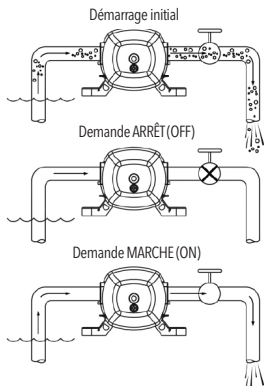

- Démarrage initial
- Ouvrez tous les robinets
- Tournez le commutateur de la pompe sur « ON »
- Quand l'eau ne contient plus d'air, fermez toutes les vannes en commençant par la vanne la plus proche de la pompe

Préparation pour l'hiver



ATTENTION: si vous laissez l'eau geler dans le système, la pompe, la plomberie ou les applications industrielles exposées pourraient être endommagées. Vous pouvez utiliser un antigel non-toxique pour l'eau potable dans les pompes Jabsco. Suivez les recommandations du fabricant. Consultez les instructions du fabricant de l'équipement pour connaître les procédures spécifiques de préparation à l'hiver et de drainage. N'utilisez pas un antigel automobile pour préparer les systèmes d'eau potable à l'hiver. Ces solutions sont hautement toxiques et peuvent provoquer des blessures graves en cas d'ingestion, voire un décès.

1. Vidangez le réservoir d'eau. Ouvrez la vanne de vidange du réservoir. Vous pourrez utiliser la pompe pour vidanger le réservoir en ouvrant toutes les vannes du système. Laissez la pompe fonctionner jusqu'à ce que le réservoir soit vide. N'utilisez pas la pompe en continu pendant plus de 15 minutes.
2. Ouvrez toutes les vannes et vidangez l'eau de la plomberie. Coupez l'alimentation vers la pompe. Assurez-vous que toute l'eau des conduites de vidange est évacuée.
3. Débranchez les raccords rapides d'entrée et de sortie de la pompe et mettez la pompe en marche pour évacuer l'eau résiduelle de la tête de pompe. Assurez-vous de placer une cuvette ou un chiffon sous la pompe pour éviter que l'eau ne goutte sur le sol. Arrêtez la pompe dès que la plomberie est vide. Laissez les raccords débranchés de la pompe jusqu'à ce que le système soit à nouveau utilisé. Sur votre dispositif de remplissage du réservoir, notez que la plomberie n'est pas branchée.
4. Assurez-vous que toutes les vannes restent en position ouverte pour éviter d'endommager la plomberie.

Chéma dimensionnel



Diagramme hauteur / débit

1.0 GPM @ 12 VDC / 1.0 GPM @ 24 VDC

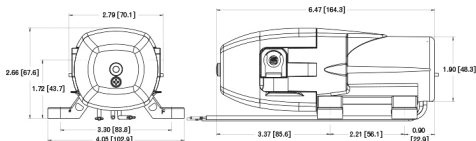
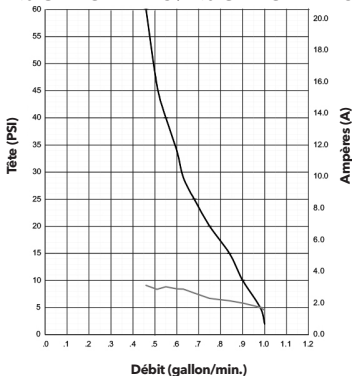

Modèles

N° modèle	Volts (c.c.)	GPM (LPM)	Pressostat PSI (BAR)	Raccords de connexion
42630-2992-P	12	1.0 (3.8)	35 (2.4)	Adaptateur rapide, droit 9,50 mm HB, 9,50 mm x 12,70 mm
42630-2994-P	24	1.0 (3.8)	35 (2.4)	
42630-2992-R	12	1.0 (3.8)	35 (2.4)	
42630-3992-P	12	1.0 (3.8)	35 (2.4)	Raccord de type John Guest 6,35 mm vers orifice à bouchon à encliqueter (pompe), mâle NPT 9,50 mm vers John Guest 6,35 mm
42630-3994-P	24	1.0 (3.8)	35 (2.4)	

* Les modèles 42630-3992-P et 42630-3994-P sont tous deux fournis avec le robinet, le tube de 6 m, les raccords d'orifice de type John Guest (pompe) et un raccord de réservoir de type John Guest (MNPT 9,50 mm).

Caractéristiques

Conception de la pompe	Alternative à membrane
Débit maximum	3,78 LPM à débit ouvert
Cycle de service	Intermittent
Matériau du revêtement	Polypropylène
Élastomère de la membrane	Santoprene®
Matériaux des clapets antiretour	EPDM
Ressort des clapets antiretour	Acier inoxydable
Type d'orifice	Raccord rapide - droit 9,50 mm HB, Poly**
Réglage du pressostat	Arrêt à 2,4 bars / Marche à 1,7 bars
Amorçage automatique	Jusqu'à 1,80 m
Température liquide	43°C Maximum 4,5°C Minimum
Type de moteur	Moteur à aimant permanent
Tension du moteur	12 V c.c., 24 V c.c
Courant pour 12 V c.c.	3,5 A Max (fusible requis de 4 A)
Courant pour 24 V c.c.	1,5 A Max (fusible requis de 2 A)
Poids	0,5 kg

**Fiche technique réf. 81000-230 pour des raccords supplémentaires

Installation des robinets

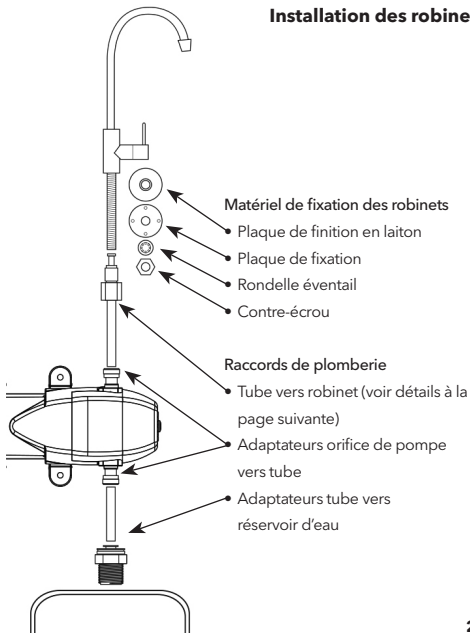

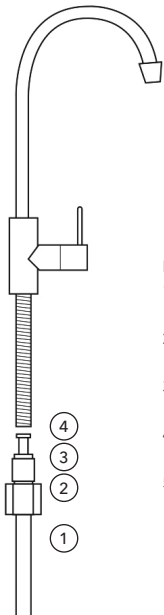

Détail du raccord tube vers robinet:

1. Tube 6,35 mm (coupé à la longueur depuis la sortie de la pompe - Étape 1)
2. Écrou à compression en laiton 6,35 mm (fixé sur le dia. ext. du tube - Étape 2)
3. Bague en plastique 6,35 mm (côté sur le dia. ext. de l'extrémité du tube - Étape 3)
4. Insert de tube 6,35 mm (à insérer entièrement dans le tube - Étape 4)
5. Étape 5 - Fixez l'assemblage dans la tige du robinet et serrez l'écrou à compression jusqu'à obtenir le bon ajustement. Ne serrez pas de façon excessive. Ensuite, mettez le système sous pression et vérifiez les fuites.

Caractéristiques et avantages:

- Débits jusqu'à 3,8 LMP et pressions de service jusqu'à 2,41 bars
- Modèles disponibles en version à la demande (arrêt du pressostat) ou sans pressostat
- Moteur scellé et pressostat, assurant des années de fiabilité
- Les pompes à membrane Jabsco assurent des capacités fiables de fonctionnement à sec, prolongeant la durée de vie de la pompe
- Amorçage automatique, acceptant jusqu'à 1,80 m
- Protection intégrée contre les surcharges thermiques pour éviter d'endommager la pompe
- Orifices à connexion rapide permettant un nettoyage rapide et un remplacement facile du tuyau en quelques secondes
- Faible consommation électrique, parfaite pour les applications fonctionnant sur batteries

Les nouvelles motopompes marines LF Plus profitent de la technologie des pompes à membrane de Jabsco, une marque forte de 35 années d'excellence opérationnelle.

Les nouvelles pompes compactes de la série LF de Jabsco offrent un débit allant jusqu'à 3,8 LPM et une des meilleures technologies de commutation de l'industrie (en option), éprouvée sur plus de 1 million de cycles. Les orifices pivotants à connexion rapide à 360° confèrent une totale liberté d'orientation de l'orifice à l'endroit requis ; une solution économique qui réduit les composants nécessaires. Ces pompes conviennent parfaitement à la plupart des applications, notamment la pulvérisation, le transfert de fluides, la filtration, le refroidissement, la distribution et la surpression.

LA GARANTIE DE XYLEM LIMITED GARANTIT QUE CE PRODUIT EST EXEMPT DE DÉFAUT MATÉRIEL ET DE MAIN-D'OEUVRE POUR UNE DURÉE DE 1 ANNÉE. CETTE GARANTIE EST EXCLUSIVE ET EN LIEU DE TOUTES AUTRES GARANTIES EXPRESSES OU IMPLICITES, GARANTIES, CONDITIONS OU DISPOSITIONS DE TOUTE NATURE EN REGARD DES BIENS FOURNIS CI-APRÈS, INCLUANT SANS LIMITE TOUTE GARANTIE IMPLICITE DE QUALITÉ MARCHANDE ET D'ADAPTATION À UN USAGE PARTICULIER, QUI SONT CI-APRÈS FORMELLEMENT RÉFUTÉS ET EXCLUS. SAUF LORSQUE LA LOI LE PRESCRIT, LE SEUL RECOURS DE L'ACHETEUR ET LA RESPONSABILITÉ REGROUPEE DU VENDEUR POUR VIOLATION DES GARANTIES CI-DESSUS EST LIMITÉ À LA RÉPARATION OU AU REMPLACEMENT DU PRODUIT ET SERA DANS TOUS LES CAS LIMITÉ AU MONTANT DÉBOURSÉ PAR L'ACHETEUR POUR LE PRODUIT DÉFECTUEUX. EN AUCUN CAS LE VENDEUR NE PEUT ÊTRE TENU RESPONSABLE D'AUCUNE FORME DE DOMMAGE, QU'IL SOIT DIRECT, INDIRECT, DÉTERMINÉ, CONSÉCUTIF, PUNITIF, EXEMPLAIRE OU DOMMAGES SPÉCIAUX, INCLUANT MAIS SANS S'Y LIMITER À LA PERTE DE PROFIT, PERTE D'ÉCONOMIE OU DE REVENU ANTICIPÉ, PERTE DE BÉNÉFICE, PERTE D'AFFAIRES, PERTE DE PRODUCTION, PERTE D'OPPORTUNITÉ OU PERTE DE RÉPUTATION. CETTE GARANTIE EST LA SEULE REPRÉSENTATION DE LA GARANTIE LIMITÉE COMPLÈTE. POUR OBTENIR UNE EXPLICATION DÉTAILLÉE VEUILLEZ VISITER NOTRE SITE www.xylen.com/jabsco, COMPOSER LE NUMÉRO DE TÉLÉPHONE DE NOTRE BUREAU INDIQUÉ OU ÉCRIRE UNE LETTRE À NOTRE BUREAU RÉGIONAL.

Zweck dieses Handbuchs

Dieses Handbuch soll Ihnen die nötigen Informationen über die Produktinstallation, den Betrieb und die Wartung liefern.



VORSICHT: Lesen Sie sich dieses Handbuch vor der Installation, Nutzung oder Wartung dieses Produkts sorgfältig durch. Wenn Sie die Anleitungen in diesem Handbuch nicht befolgen, könnte dies zu einer Explosion, Sachschaden, schweren Verletzungen und/oder Tod führen.



HINWEIS: Bewahren Sie dieses Handbuch Rückfragen auf und bewahren Sie es am Standort der Einheit gut zugänglich auf.

Sicherheit



WARNUNG:

- Der Betreiber muss die Sicherheitsvorkehrungen kennen, um Verletzungen zu vermeiden.
- Betrieb, Installation oder Wartung der Einheit auf eine Weise, die nicht in diesem Handbuch abgedeckt wird, kann zu schweren, sogar tödlichen Verletzungen und zu Schäden an der Ausrüstung führen. Dazu zählt auch jede Änderung der Ausrüstung oder Nutzung der Teile, die nicht von Xylem vorgesehen sind. Wenden Sie bei Fragen über die vorgesehene Nutzung der Ausrüstung erst an einen Xylem-Vertreter.
- Ändern Sie die Wartungsanwendung nur mit der Genehmigung eines befugten Xylem-Vertreters.







GEFAHR: Wenn dieses Handbuch nicht befolgt wird, kann dies zu beträchtlichem Sachschaden sowie ernsten, sogar tödlichen Verletzungen führen.

Sicherheitsterminologie und Symbole

Über Sicherheitsbenachrichtigungen

Es ist außerordentlich wichtig, dass Sie die Sicherheitsbenachrichtigungen und -regelungen sorgfältig durchlesen, sie verstehen und befolgen, bevor Sie das Produkt bedienen. Sie werden veröffentlicht, um folgende Gefahren zu verhindern:

- Persönliche Unfälle und Gesundheitsfolgen
- Produktbeschädigung
- Fehlfunktion des Produkts

Gefahrenniveau:	Anzeige:
 GEFAHR	Eine gefährliche Situation, die zum Tod oder zu schweren Verletzungen führen wird, falls sie nicht vermieden wird.
 WARNUNG	Eine gefährliche Situation, die zum Tod oder zu schweren Verletzungen führen kann, falls sie nicht vermieden wird.
 VORSICHT	Eine gefährliche Situation, die zu geringfügigen bis mittelschweren Verletzungen führen kann, falls sie nicht vermieden wird.
 HINWEIS	Eine Situation, die das Potenzial hat, zu unerwünschten Zuständen zu führen, falls sie nicht vermieden wird. Eine Praxis ohne Bezug auf Verletzungen.

Gefahrenkategorien

Gefahrenkategorien fallen entweder unter Gefährdungsstufen, oder hierbei ersetzen spezifische Symbole die üblichen Symbole für Gefährdungsstufen. Elektrische Gefährdungen werden mit den folgenden spezifischen Symbolen angezeigt:

ELEKTRISCHE GEFAHR:

Hier sind Beispiele anderer Kategorien, die auftreten können: Sie fallen unter die üblichen Gefährdungsstufen und verwenden ergänzende Symbole:

- Quetschgefahr
- Schnittgefahr
- Gefahr des Lichtbogenüberschlags

Nutzersicherheit

Allgemeine Sicherheitsregeln

Es gelten die folgenden Sicherheitsregeln:

- Halten Sie Ihren Arbeitsbereich stein rein.
- Achten Sie auf die Risiken, die aus Gas und Dünsten im Arbeitsbereich entstehen,
- Vermeiden Sie alle elektrischen Gefahren. Achten Sie auf die Risiken aus Stromschlag und Lichtbogenüberschlag.
- Seien Sie sich stets der Gefahr des Ertrinkens, elektrischer Unfälle und Brandverletzungen bewusst.

Sicherheitsausrüstung

Verwenden Sie entsprechend der Unternehmensvorgaben Sicherheitsausrüstung. Diese Sicherheitsausrüstung ist im Arbeitsbereich zu tragen:

- Schutzhelm
- Sicherheitsbrille, am besten mit Seitenschutz
- Sicherheitsschuhe
- Schutzhandschuhe
- Gasmasken
- Gehörschutz
- Erste-Hilfe-Kasten
- Sicherheitsgeräte

HINWEIS: Betrieben Sie nur dann eine Einheit, wenn Sicherheitsgeräte installiert sind.

Elektrische Anschlüsse

Elektrische Anschlüsse müssen durch einen zugelassenen Elektriker unter Einhaltung aller internationalen, nationalen, staatlichen und lokalen Regulierungen erfolgen. Weitere Informationen über die Anforderungen finden Sie im Kapitel über die elektrischen Anschlüsse.

Vorsichtsmaßnahmen vor der Arbeit

Befolgen Sie diese Vorsichtsmaßnahmen, bevor Sie mit dem Produkt arbeiten oder mit dem Produkt in Kontakt kommen:

- Stellen Sie eine angemessene Barriere um den Arbeitsbereich bereit, z. B. ein Schutzgeländer.
- Stellen Sie sicher, dass alle Sicherungen vorhanden und sicher sind.
- Stellen Sie sicher, dass Sie einen freien Rückzugsweg haben
- Stellen Sie sicher, dass Produkt nicht wegrutschen oder umfallen und damit zu Verletzungen oder Sachschäden führen kann.
- Stellen Sie sicher, dass das Hebezeug in gutem Zustand ist.
- Verwenden Sie ggf. einen Hebegurt, eine Sicherheitsleine und ein Atmungsgerät.
- Lassen Sie alle System- und Pumpenbestandteile abkühlen, bevor Sie sie berühren.
- Stellen Sie sicher, dass das Produkt gründlich gereinigt wurde.
- Trennen Sie die Pumpe vor der Wartung von der Stromversorgung und verriegeln Sie die Stromversorgung.
- Prüfen Sie vor dem Schweißen oder dem Einsatz von elektrischen Handwerkzeugen die Explosionsgefahr.

Waschen Sie Haut und Augen

Befolgen Sie diese Verfahren, falls chemische oder gefährliche Flüssigkeiten mit Ihren Augen oder Ihrer Haut in Kontakt kamen:

Situation	Maßnahme
Chemische oder gefährliche Flüssigkeit in den Augen	<ol style="list-style-type: none"> 1. Halten Sie mit Ihren Finger Ihre Augenlider offen. 2. Spülen Sie Ihre Augen sofort mindestens 15 Minuten lang mit Augenwaschlösung oder fließendem Wasser aus. 3. Suchen Sie einen Arzt auf
Chemische oder gefährliche Flüssigkeit auf der Haut	<ol style="list-style-type: none"> 1. Entfernen Sie kontaminierte Kleidung. 2. Waschen Sie die Haut mindestens 1 Minute lang mit Seife und Wasser. 3. Suchen Sie bei Bedarf einen Arzt auf.

Umweltsicherheit

Der Arbeitsbereich

Halten Sie Ihren Arbeitsplatz stein rein

Abfall- und Emissionsregeln

Beachten Sie diese Sicherheitsregeln über Abfall und Emissionen:

- Entsorgen Sie allen Abfall ordnungsgemäß.
- Der Umgang und die Entsorgung der verarbeiteten Flüssigkeit müssen gemäß den geltenden Umweltvorschriften erfolgen.
- Beseitigen Sie alle Austritte gemäß den Sicherheits- und Umweltschutzvorschriften.
- Melden Sie alle Austritte in die Umwelt an die entsprechenden Behörden



WARNUNG: Strahlungsgefahr. Senden Sie das Produkt NICHT an Xylem, wenn es nuklearer Strahlung ausgesetzt war

Elektrische Installation

FWenn Sie sich an Ihr örtliches Elektrizitätswerk bezüglich der Wiederverwertungsanforderungen von elektrischen Installationen

Recycling-Richtlinien

Befolgen Sie bezüglich Recycling stets den örtlichen Gesetzen und Regelungen



WARNUNG: Es ist äußerst wichtig, dass die chemische Kompatibilität zwischen der Pumpe und dem flüssigen Medium erst vom Nutzer bestätigt wird, bevor die Ausrüstung installiert und verwendet wird. Bei einer chemischen Inkompatibilität entstehen frühzeitige Mängel, die zu Leckagen führen können. Lesen Sie stets erst die Literatur des Herstellers durch, bevor Sie Flüssigkeiten oder Lösungsmittel pumpen.

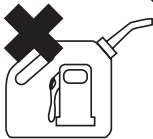

Installation / Montage



VORSICHT: Nicht für Dauerbetrieb gedacht, nur für Aussetzbetrieb



VORSICHT: Installationshinweise: So vermeiden Sie Feuerrisiko: Achten Sie darauf, dass der Bereich, in dem die Pumpe installiert wird, von Gas, Treibstofftanks, elektrischen Kabelsträngen oder brennbaren Substanzen getrennt ist. Eine Nichteinhaltung dieser Warnung kann zu Verletzungen und Todesfällen führen.



VORSICHT: Installationshinweise: So vermeiden Sie Brandrisiko: Installieren Sie dieses Produkt nicht, wenn es offensichtlich beschädigt ist. Wenn die Beschädigung elektrische Kontakte freigibt, könnten Elektrofunkens Kraftstoffdämpfe entzünden. Eine Nichteinhaltung dieser Warnung kann zu Verletzungen und Todesfällen führen.

- 1: Wählen Sie den Standort der Pumpe. Die Pumpe muss in einem trockenen, gut belüfteten Bereich installiert werden.

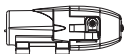

Horizontal



Typischerweise
vertikal

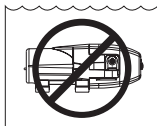

Hinweis: Nicht in Flüssigkeit
eintauchen

- 2: Wenn nur eine Pumpe installiert wird, schließen Sie die mit der Pumpe mitgelieferten Armaturen an die Systemleitungen an. Verwenden Sie einen 3/8" (9mm) I.D. Flex-Schlauch (am besten geflochten oder verstärkt), um die Vibration durch das Leitungssystem zu reduzieren. Verwenden Sie Schlauchklemmen am Steckschlauchstutzen. Verwenden Sie für Pumpe und Wasserhahn die mitgelieferte Leitung und Armaturen vom Typ John Guest.
- 3: Arretieren Sie die Pumpe auf einer flachen Oberfläche. Bei einer vertikalen Installation muss der Pumpenkopf unten ein. Ziehen Sie die Schrauben nicht zu stark an, damit die Gummihalterung die Vibrationen absorbieren kann.

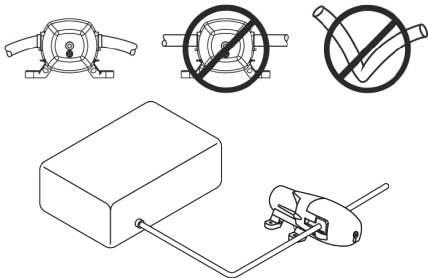

Elektrische Installation

Elektrische Gefahr:

 **WARNUNG:** Stellen Sie sicher, dass alle Anschlüsse von einem qualifizierten Installationstechniker vorgenommen wurden und die geltenden Regeln erfüllen.

 **WARNUNG:** Stellen Sie vor dem Arbeiten an der Einheit sicher, dass die Einheit und das Bedienfeld von der Stromversorgung getrennt sind und nicht unter Strom stehen können.

Installation:

 **WARNUNG:**

- Beachten Sie die geltenden Regeln zur Unfallverhütung.
- Verwenden Sie angemessene Ausrüstung und geeigneten Schutz.
- Beziehen Sie sich stets auf die geltenden lokalen und/oder nationalen Regeln, Gesetze und Codes bezüglich der Auswahl des Installationsstandorts, der Leitungen und Stromanschlüsse.

Elektrische Anforderungen:

Die geltenden lokalen Regeln haben Vorrang über die unten aufgeführten spezifischen Anforderungen.

Checkliste für den elektrischen Anschluss

Prüfen Sie, dass die folgenden Anforderungen erfüllt werden:

- Die Stromleitungen sind vor hohen Temperaturen, Vibrationen und Stößen geschützt.
- Die aktuelle Art und Spannung des Netzanschlusses muss mit den Spezifikationen auf dem Datenschild an der Pumpe übereinstimmen.

Betrieb

Erste Inbetriebnahme

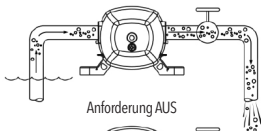

Anforderung AUS

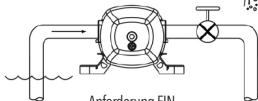

Anforderung EIN

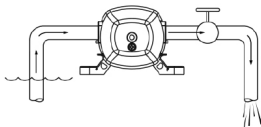

Erste Inbetriebnahme

- Alle Wasserhähne öffnen
- Pumpenschalter auf "EIN" schalten
- Wenn im Wasser keine Luft mehr ist, alle Ventile, angefangen beim Ventil, das der Pumpe am nächsten liegt, ausschalten

Winterfest machen



VORSICHT: Wenn Wasser im System gefriert, dann dies zu Schäden in der Pumpe, im Leitungssystem oder in offenen Industrieanwendungen führen. Ungiftiges Frostschutzmittel für Trinkwasser darf in Jabsco-Pumpen verwendet werden. Befolgen Sie die Empfehlungen des Herstellers. Beziehen Sie sich auf die Anweisungen des Herstellers für ihre spezifischen Verfahren zum Entleeren und Winterfest machen. Verwenden Sie kein Autofrostschutzmittel, um Trinkwassersysteme winterfest zu machen. Diese Mittel sind hochgiftig und können bei Verzehr zu ernsten Verletzungen oder zum Tod führen.

1. Entleeren Sie den Wassertank. Öffnen Sie das Ablassventil des Tanks. Sie können Tank anhand der Pumpe entleeren. Öffnen Sie dafür alle Ventile im System. Lassen Sie die Pumpe laufen, bis der Tank leer ist. Betreiben Sie die Pumpe nicht länger als 15 Minuten am Stück.
2. Öffnen Sie alle Ventile und entleeren Sie das Wasser aus dem Leitungssystem. Schalten Sie den Strom zur Pumpe ab. Achten Sie darauf, dass das gesamte Wasser aus den Ablassleitungen abgeflossen ist.
3. Entfernen Sie Schnellanschluss-Ein- und Auslaufarmaturen von der Pumpe. Schalten Sie die Pumpe an, um das restliche Wasser aus dem Pumpenkopf zu pumpen. Halten Sie einen Auffangbehälter oder ein Tuch unter der Pumpe bereit, damit das Wasser nicht auf den Boden rinnt. Wenn die Leitungen alle leer sind, schalten Sie die Pumpe aus. Schließen Sie die Armaturen erst dann wieder an die Pumpe an, wenn das System wieder betriebsbereit ist. Machen Sie an Ihrer Einfüllanlage eine Notiz, dass die Leitungen nicht angeschlossen sind.
4. Achten Sie darauf, dass alle Ventile offen sind, um Schäden an den Leitungen vorzubeugen.

Maßzeichnung



Diagramm des Kopf-Durchflusses

1.0 GPM @ 12 VDC / 1.0 GPM @ 24 VDC

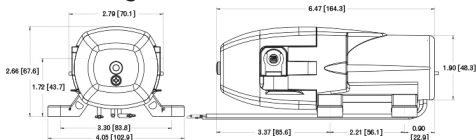
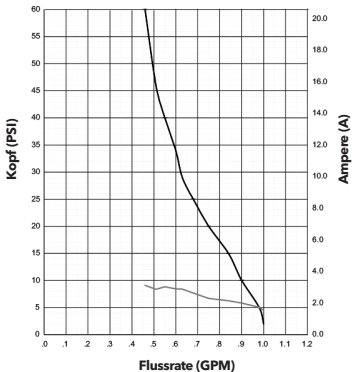

Modelle

Modellnr.	Volt (DC)	GPM (LPM)	Druckschalter PSI (BAR)	Anschlüsse
42630-2992-P	12	1.0 (3.8)	35 (2.4)	Schnelltrennung - 3/8 HB gerade, 3/8" x 1/2" Adapter
42630-2994-P	24	1.0 (3.8)	35 (2.4)	
42630-2992-R	12	1.0 (3.8)	35 (2.4)	
42630-3992-P	12	1.0 (3.8)	35 (2.4)	John Guest Type 1/4" mit Schnappanschluss (Pumpe), 3/8" npt Stecker für John Guest 1/4"
42630-3994-P	24	1.0 (3.8)	35 (2.4)	

* Modelle 42630-3992-P und 42630-3994-P werden beide mit dem Wasserhahn, einer 20' Rohrleitung, Anschlüssen vom Typ John Guest (Pumpe) und einem Tankanschluss vom Typ John Guest (3/8" MNPT) geliefert.

Technische Daten

Pumpenentwurf	Kolbenmembran
Maximale Flussrate	1,0 GPM (3,78 LPM) @ offenem Fluss
Betriebszyklus	Aussetzbetrieb
Gehäusematerial	Polypropylene
Membran-Elastomer	Santoprene®
Material der Prüfventile	EPDM
Prüfventilfeder	Edelstahl
Anschlussyp	Schnelltrennung - 3/8 HB gerade, Poly**
Einstellung des Druckschalters	35 PSI (2,4 Bar) Aus / 25 PSI (1,7 Bar) Ein
Selbstansaugung	Bis zu 6ft. (1,8m)
Temperatur der Flüssigkeit	110 F (43o C) Maximal 40° F (4,5°C) Minimal
Motorentyp	Permanent-Magnet-Motor
Motorenspannung	12 VDC, 24 VDC
Strom für 12 VDC	3,5 Amp Max (4A Sicherung erforderlich)
Strom für 24 VDC	1,5 Amp Max (2A Sicherung erforderlich)
Gewicht	1,25 lbs. (0,5 Kg)

**Beziehen Sie sich auf Datenblatt PN#81000-230 für weitere Armaturen

Installation des Wasserhahns

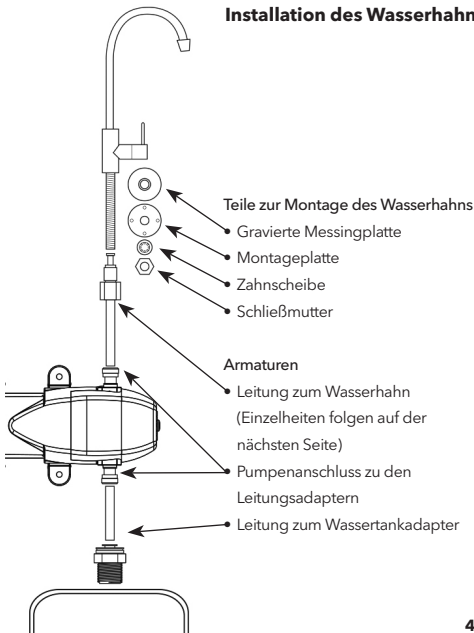

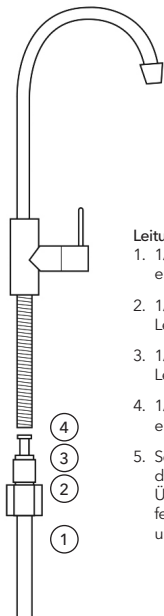

Leitung zum Wasserhahnanschluss im Einzelnen:

1. 1/4" Leitung (vom Pumpenausgang in der entsprechenden Länge kürzen - Schritt 1)
2. 1/4" Messingüberwurfmutter (außen auf der Leitung anbringen - Schritt 2)
3. 1/4" Kunststofferrule (außen auf das Leitungsende stecken - Schritt 3)
4. 1/4" Rohreinsatz (vollkommen in das Rohr einführen - Schritt 4)
5. Schritt 5 - Montage auf den Stutzen des Wasserhahns aufführen und die Überwurfmutter anziehen. Nicht zu stark festziehen. Bringen Sie das System auf Druck und achten Sie auf Wasseraustritt.

Eigenschaften und Vorteile:

- Durchflussraten bis zu 1,0 GPM (3,8 LPM) und Betriebsdruck bis zu 35 PSI (2,41 bar).
- Anfragemodelle (Abschalten des Durchschalters) und Modelle ohne Schalter erhältlich.
- Versiegelter Motor und Druckschalter für jahrelange Zuverlässigkeit.
- Jabsco Membranpumpen bieten zuverlässige Trockenlauffähigkeiten, was die Lebensdauer der Pumpe verlängert.
- Selbstansaugung, bis zu 6ft. (1,8m).
- Integrierter Thermalschutz, verhindert Überhitzung, um die Pumpe vor Beschädigungen zu schützen.
- Schnelltrennungsanschluss ermöglicht in Sekundenschnelle Reinigung und einen schnellen Schlauchersatz.
- Betrieb bei niedrigen Ampere macht die Pumpe ideal für batteriebetriebene Anwendungen.

Die neuen LF Plus motorbetriebenen Marinepumpen bauen auf die Membranpumpentechnologie von Jabsco, einer Marke mit mehr als 35 Jahren betrieblicher Exzellenz. Die neue LF-Kompaktpumpen-Serie von Jabsco bietet eine Durchflussrate von bis zu 1,0 GPM (3,8 LPM) und wahlweise eine branchenführende Schaltertechnologie, die sich in über 1 Millionen Zyklen bewährt hat. Die 360° Schnellanschluss-Swivel Ports ermöglichen vollständigen Freiraum in der Anschlussorientierung. Diese kostengünstige Lösung minimiert den Bedarf nach zusätzlichen Komponenten. Diese Pumpen sind die ideale Lösung für vielseitige Anwendungen wie Lackieren, Flüssigkeitstransfer, Filtrieren, Kühlen, Verteilen und Druckerhöhen.

DIE BESCHRÄNKTE GARANTIE VON XYLEM GARANTIERT FÜR EINEN ZEITRAUM VON 1 JAHR, DASS DIESES PRODUKT FREI VON MATERIAL- UND VERARBEITUNGSMÄNGELN IST. DIESE GARANTIE IST DIE EINZIGE GÜLTIGE GARANTIE UND ERSETZT ALLE ANDEREN AUSDRÜCKLICHEN ODER KONKLUDENTEN GARANTIEEN, BEDINGUNGEN ODER BESTIMMUNGEN, EGAL WELCHER ART, IN BEZUG AUF DIE HIERUNTER BEREITGESTELLTEN PRODUKTE, EINSCHLIESSLICH (OHNE BESCHRÄNKUNG) ALLE KONKLUDENTEN GARANTIEEN DER MARKTGÄNGIGKEIT UND EIGNUNG FÜR EINEN BESTIMMTEN ZWECK, DIE HIERMIT AUSDRÜCKLICH ABGELEHNT UND AUSGESCHLOSSEN WERDEN. VORBEHALTLICH ANDERER GESETZLICHER BESTIMMUNGEN IST DER AUSSCHLIESSLICHE ANSPRUCH UND DER GESAMTE HAFTUNGSUMFANG DES VERKÄUFERS BEI VERLETZUNG DER ÜBIGEN GARANTIEEN AUF DIE REPARATUR ODER DEN AUSTAUSCH DES PRODUKTS UND IN JEDEM FALL AUF DEN VOM KÄUFER HIERUNTER BEZAHLTEN BETRAG BESCHRÄNKT. AUF KEINEN FALL IST DER VERKÄUFER FÜR ANDERE SCHÄDEN HAFTBAR, EINSCHLIESSLICH DIREKTE UND INDIREKTE SCHÄDEN, SCHADENSERSATZ, NEBENSCHÄDEN, FOLGESCHÄDEN, STRAFSCHADENSERSATZ, EXEMPLARISCHER SCHADENSERSATZ ODER BESONDERE SCHÄDEN UND EINSCHLIESSLICH (OHNE BESCHRÄNKUNG) ENTGANGENEN GEWINN, VERLUST ERWARTETER EINSPARUNGEN ODER EINKOMMEN, ERTRAGSAUSFALL, GESCHÄFTSAUSFALL, PRODUKTIONSAUSFALL, ENTGANGENEN CHANCEN ODER RUFSCHÄDIGUNG. DIESE GARANTIE IST NUR EINE ERKLÄRUNG DER VOLLSTÄNDIGEN BESCHRÄNKTEN GARANTIE. EINE AUSFÜHRLICHE ERLÄUTERUNG FINDEN SIE UNTER www.xylen.com/jabsco. SIE KÖNNEN UNS AUCH UNTER DER ANGEGEBENEN BÜRONUMMER ANRUFEN ODER EIN SCHREIBEN AN DAS FÜR SIE ZUSTÄNDIGE REGIONALBÜRO SENDEN.

Scopo di questo manuale

Lo scopo di questo manuale è quello di fornire le informazioni necessarie per l'installazione, l'uso e la manutenzione del prodotto.



ATTENZIONE: leggere attentamente il presente manuale prima di installare, utilizzare o sottoporre a manutenzione il prodotto. Il mancato rispetto delle istruzioni contenute nel presente manuale può causare esplosioni, danni alle proprietà, gravi lesioni personali e/o la morte.



NOTA: conservare il presente manuale per eventuali riferimenti futuri e tenerlo a portata di mano presso l'apparecchio.

Sicurezza



AVVERTENZA:

- per evitare lesioni fisiche, l'operatore deve essere a conoscenza delle precauzioni di sicurezza.
- L'uso, l'installazione o la manutenzione dell'apparecchio in qualsiasi maniera non prevista nel presente manuale può causare la morte, gravi lesioni personali o danni all'apparecchio stesso. Ciò include qualsiasi modifica al dispositivo o l'uso di parti di ricambio non fornite da Xylem. In caso di domande in merito all'uso previsto del dispositivo, rivolgersi a un rappresentante di Xylem prima di procedere.
- Non modificare l'applicazione di servizio in assenza dell'autorizzazione di un rappresentante di Xylem autorizzato.







PERICOLO: il mancato rispetto del presente manuale di istruzioni può causare gravi danni alle proprietà o può causare gravi lesioni o la morte.

Terminologia e simboli di sicurezza

Informazioni sui messaggi di sicurezza

È estremamente importante leggere, comprendere e rispettare i messaggi di sicurezza e i regolamenti prima di maneggiare il prodotto. Questi nono pubblicati per evitare i seguenti pericoli:

- Incidenti personali e problemi di salute
- Danni al prodotto
- Malfunzionamento del prodotto

Livello di pericolo:	Indicazione:
 PERICOLO	Una situazione pericolosa che, se non evitata, causerà la morte o gravi lesioni.
 AVVERTENZA	Una situazione pericolosa che, se non evitata, potrebbe causare la morte o gravi lesioni.
 ATTENZIONE	Una situazione pericolosa che, se non evitata, potrebbe causare lesioni lievi o moderate.
 NOTA	Una situazione potenziale che, se non evitata, potrebbe causare condizioni indesiderate. Una pratica non collegata a lesioni personali.

Categorie di pericoli

Le categorie di pericolo possono rientrare tra i livelli di pericolo o possono presentare simboli specifici al posto dei normali simboli relativi ai livelli di pericolo. I pericoli elettrici sono indicati dai seguenti simboli specifici:



PERICOLO ELETTRICO:

Questi sono esempi di altre categorie che si possono verificare. Rientrano sotto i normali livelli di pericolo e possono servirsi di simboli complementari:

- Pericolo di schiacciamento
- Pericolo di taglio
- Pericolo di arco elettrico

Sicurezza dell'utente

Norme di sicurezza generali

Le regole di sicurezza si applicano:

- Tenere sempre pulita l'area di lavoro
- Prestare attenzione ai rischi causati dalla presenza di gas e vapori nell'area di lavoro.
- Evitare i pericoli elettrici. Prestare attenzione al rischio di scossa elettrica o di arco elettrico
- Tenere sempre presenti il rischio di affogamento, incidenti elettrici e ustioni

Dispositivi di sicurezza

Servirsi di dispositivi di sicurezza secondo quanto stabilito dai regolamenti aziendali.
Servirsi di questi dispositivi di sicurezza nell'ambito dell'area di lavoro:

- Casco
- Occhiali di sicurezza, preferibilmente con protezioni laterali
- Scarpe antinfortunistiche
- Guanti di protezione
- Maschera antigas
- Dispositivi di protezione dell'udito
- Kit di primo soccorso
- Dispositivi di sicurezza

NOTA: mai utilizzare un apparecchio se non sono stati installati i relativi dispositivi di sicurezza.

Collegamenti elettrici

I collegamenti elettrici devono essere effettuati da elettricisti qualificati in conformità con tutte le normative internazionali, nazionali e locali. Per maggiori informazioni in merito ai requisiti, si vedano le sezioni relative ai collegamenti elettrici.

Precauzioni prima di iniziare il lavoro

Rispettare le seguenti precauzioni di sicurezza prima di lavorare con il prodotto o di entrarvi in contatto:

- Fornire una barriera adeguata attorno all'area di lavoro, ad esempio un guard rail.
- Assicurarsi che tutti i dispositivi di protezione siano predisposti e in sicurezza
- Assicurarsi di avere una via di fuga libera
- Assicurarsi che il prodotto non possa rotolare o ribaltarsi e ferire le persone o danneggiare le proprietà
- Assicurarsi che il dispositivo di sollevamento sia in buone condizioni
- Servirsi di una cinghia di sollevamento, di una fune di sicurezza e di un respiratore come richiesto
- Lasciare che tutte le parti dell'impianto e della pompa si raffreddino prima di maneggiarle
- Assicurarsi che il prodotto sia stato pulito accuratamente
- Scollegare e isolare l'alimentazione prima di sottoporre a manutenzione la pompa
- Verificare il rischio di esplosione prima di saldare o di utilizzare utensili elettrici

Lavare la pelle e gli occhi

Seguire queste procedure per elementi chimici o liquidi pericolosi che siano entrati in contatto con gli occhi o con la pelle:

Condizione	Azione
Prodotti chimici o liquidi pericolosi negli occhi	<ol style="list-style-type: none"> 1. Tenere le palpebre forzatamente aperte servendosi delle dita 2. Risciacquare gli occhi con detergente per gli occhi o acqua corrente per almeno 15 minuti 3. Rivolgersi a un medico
Contatto di sostanze chimiche o liquidi pericolosi con la pelle	<ol style="list-style-type: none"> 1. Rimuovere gli abiti contaminati 2. Lavare la cute con acqua e sapone per almeno 1 minuto 3. Se necessario, rivolgersi a un medico

Sicurezza ambientale

L'area di lavoro

Mantenere sempre pulita la stazione

Normative in materia di rifiuti ed emissioni

Rispettare le presenti norme di sicurezza in materia di rifiuti ed emissioni:

- Smaltire adeguatamente tutti i rifiuti
- Maneggiare e smaltire il liquido lavorato in conformità con le normative ambientali in vigore
- Pulire eventuali perdite in conformità con le procedure di sicurezza e ambientali
- Riferire qualsiasi emissione nell'ambiente alle autorità preposte



AVVERTENZA: pericolo radiazioni. NON inviare il prodotto a Xylem se è stato esposto a radiazioni nucleari.

Impianto elettrico

Per conoscere i requisiti per il riciclaggio degli impianti elettrici, consultare l'azienda elettrica locale

Linee guida per il riciclaggio

Seguire sempre le norme e i regolamenti locali in materia di riciclaggio



AVVERTENZA: è fondamentale che la compatibilità chimica tra la pompa e il liquido sia verificata dall'utente prima dell'installazione e dell'uso dell'attrezzatura. Un'eventuale incompatibilità chimica può causare guasti e perdite. Leggere sempre la documentazione del produttore prima di utilizzare liquidi o solventi nella pompa.

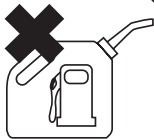

Installazione/montaggio



ATTENZIONE: prodotto non inteso per un uso continuo; solo per un uso intermittente



ATTENZIONE: Note per l'installazione: per evitare il rischio di incendio, assicurarsi che l'area in cui è installata la pompa sia isolata da gas, serbatoi di carburante, cablaggio elettrico o sostanze infiammabili. In caso contrario si rischiano lesioni o la morte.



ATTENZIONE: Note per l'installazione: Per evitare il rischio di incendio, non installare il prodotto qualora presenti danni visibili. Se il danno espone i contatti elettrici, eventuali scintille potrebbero incendiare i fumi del carburante. Il mancato rispetto di questa indicazione può causare lesioni o la morte.

- 1: Selezionare la sede della pompa. La pompa deve essere installata in un'area asciutta e ventilata.

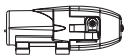

Orizzontale



Tipica verticale

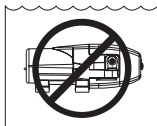

Nota bene: non immergere

- 2: Per un'installazione a pompa singola, collegare i raccordi forniti con la pompa all'impianto idraulico del sistema. Servirsi di una manichetta flessibile da 3/8" (9 mm) I.D. (preferibilmente intrecciata o rinforzata) per ridurre le vibrazioni attraverso l'impianto idraulico. Servirsi di fascette serratubo sull'attacco portagomma. Per una pompa e rubinetto servirsi dei tubi in dotazione e i raccordi di tipo John Guest.
- 3: Fissare la pompa ad una superficie piana. Se installata verticalmente, va montata con la testa rivolta verso il basso. Non serrare eccessivamente le viti per consentire ai supporti in gomma di assorbire le vibrazioni.

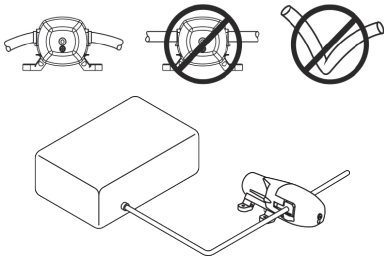

Impianto elettrico

Pericolo elettrico:



AVVERTENZA: assicurarsi che tutti i collegamenti siano effettuati da tecnici installatori qualificati e in conformità con le normative in vigore.



AVVERTENZA: prima di iniziare il lavoro sull'apparecchio, assicurarsi che l'apparecchio stesso e il pannello di controllo siano isolati dall'alimentazione e non possano essere messi sotto tensione.

Installazione:



AVVERTENZA:

- Osservare le norme per la prevenzione degli incidenti in vigore.
- Servirsi di attrezzature e dispositivi di protezione adeguati.
- Fare sempre riferimento alle norme, alla legislazione e ai codici locali e/o nazionali in vigore in materia di scelta del luogo di installazione, collegamenti idraulici ed elettrici.

Requisiti elettrici:

Le norme locali in vigore hanno la precedenza rispetto ai requisiti specificati qui di seguito.

Elenco di spunta dei collegamenti elettrici

Verificare che siano soddisfatti i seguenti requisiti:

- I cavi elettrici sono protetti contro le temperature elevate, le vibrazioni e le collisioni.
- Il tipo corrente e la tensione di rete devono corrispondere alle specifiche presenti sulla targhetta identificativa presente sulla pompa.

Uso

Avviamento iniziale

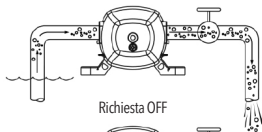

Richiesta OFF

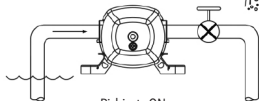

Richiesta ON

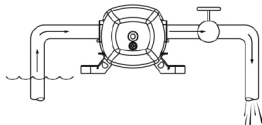

- Avviamento iniziale
- Aprire tutti i rubinetti
- Girare l'interruttore della pompa su "ON"
- Quando l'acqua è libera dall'aria, spegnere tutte le valvole a partire da quella più vicina alla pompa

Preparazione invernale



ATTENZIONE: Lasciare che l'acqua ghiacci nel sistema può causare danni alla pompa, all'impianto idraulico o alle applicazioni industriali esposte. Con le pompe Jabsco può essere utilizzato un antigelo atossico indicato per l'acqua potabile. Seguire le indicazioni del produttore. Fare riferimento alle istruzioni del produttore delle attrezzature in materia di preparazione invernale e procedure di drenaggio. Non servirsi di antigelo per auto per la preparazione invernale degli impianti di acqua potabile. Tali soluzioni sono altamente tossiche e possono causare lesioni gravi o la morte se ingerite.

1. Drenare il serbatoio dell'acqua. Aprire la valvola di drenaggio del serbatoio. È possibile servirsi della pompa per drenare il serbatoio aprendo tutte le valvole del sistema. Lasciare la pompa in funzione fino a quando il serbatoio non è vuoto. Non far funzionare la pompa per più di 15 minuti di seguito.
2. Aprire tutte le valvole e scaricare l'acqua dal sistema idraulico. Spegnerne l'alimentazione della pompa. Assicurarsi che sia stata drenata tutta l'acqua dalla linee di scarico.
3. Rimuovere i raccordi a ingresso e uscita quick connect (attacco rapido) dalla pompa e accendere la pompa stessa per pompare via l'acqua rimanente dalla testa della pompa. Assicurarsi di avere un recipiente o uno straccio sotto la pompa per impedire che l'acqua finisca sul pavimento. Spegnerne la pompa non appena le condutture idrauliche sono vuote. Lasciare i raccordi scollegati dalla pompa fino a quando il sistema non è pronto per essere utilizzato di nuovo. Prendere nota sul tappo di riempimento del serbatoio del fatto che l'impianto idraulico non è collegato.
4. Assicurarsi di lasciare tutte le valvole aperte per evitare danni alle condotte idrauliche.

Schema dimensionale



Diagramma di flusso della testa

1.0 GPM @ 12 VDC / 1.0 GPM @ 24 VDC

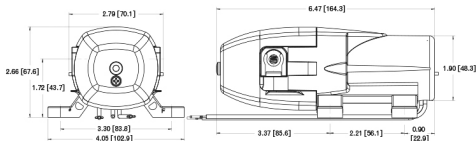
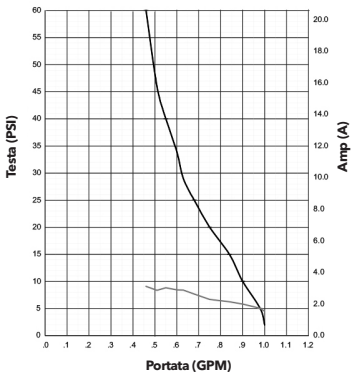

Modelli

Modello n.	Volt (CC)	GPM (LPM)	Interruttore di pressione PSI (BAR)	Raccordi porta
42630-2992-P	12	1.0 (3.8)	35 (2.4)	Quick disconnect - 3/8 HB dritto, adattatore da 3/8" x 1/2"
42630-2994-P	24	1.0 (3.8)	35 (2.4)	
42630-2992-R	12	1.0 (3.8)	35 (2.4)	
42630-3992-P	12	1.0 (3.8)	35 (2.4)	Tipo John Guest da 1/4" per l'incastro nella porta di adattamento (pompa), 3/8" npt maschio a John Guest da 1/4"
42630-3994-P	24	1.0 (3.8)	35 (2.4)	

* I modelli 42630-3992-P e 42630-3994-P sono entrambi forniti con il rubinetto, tubo da 20', raccordo di tipo John Guest (per la pompa) e un raccordo di tipo John Guest per il serbatoio (3/8" MNPT).

Specificazioni

Design della pompa	Diaframma alternato
Portata massima	1.0 GPM (3,78 LPM) @ flusso aperto
Ciclo operativo	Intermittente
Materiale dell'alloggiamento	Polipropilene
Elastomero del diaframma	Santoprene®
Materiali della valvola di ritegno	EPDM
Molla della valvola di ritegno	Acciaio inossidabile
Tipo di porta	Quick Disconnect - 3/8 HB dritta, poliestere**
Impostazione interruttore di pressione	35 PSI (2,4 Bar) Off / 25 PSI (1,7 Bar) On
Auto adescamento	Fino a 6ft. (1,8 m)
Temperatura del liquido	110°F (43°C) Massimo 40° F (4,5°C) Minimo
Tipo di motore	Motore a magneti permanenti
Voltaggio motore	12 VCC, 24 VCC
Corrente per 12 VCC	3,5 Amp Max (fusibile 4A richiesto)
Corrente per 24 VCC	1,5 Amp Max (fusibile 2A richiesto)
Peso	1,25 lb. (0,5 Kg)

**Scheda dati di riferimento PN#81000-230 per raccordi aggiuntivi

Installazione del rubinetto

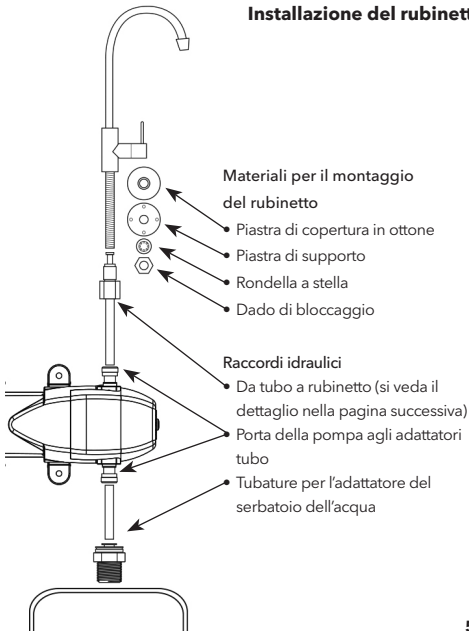

Caratteristiche e vantaggi:

- Portate fino a 1.0 GPM (3,8 LPM.) e pressioni operative fino a 35 PSI (2,41 bar)
- Modelli a richiesta (spegnimento dell'interruttore di pressione) o senza interruttore disponibili
- Il motore e l'interruttore di pressione sigillati garantiscono anni di affidabilità
- Le pompe a diaframma Jabsco garantiscono affidabili capacità di funzionamento a secco che prolungano la durata della pompa
- Auto adescamento, adatto fino a 6 ft (1,8 m)
- Il dispositivo termoprotettore impedisce il surriscaldamento per proteggere la pompa da eventuali danni
- Le porte Quick Disconnect consentono una pulizia rapida e una facile sostituzione dei tubi in pochi secondi
- Basso amperaggio, ideale per applicazioni alimentate a batteria

Le nuove pompe marine a motore LF Plus sono supportate dalla tecnologia a diaframma di Jabsco, un marchio che gode di oltre 35 anni di eccellenza.

Le nuove pompe compatte Serie LF di Jabsco offrono una portata fino a 1.0 GPM (3,8 LPM) e una tecnologia a interruttore opzionale leader del settore, comprovata con oltre 1 milione di cicli. Le porte girevoli quick connect a 360° garantiscono una libertà completa di orientamento della porta, rappresentando una soluzione economicamente vantaggiosa e minimizzando l'esigenza di componenti aggiuntivi. Queste pompe sono la soluzione ideale per diverse applicazioni tra cui lo spruzzo, il trasferimento di liquidi, il filtraggio, il raffreddamento, l'erogazione e l'incremento di pressione.

LA GARANZIA LIMITATA XYLEM GARANTISCE CHE I PRODOTTI SIANO ESENTI DA DIFETTI DI MATERIE PRIME E MANODOPERA PER UN PERIODO DI 1 ANNO. LA PRESENTE GARANZIA ANNULLA E SOSTITUISCE QUALSIASI ALTRA GARANZIA, CONDIZIONE O TERMINE ESPRESSO O IMPLICITO, DI QUALSIVOGLIA NATURA, RELATIVO ALLA MERCE FORNITA, COMPRESA MA SENZA LIMITAZIONE ALCUNA QUALSIASI GARANZIA IMPLICITA' DI COMMERCIALIZZABILITA' E ADEGUATEZZA AD UN PARTICOLARE SCOPO, CHE SIA ESPRESSAMENTE NEGATO ED ESCLUSO. A MENO CHE DIVERSAMENTE PREVISTO DALLA LEGISLAZIONE IN VIGORE, IL RIMEDIO ESCLUSIVO DELL'ACQUIRENTE E LA RESPONSABILITA' GENERALE DEL FORNITORE NEL CASO DI VIOLAZIONE ALLA PRESENTE GARANZIA SONO LIMITATE ALLA RIPARAZIONE O SOSTITUZIONE DEL PRODOTTO ED AD OGNI MODO ALL'IMPORTO CORRISPONTO DALL'ACQUIRENTE. NEL CASO IN CUI IL VENDITORE SIA RESPONSABILE DI QUALSIASI ALTRO POSSIBILE DANNO, DIRETTO, INDIRETTO, LIQUIDATO, INCIDENTE, CONSEGUENTE, PUNITIVO, ESEMPLARE O SPECIALE, COMPRESA MA NON SOLO LA PERDITA DI UTILE, RISPARMIO O FATTURATO, REDDITO, PRODUZIONE, OPPORTUNITA' O REPUTAZIONE. LA PRESENTE GARANZIA RAPPRESENTA LA SOLA ED UNICA GARANZIA LIMITATA COMPLETA. PER UNA SPIEGAZIONE MAGGIORMENTE DETTAGLIATA, FARE RIFERIMENTO A www.xytem.com/jabsco, CONTATTARE IL NUMERO PRECISATO IN SEGUITO OPPURE SCRIVERE AL PROPRIO UFFICIO REGIONALE.

Doel van deze handleiding

Deze handleiding heeft tot doel de noodzakelijke informatie te verstrekken voor de installatie, werking en het onderhoud van het product.



OPGELET: Lees deze handleiding zorgvuldig door voor u dit product in gebruik neemt of er onderhoud op uitvoert. Als u de instructies in deze handleiding niet opvolgt kan een explosie optreden, kan schade worden toegebracht aan eigendommen en kunnen personen ernstig verwond raken met de dood tot gevolg.



RICHTLIJN: Bewaar deze handleiding voor later gebruik, en hou het bij de hand in de buurt van de eenheid.

Veiligheid



WAARSCHUWING:

- De operator moet zich bewust zijn van de veiligheidsvoorschriften teneinde persoonlijke verwondingen te voorkomen.
- De oneigenlijke bediening, installatie en/of onderhoud van de eenheid kan de persoon ernstig verwonden met de dood tot gevolg en/of kan ernstige schade toebrengen aan de apparatuur. Dit omvat elke wijziging aan de apparatuur of het gebruik van onderdelen die niet door Xylem zijn geleverd. Als u vragen hebt betreffende het bedoelde gebruik van de apparatuur, neem dan contact op met een Xylem-vertegenwoordiger voor u verder gaat.
- Verander de servicetoepassing nooit zonder toestemming van een erkende Xylem-vertegenwoordiger.



GEVAAR: Als u de instructies in deze handleiding niet opvolgt kan die leiden tot ernstige schade aan eigendommen en/of ernstige tot dodelijke verwondingen aan personen.

Veiligheidsterminologie en symbolen

Over de veiligheidsberichten Het is erg belangrijk dat uw de veiligheidsberichten en -regels zorgvuldig leest, begrijpt en toepast voor u welke actie dan ook onderneemt betreffende het product. Deze worden verstrekt om onderstaande gevaren en risico's te voorkomen:

- persoonlijke ongevallen en gezondheidsproblemen
- schade aan het product
- storingen en defecten aan het product

	Risiconiveau:	Indicatie:
	GEVAAR	Een gevaarlijke situatie die, indien niet wordt voorkomen, de dood of ernstige verwondingen voor gevolg zal hebben.
	WAARSCHUWING	Een gevaarlijke situatie die, indien niet wordt voorkomen, de dood of ernstige verwondingen voor gevolg kan hebben.
	OPGELET	Een gevaarlijke situatie die, indien niet wordt voorkomen, min of meer ernstige verwondingen voor gevolg kan hebben.
	NOTA	Een gevaarlijke situatie die, indien niet wordt voorkomen, ongewenste omstandigheden voor gevolg kan hebben. Een handeling die niet leidt tot persoonlijke verwondingen.

Gevaarcategorieën

Gevaarcategorieën kunnen vallen onder risiconiveaus, mogelijk worden specifieke symbolen gebruikt ter vervanging van de symbolen voor de gewone risiconiveaus. Elektrische gevaren worden voorgesteld door de volgende specifieke symbolen:



ELEKTRISCH GEVAAR:

Dit zijn voorbeelden van andere mogelijke categorieën. De vallen onder de gewone risiconiveaus of kunnen gebruik maken van extra symbolen:

- Pletrisico
- Snijrisico
- Vlambaogrisico

Persoonlijke veiligheid

Algemene veiligheidsregels

Dit zijn veiligheidsregels van toepassing:

- Houd de werkzone opgeruimd en schoon.
- Let op de risico's van gassen en dampen in de werkzone.
- Vermijd elektrische gevaren. Let op de risico's van elektrische schokken of vlambogen.
- Hou altijd rekening met het risico op verdrinking, elektrische ongevallen en brandwonden

Veiligheidsuitrusting

Gebruik de veiligheidsuitrusting overeenkomstig de geldende richtlijnen voor uw bedrijf. Gebruik onderstaande persoonlijke beschermingsmiddelen in de werkzone:

- Veiligheidshelm
- Veiligheidsbril, bij voorkeur met zijbescherming
- Veiligheidsschoenen
- Veiligheidshandschoenen
- Gasmasker
- Gehoorbescherming
- EHBO-kit
- Veiligheidsinrichtingen

RICHTLIJN: Zet de eenheid nooit in werking zonder de veiligheden

Elektrische aansluitingen

Elektrische verbindingen moeten worden uitgevoerd door gecertificeerde elektriciens en in overeenstemming zijn met alle internationale, nationale, gewestelijke en lokale regelgevingen. Voor meer informatie over de vereisten raadpleegt u de specifieke delen over elektrische verbindingen.

Voorzorgen voor u begint te werken

Volg onderstaande veiligheidsrichtlijnen voor u met het product aan de slag gaat of met het product in aanraking komt:

- Zorg voor een geschikte afbakening van de werkzone, bijvoorbeeld met een veiligheidshelmen.
- Zorg ervoor dat alle veiligheden zijn geplaatst en werken.
- Zorg ervoor dat u een vluchtweg hebt zonder hindernissen.
- Zorg ervoor dat het product niet kan weggrollen of omvallen en personen kan verwonden of schade kan toebrengen aan apparatuur.
- Zorg ervoor dat het hefmechanisme in uitstekende staat is.
- U moet een veiligheidsharnas, leeflijn en ademhalingsapparatuur dragen.
- Laat alle systeemonderdelen en vloeistoffen volledig afkoelen voor u ze aanraakt.
- Zorg ervoor dat het product grondig werd schoongemaakt.
- Zet de installatie spanningsloos en isoleer alle energietoevoeren voor u onderhoudswerken uitvoert aan de pomp.
- Controleer het explosierisico voor u begint te lassen of elektrisch handgereedschap gebruikt

Was huid en ogen

Volg deze procedures wanneer chemische of gevaarlijke vloeistoffen in contact zijn gekomen met uw ogen of huid:

Voorwaarde	Actie
Chemische of gevaarlijke vloeistoffen in de ogen	<ol style="list-style-type: none"> 1 Houde de oogleden met uw vingers wijd uit elkaar 2 Spoel de ogen ten minste 15 minuten uit met een oogspoelmiddel of onder stromend water 3 Roep medische hulp in
Chemische of gevaarlijke vloeistoffen op de huid	<ol style="list-style-type: none"> 1 Verwijder de besmette kleding 2 Was de huid gedurende minstens 1 minuut met water en zeep 3 Roep indien nodig medische hulp in

Veiligheid van de omgeving

De werkzone

Zorg ervoor dat de werkzone altijd opgeruimd en schoon is

Regelgeving betreffende afval en emissies

Leef de veiligheidsregels na betreffende afval en emissies:

- Zorg voor een geschikte afvoer van al het afval
- Behandel de verwerkte vloeistoffen en voer ze af in overeenstemming met de van toepassing zijnde milieuregels
- Elke lekkage moet worden opgeruimd in overeenstemming met de veiligheids- en milieuregels
- Rapporteer alle milieu-emissies aan de bevoegde overheden.



WAARSCHUWING: Stralingsgevaar Stuur GEEN producten naar Xylem die werden blootgesteld aan nucleaire straling

Elektrische installatie

Raadpleeg uw lokaal elektriciteitsbedrijf voor de recyclevoorwaarden van elementen van de elektrische installatie.

Recyclingrichtlijnen

Volg de lokale regelgeving en richtlijnen betreffende recycling.



WAARSCHUWING: Het is van cruciaal belang dat de chemische compatibiliteit tussen de pomp en het vervoerde vloeistofmedium door de gebruiker wordt gecontroleerd voor de installatie in gebruik wordt genomen. Chemische incompatibiliteit kan voor gevolg hebben dat de installatie defect raakt en gaat lekken. Lees de documentatie van de producent voor u vloeistoffen of solventen in de pomp laat stromen.

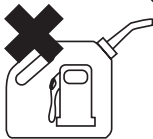

Installatie / Montage



OPGELET: Niet voor continu gebruik, alleen voor intermitterend gebruik



OPGELET: Installatienota's: Vermijd het risico op brand. Zorg ervoor dat de plaats waar de pomp wordt geïnstalleerd vrij is van gassen, brandstoftanks, elektrische contacten of ontvlambare stoffen. Als u dit niet doet is er doodsgevaar of kunnen personen zich ernstig verwonden.



OPGELET: Installatienota's: Vermijd het risico op brand. Installeer dit product niet als er zichtbare tekenen van schade zijn. Indien deze schade elektrische contactpennen blootlegt, kunnen vonken brandbare dampen doen ontsteken. Als u dit niet doet is er doodsgevaar of kunnen personen zich ernstig verwonden.

- 1: Kies de locatie van de pomp. De pomp moet worden geïnstalleerd op een droge, goed geventileerde plaats

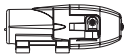

Horizontaal



Verticaal type

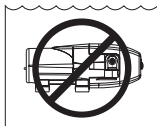

Opmerking: niet onderdompelen

- 2: Als de pomp los wordt gemonteerd, sluit u de meegeleverde aansluitingen van de pomp aan op de leidingen van de installatie. Gebruik een flexibele slang van 9 mm (3/8" - bij voorkeur versterkt of geribbeld) om trillingen in het leidingennetwerk te voorkomen. Voor geribbelde buizen gebruikt u buisklemmen. Gebruik de meegeleverde leidingen en aansluitingen van het type John Guest om een pomp met kraan aan te sluiten.
- 3: Zet de pomp op een vlakke ondergrond en veranker ze. Al de pomp verticaal wordt gemonteerd, zorg er dan voor dat de pompkop onderaan staat. Schroef de bouten niet te vast zodat de rubberen ringen de trillingen kunnen absorberen.

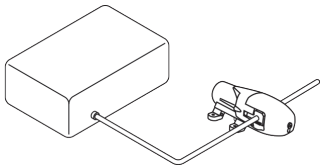
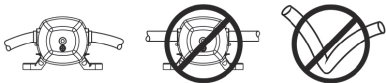

Elektrische installatie

Elektrisch gevaar:



WAARSCHUWING: Zorg ervoor dat alle verbindingen worden gemaakt door erkende installateurs en in overeenstemming zijn met de geldende regelgevingen.



WAARSCHUWING: Voor u werken uitvoert aan de eenheid, moet u nagaan of de eenheid en het bedieningspaneel stroomloos werden gezet en niet kunnen worden ingeschakeld.

Plaatsing:



WAARSCHUWING:

- Leef de geldende regels betreffende het voorkomen van arbeidsongevallen na.
- Gebruik het geschikte gereedschap en draag uw persoonlijke beschermingsmiddelen.
- Ga na of is voldaan aan alle lokale, gewestelijke en/of nationale regels en wetgeving betreffende de keuze van de installatielocatie, de leidingen en de stroomverbindingen.

Elektrische vereisten:

De lokale regelgeving gaat voor op de hieronder vermelde vereisten.

Checklist elektrische aansluitingen

Controleer of is voldaan aan onderstaande voorwaarden:

- De elektrische draden zijn beschermd tegen hoge temperatuur, trillingen en kunnen elkaar niet raken.
- Het huidige type en voltage van de netstroom moet beantwoorden aan de specificaties vermeld op het identificatieplaatje op de pomp.

Bediening

Eerste gebruik

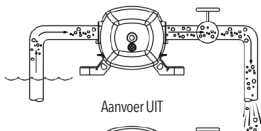

Aanvoer UIT

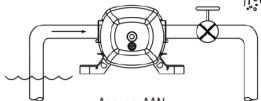

Aanvoer AAN

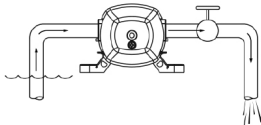

- Eerste gebruik
- Open alle kraantjes
- Zet de pompschakelaar op "AAN"
- Zodra alle lucht is afgelaten, sluit u alle kraantjes te beginnen met het kraantje het dichtste bij de pomp

Winteropslag



OPGELET: Als er water beviest in het systeem kunnen de pomp, het leidingennet of de blootgestelde industriële toepassingen beschadigd raken. Voor de Jabsco-pompen kan een niet-giftig antivriesmiddel voor drinkbaar water worden gebruikt. Volg de instructies van de fabrikant. Raadpleeg de instructies van de installatiefabrikant voor specifieke richtlijnen betreffende winteropslag en aflatprocedures. Gebruik geen antivriesmiddelen voor wagens om drinkwatersystemen wintervast te maken. Deze oplossingen zijn erg giftig en kunnen bij inname ernstige verwondingen tot de door veroorzaken.

- 1 Laat de watertank leeglopen. Open het aftapkraantje van de tank. U mag de pomp gebruiken om de tank leeg te maken. Zet hiervoor alle kraantjes op het systeem open. Laat de pomp doordraaien tot de tank volledig leeg is. Laat de pomp nooit langer dan 15 minuten continu werken.
- 2 Open alle kraantjes en laat het water uit het leidingennetwerk af. Zet de pomp uit. Zorg ervoor dat al het water uit de afvoerleidingen is afgelaten.
- 3 De verwijder de snelkoppelingen aan in- en uitlaten van de pomp en zet de pomp aan om het overblijvende water uit de pompkop te verwijderen. Zorg voor een opvangbakje of een doek onder de pomp om te voorkomen dat het water op de vloer lekt. Zet de pomp uit zodra de leidingen helemaal leeg zijn. Laat de koppelingen los van de pomp tot het systeem weer klaar is voor gebruik. Vermeld op de vuldop van de tank dat de leidingen niet zijn aangesloten.
- 4 Zorg ervoor dat de kleppen open blijven staan om schade aan de leidingen te voorkomen.

Dimensionale tekening

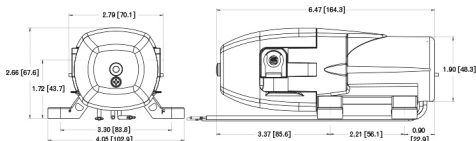

Stroomschema

1.0 GPM @ 12 VDC / 1.0 GPM @ 24 VDC

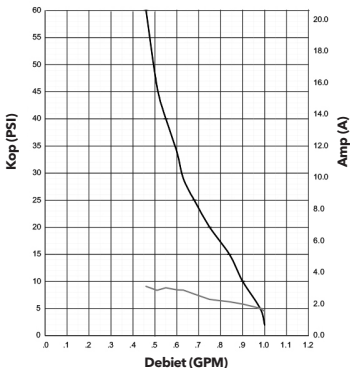

Modellen

Nr. model	Volt (DC)	GPM (LPM)	Drukschakelaar PSI (BAR)	Poortverbindingen
42630-2992-P	12	1.0 (3.8)	35 (2.4)	Snelkoppelingen - 3/8 HB recht, adapter 3/8" x 1/2"
42630-2994-P	24	1.0 (3.8)	35 (2.4)	
42630-2992-R	12	1.0 (3.8)	35 (2.4)	
42630-3992-P	12	1.0 (3.8)	35 (2.4)	John Guest type 1/4" als overgang naar de poort (pomp), 3/8" npt mannelijk naar John Guest 1/4"
42630-3994-P	24	1.0 (3.8)	35 (2.4)	

* modellen 42630-3992-P en 42630-3994-P worden geleverd met kraantje, 20' leidingen, poortfitting type John Guest (pomp) en een tankfitting type John Guest (3/8" MNPT).

Specificaties

Pompontwerp	Uitwisselingsdiafragma
Maximaal debiet	1.0 GPM (3.78 LPM) @ open stroom
Werkcyclus	Intermitterend
Behuizing	Polypropyleen
Elastomeerdiafragma	Santoprene®
Materiaal controlekleppen	EPDM
Veer controlekleppen	RVS
Poorttype	Snelkoppeling - 3/8 HB recht, poly**
Instellingen drukschakelaar	35 PSI (2.4 Bar) Uit / 25 PSI (1.7 Bar) Aan
Oppompcapaciteit	tot 1,8 m. (6 voet)
Vloeistoftemperatuur	max. 43 °C (110 °F) min. 4,5 °C (40 °F)
Motortype	Permanente magneetmotor
Motorspanning	12 VDC, 24 VDC
Stroom voor 12 VDC	max. 3,5 Amp (4A-zekering vereist)
Stroom voor 24 VDC	max. 1,5 Amp (2A-zekering vereist)
Gewicht	0,5 kg (1.25 lbs)

**Raadpleeg datasheet PN#81000-230 voor extra verbindingen

Installatie kraantje

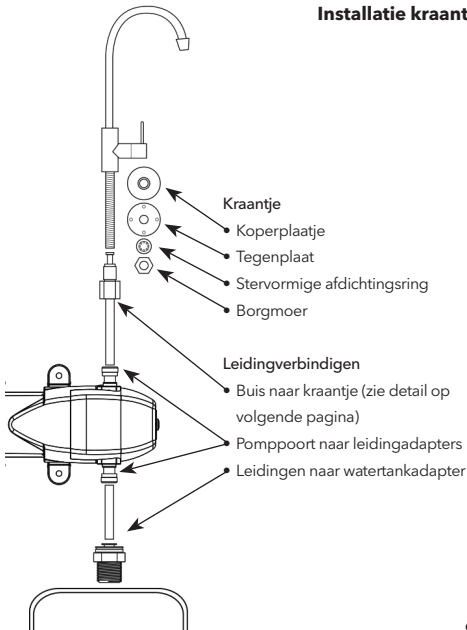

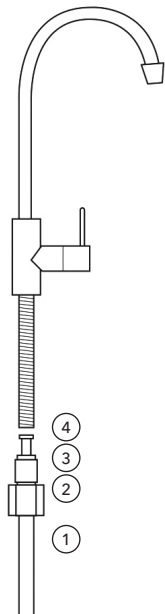

Detailgegevens leidingverbinding naar kraan:

1. 1/4" leiding (op lengte af te snijden vanaf de pompuitgang - stap 1)
2. 1/4" koperen compressiemoer (past op de buitenkant van de leiding - stap 2)
3. 1/4" flensbus in kunststof (zijde op buitenkant leidingeinde - stap 3)
4. 1/4" inbusleiding (schuift volledig in de leiding - stap 4)
5. Stap 5 - Monteer het geheel in de schacht van de kraan en bevestig de compressiemoer net goed vast. Schroef niet te vast. Breng vervolgens het systeem onder druk en controleer op lekkage

Kenmerken en voordelen:

- Debiet tot max. 1.0 GPM (3,8 l per minuut) en een werkdruk tot 35 PSI (2,41 bar)
- Modellen die op vraag aanslaan (met een drukuitschakelaar) of modellen zonder schakelaar verkrijgbaar
- Motor en drukschakelaar verzegeld, dus een jarenlange betrouwbare werking
- Diafragma pompen van Jabsco zijn betrouwbaar en blijven niet draaien als de aanvoer is opgedroogd, waardoor de pomp langer meegaat
- Oppompcapaciteit tot 1,8 m. (6 voet)
- Ingebouwde thermische veiligheid die oververhitting voorkomt waarde door pomp wordt beschermd tegen schade.
- Snelle ontkoppelpoorten om de installatie gemakkelijk te kunnen reinigen en de leidingen in enkele seconden te kunnen vervangen.
- Lage amplitude, ideaal voor toepassingen op accu

De nieuwe motorgestuurde marinepompen LF Plus zijn voorzien van de diafragma pomptechnologie van Jabsco, een merk met meer dan 35 jaren ervaring. De nieuwe pompen van de LF-reeks van Jabsco bieden een debiet van 3,8 l per minuut (1.0 GPM) en kunnen in optie worden voorzien van een industriële schakeltechnologie, getest op 1 miljoen cycli. De snelkoppeling op 360° biedt volledige vrijheid voor wat betreft de poortoriëntatie. Het is een kostenbesparende oplossing waarbij slechts een minimum aan extra componenten nodig zijn. Deze pompen vormen de ideale oplossing voor toepassingen zoals sproeien, vloeistofoverbrenging, filtering, afkoeling, verdeling en drukopbouw.

XYLEM LIMITED GARANTIE GARANDEERT DAT DIT PRODUCT VRIJ IS VAN GEBREKEN EN FABRICAGEFOUTEN GEDURENDE EEN PERIODE VAN 1 JAAR. DE GARANTIE IS EXCLUSIEF EN IN PLAATS VAN ALLE ANDERE EXPLICIETE OF IMPLICIETE GARANTIES OF VOORWAARDEN, VAN WELKE AARD DAN OOK MET BETREKKING TOT DE HIERONDER GENOEMDE PRODUCTEN, INCLUSIEF ZONDER BEPERKING ALLE GEÏMPliceERDE GARANTIES VAN VERKOOPBAARHEID EN GESCHIKTHEID VOOR EEN BEPAALD DOEL, DIE HIERBIJ UITDRUKKELIJK WORDEN AFGEWEEZEN EN BUITENGESLOTEN. TENZIJ ANDERS BEPAALD DOOR DE WET, IS KOPER'S EXCLUSIEVE VERHAAL EN VERKOPER'S TOTALE AANSPRAKELIJKHEID VOOR HET SCHENDEN VAN EEN VAN DE BOVENSTAANDE GARANTIES BEPERKT TOT HET REPAREREN OF VERVANGEN VAN HET PRODUCT EN WORDT IN ALLE GEVALLEN BEPERKT TOT HET DOOR DE KOPER HIERONDER BETAALDE BEDRAG. IN GEEN GEVAL IS DE VERKOPER AANSPRAKELIJK VOOR ENIGE ANDERE VORM VAN SCHADE, DIRECT, INDIRECT, VOORAF VASTGELEGDE, INCIDENTELE, BESTRAFFENDE, MORELE OF SPECIALE SCHADE, INCLUSIEF MAAR NIET BEPERKT TOT VERLIES VAN WINST, VERLIES VAN VERWACHTE BESPARINGEN OF OPBRENGSTEN, VERLIES VAN INKOMSTEN, VERLIES VAN BEDRIJVIGHEID, VERLIES VAN PRODUCTIE, VERLIES VAN KANS OF VERLIES VAN REPUTATIE. DEZE GARANTIE BETREFT ALLEEN EEN WEERGAVE VAN DE VOLLEDIGE BEPERKTE GARANTIE. RAADPLEEG VOOR EEN UITGEBREIDE TOELICHTING www.xylem.com/jabsco OF BEL HET WEERGEGEVEN TELEFOONNUMMER VAN HET BEDRIJF OF SCHRIJF EEN BRIEF NAAR UW REGIOKANTOOR.

Bruksanvisningens syfte

Syftet med denna bruksanvisning är att ge nödvändig information om installation, drift och underhåll av produkten.



FÖRSIKTIGHET: Läs bruksanvisningen noggrant innan produkten installeras, används eller servas. Underlåtenhet att följa instruktionerna i denna bruksanvisning kan leda till explosion, egendomsskador, allvarliga personskador och/eller dödsfall.



OBS: Spara denna bruksanvisning lätt tillgänglig i närheten av produkten för framtida referens.

Säkerhet



VARNING:

- Operatören måste känna till säkerhetsföreskrifterna för att undvika personskada.
- Drift, installation eller underhåll av enheten på andra sätt än vad som omfattas i denna bruksanvisning kan orsaka dödsfall, allvarliga personskador eller skador på utrustningen. Det innefattar modifiering av utrustningen eller användning av delar som inte tillhandahålls av Xylem. Kontakta en Xylem-representant innan du fortsätter om du har några frågor som rör produktens avsedda användning.
- Ändra inte serviceåtgärderna utan godkännande av en auktoriserad Xylem-representant.







FARA: Underlåtenhet att följa denna bruksanvisning kan leda till allvarlig egendomsskada eller orsaka allvarliga personskador eller dödsfall.

Säkerhetsterminologi och symboler

Om säkerhetsanvisningar

Det är extremt viktigt att du läser, förstår och följer säkerhetsanvisningarna och föreskrifterna noggrant innan du hanterar produkten. De har publicerats för att bidra till att förebygga dessa faror:

- Personskador och hälsoproblem
- Skador på produkten
- Funktionsfel på produkten

Riskenivå:	Benämning:
 FARA	En risksituation som, om den inte undviks, resulterar i dödsfall eller allvariga personskador.
 VARNING	En risksituation som, om den inte undviks, kan resultera i dödsfall eller allvariga personskador.
 FÖRSIKTIGHET	En risksituation som, om den inte undviks, kan resultera i lättare eller medelsvåra personskador.
 OBS	En eventuell situation som, om den inte undviks, kan resultera i oönskade förutsättningar. En praxis som inte är relaterad till personskador.

Farokategorier

Farokategorier kan antingen hittas under risknivåer eller så kan särskilda symboler ersätta ordinarie risknivåsymboler. Elektriska faror indikeras med följande specifika symboler:

ELEKTRISK FARA:

Det här är exempel på kategorier som kan förekomma. De hittas under ordinarie risknivåer och kan användas kompletterande symboler:

- Klämsrisk
- Skärrisk
- Risk för ljusbåge

Användarsäkerhet

Allmänna säkerhetsregler

Dessa är gällande säkerhetsregler:

- Håll alltid arbetsområdet rent
- Var uppmärksam på riskerna med gas och ånga i arbetsområdet.
- Undvik alla elektriska faror. Var uppmärksam på riskerna för elektriska stötar och ljusbågar
- Tänk alltid på riskerna för drunkning, elektriska olyckor och brännskador

Säkerhetsutrustning

Använd säkerhetsutrustning i enlighet med företagets bestämmelser. Använd följande säkerhetsutrustning inom arbetsområdet:

- Skyddshjälm
- Skyddsglasögon, helst med sidoskydd
- Skyddsskor
- Skyddshandskar
- Gasmask
- Hörselskydd
- Första hjälpen-låda
- Säkerhetsanordningar

OBS: Använd aldrig en enhet om inga säkerhetsanordningar är installerade.

Elektriska anslutningar

Elektriska anslutningar måste göras av en behörig elektriker i enlighet med alla internationella, nationella, statliga och lokala föreskrifter. Läs avsnittet som specifikt behandlar elektriska anslutningar för mer information om gällande krav.

Säkerhetsåtgärder före arbete

Följ dessa säkerhetsåtgärder innan du arbetar med, eller i samband med produkten:

- Ordna med lämplig avspärming runt arbetsområdet, exempelvis genom ett skyddsräcke
- Se till att alla skyddsanordningar är på plats och sitter ordentligt
- Se till att du har en tydlig utrymningsväg
- Se till att produkten inte kan rulla eller välta och orsaka person- eller egendomsskador
- Se till att lyftutrustningen är i gott skick
- Använd lyftsele, säkerhetslina och andningsutrustning om så behövs
- Låt alla system- och pumpkomponenter svalna innan du hanterar dem
- Se till att produkten har rengjorts noggrant
- Koppla från och stäng av strömmen innan du servar pumpen
- Kontrollera explosionsrisken innan du svetsar eller använder elektriska handverktyg

Tvätta hud och ögon

Följ dessa rutiner för kemikalier eller farliga vätskor som har kommit i kontakt med dina ögon eller hud:

Tillstånd	Åtgärd
Kemikalier eller farliga vätskor i ögonen	1. Håll isär ögonlocken med dina fingrar 2. Skölj ögonen med ögonskölj eller rinnande vatten i minst 15 minuter 3. Uppsök läkare
Kemikalier eller farliga vätskor på huden	1. Avlägsna nedstänkta kläder 2. Tvätta huden med tvål och vatten i minst 1 minut 3. Uppsök läkare vid behov

Miljöskydd Arbetsområdet Håll alltid stationen ren

Avfalls- och utsläppsföreskrifter akta dessa säkerhetsföreskrifter gällande avfall och utsläpp:

- Lämplig avfallshantering
- Hantera och avyttra behandlad vätska i enlighet med gällande miljöföreskrifter
- Städa upp allt spill i enlighet med säkerhets- och miljörutiner
- Rapportera alla miljöutsläpp till berörda myndigheter



WARNING: Strålningsrisk. Skicka INTE produkten till Xylem om den har utsatts för någon radioaktiv strålning

Elektrisk installation

Rådfråga ditt lokala elbolag för återvinningskrav vid elektrisk installation

Riktlinjer för återvinning

Följ alltid lokala lagar och föreskrifter beträffande återvinning



WARNING: Det är viktigt är kemisk kompatibilitet mellan pumpen och vätskemedier bekräftas av användaren före installation och användning i utrustningen. Kemisk inkompatibilitet kan orsaka förtida avbrott och kan leda till läckage. Läs alltid tillverkarens litteratur innan du använder vätska eller lösningsmedel i pumpen.

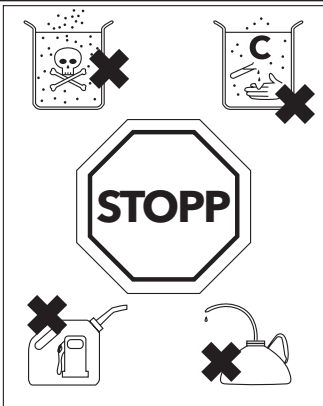

Installation/Montering



FÖRSIKTIGHET: Inte för kontinuerlig drift, endast för periodisk drift



FÖRSIKTIGHET: Installationsanmärkning: Se till att området där pumpen installeras är isolerat från gas, bränsletankar, elkablar eller brandfarliga ämnen för att undvika brandrisk. Underlåtenhet att göra detta kan orsaka skador eller dödsfall.



FÖRSIKTIGHET: Installationsanmärkning: Installera inte denna produkt om den är synligt skadad för att undvika brandrisk. Om skadorna gör att elektriska kontakter är exponerade kan elektriska gnistor antända bränsleångor. Underlåtenhet att göra detta kan orsaka skador eller dödsfall.

- 1: Val av pumpplats. Pumpen måste installeras på en torr, ventilerad plats.

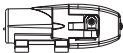

Horisontell



Vanligt vertikalt



Obs: Får inte sänkas ned i vatten

- 2: Anslut fästena som levererades med pumpen till WS-systemet vid installation av endast pump. Använd 3/8" (9 mm) I.D. flexibel slang (helst flätad eller förstärkt) för att minska vibrationer i WS-systemet. Använd slangklämmor på skyddet på räfflade slangkopplingar. För en pump och kran, använd medföljande slangar och John Guest-fästen.
- 3: Fäst pumpen på en plan yta. Installeras med pumphuvudet nedåt vid vertikal montering. Dra inte åt skruvarna för hårt så att gummifästena kan absorbera vibrationer.

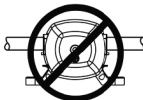

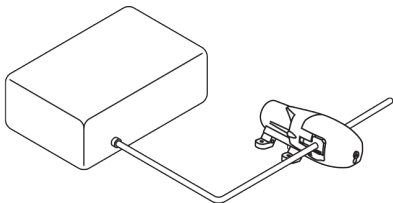

Elektrisk installation

Elektrisk fara:



WARNING: Se till att alla anslutningar utförs av kvalificerade installatörer och i enlighet med gällande föreskrifter.



WARNING: Se till att enheten och kontrollpanelen är isolerade från strömförsörjningen och inte kan aktiveras innan du börjar arbeta på enheten.

Installation:



WARNING:

- Iaktta gällande olycksfallsförebyggande föreskrifter.
 - Använd lämplig utrustning och skydd.
 - Följ alltid gällande lokala och/eller nationella föreskrifter, lagar och standarder rörande val av installationsplats, VVS-system och strömanslutningar.
-

Elektriska krav:

Gällande lokala föreskrifter upphäver specifika krav listade nedan.

Checklista för elektriska anslutningar

Kontrollera att följande krav uppfylls:

- De elektriska ledningarna är skyddade mot höga temperaturer, vibrationer och stötar.
- Strömtyp och spänning för nätanslutning måste överensstämma med uppgifterna på pumpens typskylt.

Drift

Första uppstart

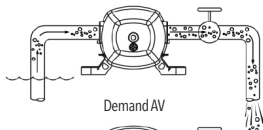

Demand AV

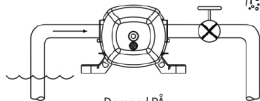

Demand PÅ

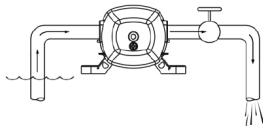

- Första uppstart
- Öppna alla kranar
- Vrid pumpbrytaren till "PÅ"
- Stäng alla ventiler när vattnet är luftfritt och börja med den som är närmast pumpen

Vinterförberedelser



FÖRSIKTIGHET: Om vatten fryser i systemet kan det leda till skador på pumpen, WS-systemet eller andra industrimaskiner. Giftfria frostskyddsmedel för dricksvatten kan användas med Jabsco-pumpar. Följ tillverkarens rekommendationer. Läs utrustningstillverkarens instruktioner för deras vinterförberedelser och tömningsprocedurer. Använd inte kylvätska för bilar för att vinterförbereda dricksvattensystem. Dessa lösningar är mycket giftiga och kan orsaka allvarliga personskador eller dödsfall vid förtäring.

1. Töm vattentanken. Öppna tankens dräneringsventil. Du kan använda pumpen för att tömma tanken genom att öppna alla ventiler i systemet. Låt pumpen vara igång tills tanken är tom. Använd inte pumpen längre än 15 minuter i sträck.
2. Öppna alla ventiler och töm vattnet från WS-systemet. Stäng av strömmen till pumpen. Se till att allt vatten från avloppsledningen har tömts.
3. Ta bort snabbkopplade in- och utloppskopplingar från pumpen och slå på den för att pumpa ut vattnet som finns kvar i pumphuvudet. Se till att ha ett avrinningsfat eller en trasa under pumpen för att förhindra att vatten spills på golvet. Stäng av pumpen när WS-systemet är tomt. Låt kopplingarna vara frånkopplade tills systemet är redo för användning igen. Gör en anteckning vid tankens påfyllning att WS-systemet inte är anslutet.
4. Se till att alla ventiler är öppna för att undvika skador på WS-systemet.

Måttritning

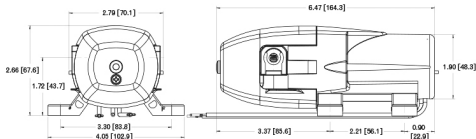

Huvudflödesschema

1.0 GPM @ 12 VDC / 1.0 GPM @ 24 VDC

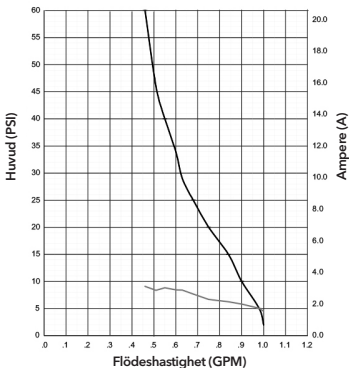

Modeller

Modellnr.	Volt (DC)	GPM (LPM)	Tryckswitch PSI (BAR)	Portkopplingar
42630-2992-P	12	1.0 (3.8)	35 (2.4)	Snabb-frånkoppling - 3/8 HB rak, 3/8" x 1/2" adapter
42630-2994-P	24	1.0 (3.8)	35 (2.4)	
42630-2992-R	12	1.0 (3.8)	35 (2.4)	
42630-3992-P	12	1.0 (3.8)	35 (2.4)	John Guest type 1/4" till tryckport (pump), 3/8" npt-hane till John Guest 1/4"
42630-3994-P	24	1.0 (3.8)	35 (2.4)	

* Modellerna 42630-3992-P och 42630-3994-P levereras båda med kranen, 20' slangar, John Guest-portkopplingar (pump) och en John Guest-tankkoppling (3/8" MNPT).

Specifikationer

Pumpdesign	Fram och tillbakagående membran
Maximal flödes hastighet	1,0 GPM (3,78 LPM) vid öppet flöde
Driftcykel	Periodisk
Yttermaterial	Polypropen
Membranelastomer	Santoprene®
Backventils material	EPDM
Backventils fjäder	rostfritt stål
Porttyp	Snabb-bortkoppling - 3/8 HB rak, Poly**
Tryckkopplarinställning	35 PSI (2,4 Bar) av / 25 PSI (1,7 Bar) på
Själsugande	Upp till 6 fot (1,8 m)
Vätsketemperatur	110 °F (43 °C) max 40 °F (4,5 °C) minst
Motortyp	Permanentmagnetmotor
Motorspänning	Ström för 12 VDC
Current for 12 VDC	3.5 Amps Max (4A fuse required)
Ström för 24 VDC	1,5 Ampere Max (2A säkring krävs)
Vikt	1,25 lbs. (0,5 Kg)

**Referensdatablad PN#81000-230 för övriga kopplingar

Kraninstallation

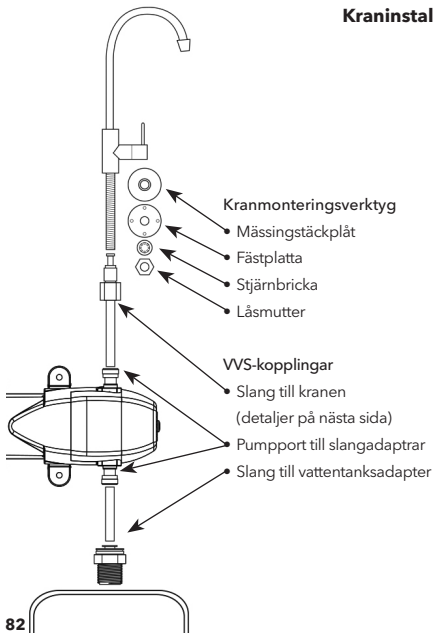

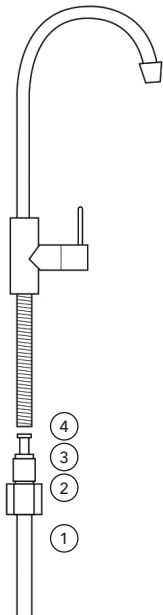

Uppgifter om slang till krankoppling:

1. 1/4" slang (kapas till önskad längd från pumputloppet - Steg 1)
2. 1/4" mässingsmutter (passar på slangens utsida - Steg 2)
3. 1/4" plasthylsa (sidan på utsidan av slängänden - Steg 3)
4. 1/4" slanginsats (infogas helt i röret - Steg 4)
5. Steg 5 - Fäst monteringen till kranens skaft och dra åt muttern lagom hårt, inte för hårt. Trycksätt sedan systemet och leta efter läckor.

Funktioner och fördelar:

- Flödeshastighet upp till 1,0 GPM (3,8 LPM.) och arbetstryck på upp till 35 PSI (2,41 bar)
- Demand (tryckswitch avstängning) eller non-switch modeller finns
- Förseglade motor- och tryckswitchar som ger många års pålitlig driftsäkerhet
- Jabscos membranpumpar har pålitlig torrkorningsförmåga vilket förlänger pumpens livslängd
- Självsugande, upp till 6 fot (1,8 m)
- Inbyggt värmeskydd som förhindrar överhettning för att skydda pumpen mot skador
- Snabb-bortkopplingsportar för snabb rengöring och enkla slangutbyten på några sekunder
- Låg strömförbrukning, perfekt för batteridrivna användning

De nya LF Plus motordrivna marinpumparna är uppbackade av Jabscos membranpumpsteknik, ett varumärke med över 35 års operationell excellens.

Jabscos nya LF-serie av kompakta pumpar ger flödeshastigheter upp till 1,0 GPM (3,8 LPM) och valfri branschledande switchteknik, beprövad med över 1 miljon cykler. 360° vridbara snabbkopplingar ger total frihet för portplacering, en kostnadseffektiv lösning som minimerar behovet av ytterligare komponenter. Dessa pumpar är den idealiska lösningen för många tillämpningar, inklusive sprayning, vätskeöverföring, filtrering, kylning, fördelning och tryckstegring.

XYLEMS BEGRÄNSADE GARANTI GARANTERAR ATT PRODUKTEN ÄR FRI FRÅN MATERIAL- OCH TILLVERKNINGSFEL UNDER EN PERIOD AV 1 ÅR. GARANTIN ÄR EXKLUSIV OCH GÄLLER I STÄLLET FÖR ALLA ANDRA UTTRYCKLIGA ELLER UNDERFÖRSTÅDDA GARANTIER, OLIKA VILLKOR SOM RELATERAR TILL VARORNA HÄRUNDER, INKLUSIVE OCH UTAN UNDANTAG UNDERFÖRSTÅDDA GARANTIER FÖR SÄLJBARHET OCH LÄMPLIGHET FÖR ETT SPECIFIKT ÄNDAMÅL, SOM HÄRMED UTTRYCKLIGEN BESTRIDTS OCH UNDANTAS. MED UNDANTAG FÖR VAD SOM ANGES I LAGSTIFTNINGEN, ÄR KÖPARENS ENDA ÅTGÄRD OCH SÄLJARENS TOTALA ANSVAR FÖR BROTT MOT NÅGON AV DE FÖREGÅENDE GARANTIerna BEGRÄNSAT TILL REPARATION ELLER BYTE AV PRODUKTEN, OCH SKA UNDER ALLA FÖRHÅLLANDEN BEGRÄNSAS TILL BELOPPET SOM KÖPAREN BETALAT HÄRUNDER. UNDER INGA FÖRHÅLLANDE ÄR SÄLJAREN ANSVARIG FÖR NÅGON ANNAN FORM AV SKADOR, VARE SIG DET ÄR DIREKTA, INDIREKTA, LEVERANSSKADOR, OFÖRUTSEDDA SKADOR, FÖLJDSKADOR, SKADESTÅND SOM UTDÖMS I AVSKRÄCKANDE ELLER BESTRAFFANDE SYFTE, INKLUSIVE MEN INTE BEGRÄNSAT TILL UTEBLIVEN VINST, FÖRLUST AV FÖRVÄNTAD BESPARING, FÖRLORAD INKOMST, FÖRLUST AV AFFÄRER, FÖRLUST AV PRODUKTION, FÖRLUST AV MÖJLIGHET ELLER FÖRLORAT ANSEENDE. DENNA GARANTI ÄR ENDBART EN REPRESENTATION AV DEN FULLSTÄNDIGA BEGRÄNSADE GARANTIN. FÖR EN DETALJERAD FÖRKLARING, BESÖK OSS PÅ www.xylem.com/jabsco, RING VÅRT KONTORSNUMMER I LISTAN ELLER SKRIV ETT BREV TILL DITT REGIONALA KONTOR.

Finalidad de este manual

El presente manual tiene como finalidad proporcionar la información necesaria para la instalación, el manejo y el mantenimiento del producto.



PRECAUCIÓN: Lea atentamente este manual antes de instalar, utilizar o efectuar revisiones de este producto. No seguir las instrucciones que contiene este manual podría tener un resultado de explosión, daño a la propiedad, graves heridas corporales y/o muerte.



AVISO: Conserve este manual para consultarlo en el futuro, y manténgalo fácilmente disponible en el lugar donde se encuentre la unidad.

Seguridad



ADVERTENCIA:

- El operador debe estar al corriente de las precauciones de seguridad para evitar heridas físicas.
- Manejar, instalar o efectuar mantenimiento de la unidad de cualquier forma que no esté cubierta en este manual puede ser causa de muerte, graves heridas corporales o daños al equipo. Esto incluye cualquier modificación realizada en el equipo o el uso de piezas no proporcionadas por Xylem. En caso de tener alguna pregunta relacionada con el uso previsto del equipo, por favor, póngase en contacto con un representante de Xylem antes de proceder.
- No cambie la solicitud de servicio sin la aprobación de un representante autorizado de Xylem.







PELIGRO: No seguir las instrucciones de este manual puede provocar importantes daños a la propiedad o tener un resultado de heridas graves o muerte.

Terminología y símbolos de seguridad

Acerca de los mensajes de seguridad

Es extremadamente importante que usted lea, entienda y siga atentamente los mensajes y normativas relacionadas con la seguridad antes de manipular el producto. Han sido publicados para ayudar a evitar los siguientes peligros

- Accidentes personales o problemas de salud
- Daños al producto
- Mal funcionamiento del producto

Nivel de riesgo:	Indicación:
 PELIGRO	Una situación peligrosa que, de no ser evitada, tendrá un resultado de muerte o heridas graves.
 ADVERTENCIA	Una situación peligrosa que, de no ser evitada, podría tener un resultado de muerte o heridas graves.
 PRECAUCIÓN	Una situación peligrosa que, de no ser evitada, podría tener un resultado de heridas leves o moderadas.
 AVISO	Una situación potencial que, de no ser evitada, podría tener un resultado de condiciones no deseables. Una práctica no relacionada con heridas de tipo personal.

Categorías de riesgos

Las categorías de riesgo pueden incluirse ya en niveles de riesgo, ya dejando que símbolos concretos sustituyan a los símbolos de categorías de riesgos habituales. Los riesgos de tipo eléctrico se indican mediante los siguientes símbolos concretos:

RIESGO ELÉCTRICO:

Estos son ejemplos de otras categorías que podrían producirse. Se incluyen en los niveles de riesgo habituales y pueden usar símbolos complementarios:

- Riesgo de aplastamiento
- Riesgo de corte
- Riesgo de descarga de arco eléctrico

Seguridad del usuario

Normas generales de seguridad Estas son normas de seguridad aplicables:

- Mantenga siempre limpia el área de trabajo
- Preste atención a los riesgos de la presencia de gases y vapores en el área de trabajo
- Evite cualquier peligro de tipo eléctrico. Preste atención a los riesgos de choque o descarga de arco eléctrico
- Tenga siempre presente el riesgo de ahogamiento, accidentes eléctricos o heridas por quemaduras

Equipo de seguridad Utilice equipo de seguridad en función de las normativas de la empresa. Utilice el siguiente equipo de seguridad cuando se encuentre en el área de trabajo:

- Casco de protección
- Antojos de seguridad, preferentemente con protección lateral
- Zapatos de seguridad
- Guantes de seguridad
- Máscara antigás
- Protección auditiva
- Kit de primeros auxilios
- Dispositivos de seguridad

AVISO: Nunca haga funcionar una unidad a menos que tenga instalados dispositivos de seguridad.

Conexiones eléctricas

Las conexiones eléctricas deben ser efectuadas por electricistas acreditados de conformidad con todas las normativas internacionales, nacionales, regionales y locales. Para tener más información acerca de los requisitos, vea las secciones que se ocupan específicamente de las conexiones eléctricas.

Precauciones antes del trabajo. Observe estas precauciones de seguridad antes de empezar a trabajar con el producto o entrar en contacto con el producto:

- Disponga una barrera adecuada alrededor del área de trabajo; por ejemplo, una baranda
- Asegúrese de que todas las protecciones de seguridad estén en su sitio y bien sujetas
- Asegúrese de que dispone de un camino despejado en caso de tener que retirarse
- Asegúrese de que el producto no puede rodar o volcar y causar heridas a personas o daños a la propiedad
- Asegúrese de que el equipo de elevación se encuentre en buen estado
- Utilice un arnés de suspensión, un cabo de seguridad y un dispositivo de respiración según sea necesario
- Permita que todos los componentes del sistema y de la bomba se enfríen antes de manipularlos
- Asegúrese de que el producto ha sido limpiado meticulosamente
- Desconecte y bloquee el suministro eléctrico antes de efectuar una revisión de la bomba
- Compruebe el riesgo de explosión antes de soldar o de utilizar herramientas eléctricas manuales

Lávese la piel y los ojos: Siga estos procedimientos en caso de entrar productos químicos o fluidos peligrosos en contacto con sus ojos o piel:

Situación	Acción
Productos químicos o fluidos peligrosos en los ojos	<ol style="list-style-type: none">1. Mantenga sus párpados apartados a la fuerza con sus dedos2. Enjuáguese los ojos con colirio o agua corriente durante un mínimo de 15 minutos3. Busque atención médica
Productos químicos o fluidos peligrosos en la piel	<ol style="list-style-type: none">1. Quítese la ropa contaminada2. Lave la piel con jabón y agua durante un mínimo de 1 minuto3. Busque atención médica, en caso de ser necesaria

Seguridad ambiental

El área de trabajo Mantenga siempre limpia la estación

Normativas en materia de residuos y emisiones

Observe estas normativas de seguridad con relación a los residuos y las emisiones:

- Apropriada eliminación de todos los residuos
- Manipule y elimine el líquido procesado de conformidad con las normativas medioambientales pertinentes
- Limpie todos los vertidos de conformidad con los procedimientos de seguridad y medioambientales
- Informe a las autoridades pertinentes de todas las emisiones efectuadas al medio ambiente



ADVERTENCIA: Riesgo de radiación. NO envíe el producto a Xylem si este ha sido expuesto a cualquier tipo de radiación nuclear

Instalación eléctrica: Para conocer los requisitos relativos al reciclaje de la instalación eléctrica, consulte con su compañía eléctrica local

Directrices de reciclaje: Acate siempre las leyes y normativas locales relativas al reciclaje



ADVERTENCIA: Es de vital importancia que el usuario verifique la compatibilidad química entre la bomba y el medio líquido antes de la instalación y el uso en el equipo. La incompatibilidad química podría provocar un fallo prematuro y tener un resultado de escapes. Lea siempre la documentación del fabricante antes de usar fluidos o solventes en la bomba.



Instalación/Montaje



PRECAUCIÓN: No para un funcionamiento continuo, solo para un funcionamiento intermitente



PRECAUCIÓN: Notas de instalación: Para evitar el riesgo de incendio. Asegúrese de que el área donde la bomba esté instalada se encuentre aislada de gases, depósitos de combustibles, juegos de cableado eléctrico o sustancias inflamables. No hacerlo así podría ser causa de heridas o muerte.



PRECAUCIÓN: Notas de instalación: Para evitar el riesgo de incendio. No instale este producto si está visiblemente dañado. Si el daño provoca que los contactos eléctricos queden expuestos, las chispas eléctricas podrían inflamar los vapores del combustible. No hacerlo así podría ser causa de heridas o muerte.

- 1: Seleccione la ubicación de la bomba. La bomba debe instalarse en un área seca y ventilada.

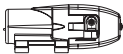

Horizontal



Típica vertical

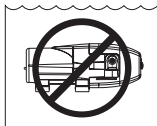

Nota: No sumergir

- 2: Para una instalación únicamente de la bomba, conecte los accesorios que se proporcionan con la bomba al sistema de cañerías. Utilice una manguera flexible de 3/8" (9mm) de diámetro interno (preferiblemente trenzada o reforzada) para reducir la vibración a través del sistema de cañerías. Utilice abrazaderas de mangueras en la bajada de los conectores de la lengüeta de la manguera. Para una bomba y un grifo, utilice las tuberías incluidas y conectores (de tipo) John Guest.
- 3: Asegure la bomba a una superficie plana. En caso de montaje vertical; instale con la cabeza de la bomba hacia abajo. Con objeto de permitir que los soportes de goma absorban la vibración, no apriete las tuercas en exceso.



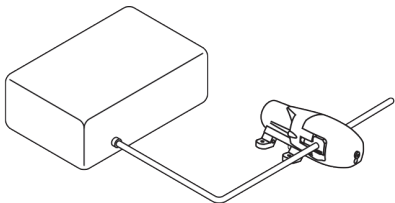

Instalación eléctrica

Riesgo eléctrico:



ADVERTENCIA: Asegúrese de que todas las conexiones son llevadas a cabo por técnicos de instalación cualificados y de conformidad con las normativas en vigor.



ADVERTENCIA: Antes de empezar a trabajar en la unidad, asegúrese de que la unidad y el panel de control estén aislados del suministro eléctrico y no puedan recibir energía.

Instalación:



ADVERTENCIA:

- Observe las normativas sobre prevención de accidentes que estén en vigor.
 - Utilice equipo y protección adecuados.
 - Consulte siempre las normativas locales y/o nacionales, la legislación y los códigos en vigor con relación a la selección del lugar de instalación, el sistema de cañerías y las conexiones eléctricas.
-

Requisitos en materia de electricidad:

Las normativas locales que estén en vigor invalidan los requisitos especificados en la lista de abajo.

Lista de control de la conexión eléctrica

Compruebe que se cumplen los siguientes requisitos:

- Los cables eléctricos están protegidos de las altas temperaturas, las vibraciones y las colisiones.
- El tipo y voltaje de la corriente de la conexión a la red deben coincidir con las especificaciones en la placa de datos de la bomba.

Funcionamiento

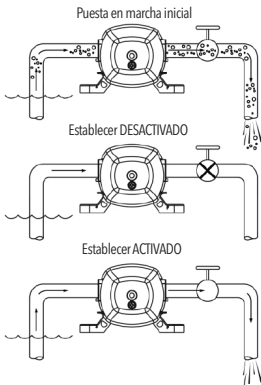

Puesta en marcha inicial

- Abrir todos los grifos
- Girar el interruptor de la bomba en posición "ON" (activado)
- Cuando el agua no contenga aire, desconecte todas las válvulas empezando por la válvula más cercana a la bomba

Acondicionamiento durante el invierno



PRECAUCIÓN: Permitir que el agua se congele en el sistema puede tener un resultado de daños en la bomba, en el sistema de cañerías o en aplicaciones industriales expuestas. Con las bombas Jabsco es preciso utilizar un anticongelante no tóxico para agua potable. Siga las recomendaciones del fabricante. Consulte las instrucciones del fabricante del equipo para conocer sus procedimientos específicos para el desagüe y el acondicionamiento durante el invierno. No utilice anticongelante para automóviles para acondicionar sistemas de agua potable. Estas soluciones son altamente tóxicas y pueden provocar graves lesiones o la muerte en caso de ser ingeridas.

1. Drene el depósito de agua. Abra la válvula de drenaje del depósito. Puede utilizar la bomba para drenar el depósito abriendo todas las válvulas del sistema. Deje que la válvula funcione hasta que el depósito esté vacío. No haga funcionar la bomba continuamente durante más de 15 minutos.
2. Abra todas las válvulas y purgue el agua del sistema de cañerías. Desactive el suministro eléctrico de la bomba. Asegúrese de que toda el agua de las líneas de drenaje haya sido drenada.
3. Retire las conexiones Quick Connect de entrada y salida de la bomba y active la bomba para bombear de la cabeza de la bomba todo resto de agua. Asegúrese de colocar un recipiente o un trapo debajo de la bomba para evitar que el agua se derrame sobre el suelo. Desactive la bomba una vez las cañerías estén vacías. Deje las conexiones desconectadas de la bomba hasta que el sistema esté listo para ser usado de nuevo. Ponga una nota sobre el embudo del depósito indicando que las cañerías no están conectadas.
4. Asegúrese de que todas las válvulas se dejan abiertas para evitar daños en el sistema de cañerías.

Dimensiones



Tabla de carga-caudal

1.0 GPM @ 12 VDC / 1.0 GPM @ 24 VDC

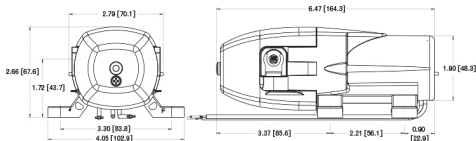
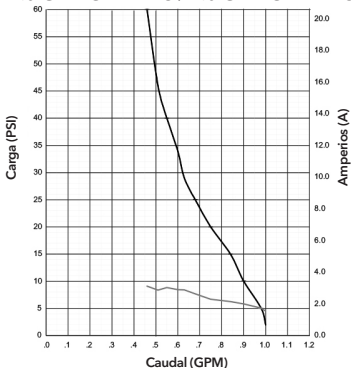

Modelos

Nº de modelo	Volt (DC)	GPM (LPM)	Presión Switch PSI (BAR)	Conexiones
42630-2992-P	12	1.0 (3.8)	35 (2.4)	Quick Disconnect - 3/8 HB recto, adaptador de 3/8" x 1/2"
42630-2994-P	24	1.0 (3.8)	35 (2.4)	
42630-2992-R	12	1.0 (3.8)	35 (2.4)	
42630-3992-P	12	1.0 (3.8)	35 (2.4)	Tipo John Guest de 1/4" a conexión de encaje a presión (bomba), rosca de tubería macho de 3/8" a John Guest de 1/4"
42630-3994-P	24	1.0 (3.8)	35 (2.4)	

* Los modelos 42630-3992-P y 42630-3994-P vienen con el grifo, cañería de 20', conectores tipo John Guest (bomba) y un conector al depósito de tipo John Guest (rosca de tubería macho de 3/8").

Especificaciones

Diseño de la bomba	Diafragma alternativo
Caudal máximo	1,0 GPM (3,78 LPM) @ caudal abierto
Ciclo de operación	Intermitente
Material de la carcasa	Polipropileno
Elastómero del diafragma	Santoprene®
Materiales de la válvula de retención	EPDM
Muelle de la válvula de retención	Acero inoxidable
Tipo de conector	Quick Disconnect - 3/8 HB Recto, Poly**
Ajuste del conmutador de presión	35 PSI (2,4 bares) desactivado / 25 PSI (1,7 bares) activado
Cebado automático	Hasta 6ft. (1,8m)
Temperatura del líquido	110° F (43° C) máxima 40° F (4,5° C) mínima
Tipo de motor	Motor de imán permanente
Voltaje del motor	12 VDC, 24 VDC
Corriente para 12 VDC	3,5 amps máx. (necesario fusible de 4A)
Corriente para 24 VDC	1,5 amps máx. (necesario fusible de 2A)
Peso	1,25 lbs. (0,5 Kg)

**Hoja de datos de referencia PN#81000-230 para conectores adicionales

Instalación del grifo

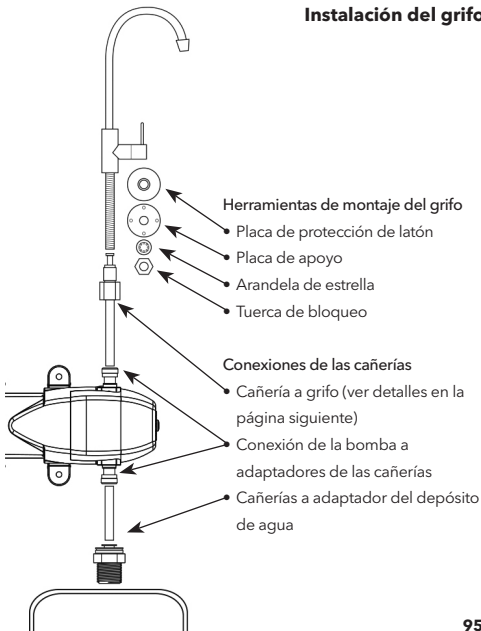

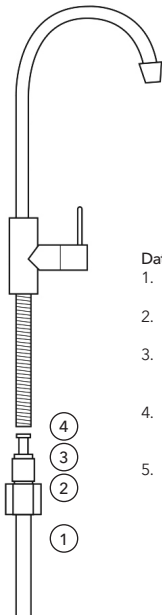

Datos de las conexiones de la cañería al grifo:

1. Cañería de 1/4" (cortada a la longitud de la salida de la bomba - Paso 1)
2. Tuerca de compresión de latón de 1/4" (ajustada al exterior de la cañería - Paso 2)
3. Virola de plástico de 1/4" (lateral sobre el exterior del extremo de la cañería - Paso 3)
4. Insertar en la cañería de 1/4" (insertar completamente en el interior de la cañería - Paso 4)
5. Paso 5 - Ajustar el conjunto en el tubo del grifo y apretar la tuerca de compresión hasta que se ajuste de forma precisa, sin apretar en exceso. Después, presurice el sistema y compruebe que no haya filtraciones.

Características y ventajas:

- Caudales de hasta 1,0 GPM (3,8 LPM) y presiones de funcionamiento de hasta 35 PSI (2,41 bares)
- Disponibles modelos de establecimiento (cierres de conmutador de presión) o sin conmutador
- Motor sellado y conmutador de presión, proporcionando años de funcionamiento seguro y fiable
- Las bombas de diafragma de Jabsco ofrecen fiables capacidades de secado, alargando la vida de la bomba
- Cebado automático, acomodando hasta 6ft. (1,8m)
- Protector térmico incorporado, evita el calentamiento excesivo para evitar que la bomba sufra daños
- Los conectores Quick Disconnect permiten una limpieza rápida y la sencilla sustitución de la manguera en cuestión de segundos
- Bajo amperaje, ideal para aplicaciones alimentadas con batería

Las nuevas bombas marinas LF Plus accionadas con motor están respaldadas por la tecnología de bomba de diafragma de Jabsco, una marca que goza de más de 35 años de excelencia operativa.

Las nuevas bombas compactas Serie LF de Jabsco ofrecen hasta 1,0 GPM (3,8 LMP) de caudal y, de forma opcional, la tecnología de conmutación líder en la industria, demostrada con más de 1 millón de ciclos. Los conectores giratorios Quick Connect de 360° permiten una completa libertad de orientación del conector, y son una solución rentable que reduce la necesidad de componentes adicionales. Estas bombas son la solución ideal para muchas aplicaciones, entre ellas la fumigación, la transferencia de fluidos, la filtración, la refrigeración, la dispensación y el aumento de la presión.

LA GARANTÍA LIMITADA DE XYLEM GARANTIZA QUE ESTE PRODUCTO CARECE DE DEFECTOS EN MATERIALES Y MANO DE OBRA DURANTE UN PERÍODO DE 1 AÑO. LA GARANTÍA ES EXCLUSIVA Y SUSTITUYE A CUALQUIER OTRA GARANTÍA EXPRESA O IMPLÍCITA, GARANTÍAS, CONDICIONES O TÉRMINOS DE CUALQUIER NATURALEZA RELACIONADOS CON LOS ARTÍCULOS PROPORCIONADOS A CONTINUACIÓN, INCLUIDAS SIN LIMITARSE A CUALQUIER GARANTÍA IMPLÍCITA DE COMERCIABILIDAD E IDONEIDAD PARA UN FIN PARTICULAR, EXPRESAMENTE EXCLUIDA Y DENEGADA POR LA PRESENTE. EXCEPTO CUANDO LA LEY DICTE ALGO DISTINTO, EL ÚNICO RECURSO DEL COMPRADOR Y LA RESPONSABILIDAD TOTAL DEL VENDEDOR EN CASO DE QUE SE INFRINJAN CUALESQUIERA DE LAS GARANTÍAS ANTERIORES SE LIMITAN A LA REPARACIÓN O LA SUSTITUCIÓN DEL PRODUCTO Y EN TODOS LOS CASOS SE LIMITARÁ AL IMPORTE PAGADO POR EL COMPRADOR SEGÚN LO ESTIPULADO EN ESTE DOCUMENTO. EN NINGÚN CASO, EL VENDEDOR ES RESPONSABLE DE NINGÚN OTRO TIPO DE DAÑO, SEA ESTE DIRECTO, INDIRECTO, LIQUIDADO, INCIDENTAL, CONSECUENTE, PUNITIVO, EJEMPLAR O ESPECIAL, INCLUIDO PERO NO LIMITADO A LA PÉRDIDA DE BENEFICIO, PÉRDIDA DE AHORROS O INGRESOS PREVISTOS, PÉRDIDA DE INGRESOS, PÉRDIDA DE NEGOCIO, PÉRDIDA DE PRODUCCIÓN, PÉRDIDA DE OPORTUNIDAD O PÉRDIDA DE REPUTACIÓN. ESTA GARANTÍA SOLO ES UNA REPRESENTACIÓN DE LA GARANTÍA LIMITADA COMPLETA. PARA OBTENER UNA EXPLICACIÓN DETALLADA, VISÍTENOS EN www.xylem.com/jabsco, LLAME AL NÚMERO DE NUESTRA OFICINA QUE APARECE LISTADO O ESCRIBA UNA CARTA A SU OFICINA REGIONAL.



a **xylem** brand

Xylem Inc. – USA

17942 Cowan
Irvine, CA 92614

Xylem Inc. – UK

Harlow Innovation Park,
London Road, Harlow, Essex, CM17 9LX

Xylem Inc. – CHINA

30/F Tower A, 100 Zunyi Road, Shanghai
200051

Xylem Inc. – HUNGARY KFT

2700 Cegléd
Külso-Kátaí út 41

Xylem Inc. – AUSTRALIA

2/2 Capicure Drive
Eastern Creek, NSW 2766

www.xylem.com/jabsco

© 2021 Xylem Inc. All rights reserved.

Jabsco is a trademark of Xylem Inc. or one of its subsidiaries.

81000029 Rev. C 07/2021